

# GUIA DE SALUD BUCODENTAL PARA MAESTROS



**EDUCACION PARA  
LA SALUD  
EN EDUCACION  
INFANTIL Y PRIMARIA**

# GUIA DE SALUD BUCODENTAL PARA MAESTROS

**Dirección:**

Jose Joaquín Gutiérrez García

**Redacción de textos y diseño de actividades:**

Pilar Miranda López

Carmen Orenes Torrecillas

**Colaboraciones:**

Pedro A. Martínez López

Jose Antonio Navarro Alonso

Juan Ramón Ordoñana Martín

Francisco A. Pagán Martínez

Francisco B. Ramos Postigo

**Tratamiento de textos:**

M<sup>a</sup> Angeles Hernández Escámez

Pilar Rivas Maestro

© CONSEJERIA DE SANIDAD. DIRECCION GENERAL DE SALUD

**I.S.B.N.:** 84-87686-22-2

**D.L.:** MU-150-1992

**IMPRIME:** IMPRENTA GUILLEN - CEUTI (Murcia)

**DISEÑO:** ERUDIO-1992

## INDICE

<b>PREFACIO</b> .....	7
<b>INTRODUCCION</b> .....	9
 <b>PRIMERA PARTE: Lo que debe saber el maestro.</b>	
Anatomía de la boca .....	13
Estructura de un diente .....	13
Clasificación de los dientes .....	14
La dentición .....	14
La caries dental .....	15
La enfermedad periodontal .....	17
Prevención de las enfermedades bucodentales .....	17
Limpieza de los dientes .....	18
La dieta .....	20
El flúor .....	21
La asistencia dental periódica .....	21
La maloclusión dental .....	21
Los traumatismos dentales .....	22
 Anexo I:	
Otros datos de interés .....	25
1. Fluoración de las aguas en la Región de Murcia .....	25
2. Pastas dentífricas comercializadas según la concentración del ión flúor .....	27
3. Índices y parámetros más utilizados en los exámenes de Salud Bucodental .....	29
 <b>SEGUNDA PARTE: Curriculum de Educación para la Salud bucodental.</b>	
Educación Infantil: La Educación para la Salud en Educación Infantil .....	33
Objetivos generales de Salud Bucodental para Educación Infantil .....	35
Objetivos y contenidos:	
Área de Autonomía e Identidad Personal .....	37
Área de Descubrimiento del medio Físico y Social .....	39
Área de comunicación y Representación .....	41
Objetivos globalizados y sugerencias de actividades .....	44
Cuaderno de trabajo para el alumno .....	51

Educación Primaria: La Educación para la Salud en Educación Primaria.....	93
Objetivos generales de Salud Bucodental para Educación Primaria.....	95
Objetivos y Contenidos:	
Area del Conocimiento del Medio Natural, Social y Cultural	97
Area de Educación Artística .....	99
Area de la Educación Física .....	101
Area de Lengua Castellana y Literatura .....	102
Area de Matemáticas.....	105
Objetivos globalizados y sugerencias de actividades .....	107
Cuaderno de trabajo para el alumno .....	115
Anexo II:	
• Cuento: "Dienteblanco" .....	159
• Textos literarios	
"El aldeano y los pasteles" .....	167
"El vagabundo y el sangrador" .....	168
• Refranes .....	169
• Poesias .....	169
• Adivinanzas .....	170
• Apuntes históricos:	
Breve repaso a la historia del cepillo de dientes .....	171
Evolución de las profesiones relacionadas con la Salud Bucodental .....	173
• Las profesiones de Salud Bucodental .....	175
<b>BIBLIOGRAFIA .....</b>	<b>177</b>

## PREFACIO

La cavidad bucal que participa en las funciones vitales de nutrición, respiración y relación, puede verse afectada por una serie de enfermedades, entre ellas, la caries y la enfermedad periodontal.

La caries es la enfermedad bacteriana infecciosa más generalizada en la población mundial. Su aparición, además de la resistencia del diente, va a depender de la oportunidad que tengan los microorganismos bucales de actuar sobre los restos de alimentos que se depositan en los dientes, aumentando el riesgo con la cantidad de alimentos ricos en azúcares que entren en contacto con el esmalte dental.

Podemos constatar que, además de medidas de salud pública como la fluoración de las aguas de abastecimiento público, *el desarrollo de actitudes positivas* hacia el propio cuerpo y *la formación de hábitos de higiene* son los métodos más eficaces para su prevención.

La escuela constituye el ámbito idóneo para promover la adquisición de hábitos higiénicos positivos, ya que, en ella van a pasar los niños la etapa más larga de su escolaridad, y la más importante, porque en este período los alumnos van a ir conformando su personalidad y su universo de valores.

Por otra parte, la aparición de esta enfermedad en edades tempranas, hace necesario iniciar la formación preventiva desde muy pequeños, para así disminuir el riesgo.

Las instituciones de salud y educativas de la Región, conscientes de la función de la escuela en la promoción de la salud, por el Convenio de Colaboración suscrito por la Dirección Provincial del M.E.C. y la Dirección General de la Salud, en materia de Educación para la Salud, han propiciado la puesta en marcha de un programa de Salud Bucodental y la publicación, entre otros materiales, de una Guía para maestros, con el fin de ofrecer un instrumento a los educadores en el que, según las orientaciones del Diseño Curricular Base, la Salud Bucodental se contempla de forma globalizada en Educación Infantil y Primaria

Confiamos que este manual, junto con los otros materiales elaborados para el Programa de Salud Bucodental (Guía para Padres y Diapositivas), contribuya a elevar el porcentaje de escolares libres de caries en nuestra Región, y sobre todo, lograr que la Salud Bucodental sea considerada como un valor positivo.



JOSE MARÍA GARCÍA BASTERRECHEA  
Director General de Salud

Murcia, a 10 de Noviembre de 1991



ANTONIO PUIG RENAU  
Director Provincial del MEC

## INTRODUCCION

La generalización de la caries en la población, las altas tasas de prevalencia en escolares y su aparición en edad temprana, justifican ampliamente su introducción en el currículum escolar: la medida preventiva más eficaz es la formación de actitudes y hábitos positivos hacia la salud bucodental. La escuela y la familia deben proporcionar las experiencias y estímulos necesarios para desarrollarlos y consolidarlos.

En ocasiones, y a pesar de la motivación del profesorado, la falta de información, la escasez o ausencia de materiales educativos de apoyo, dificultan la introducción de los temas de Educación para la Salud en la actividad docente. Este libro, como su título indica, pretende ser una guía, un recurso para que aquella comunidad escolar que contemple en su Proyecto Educativo la promoción de la salud como objetivo prioritario, cuente con un instrumento para incluir estos temas en su proyecto curricular, o simplemente, sirva como elemento de reflexión sobre las posibilidades de introducir la salud bucodental, u otros temas de educación para la salud, de forma globalizada y como eje transversal en todas las etapas.

**La primera parte** de la Guía contiene la información que el maestro puede necesitar para enseñar a los alumnos, los aspectos anatómicos, fisiológicos, funcionales de la boca, así como las enfermedades más comunes y los factores que determinan su aparición y evolución. El anexo I completa la información con algunos datos que pueden serle útiles al profesor.

**La segunda parte** recoge todo el currículum de Salud Bucodental para Educación Infantil y Primaria. El anexo II contiene una serie de textos que pueden ser utilizados como recursos didácticos.

La estructura para ambas etapas es similar. A partir del Currículo de Educación Infantil y Primaria se ha desarrollado una unidad con formulación de *objetivos generales de salud bucodental* para cada una de ellas.

El conocimiento y vivencia de la boca, ha sido el punto de partida para tratar todos los aspectos relacionados con la salud bucodental. En cada una de las áreas se han seleccionado unos *objetivos*, a partir de los que han quedado determinados los *contenidos conceptuales, procedimentales y actitudinales*.

Las sugerencias para realizar *actividades* han surgido de los *objetivos globalizados*, elaborados a partir de los objetivos generales de cada área.

Tanto objetivos como contenidos, están formulados de forma genérica, para intervalos, en la evolución del alumno, muy amplios (0–6 años) (6–12 años). Así mismo, las actividades no aparecen diferenciadas por niveles o utilidad (motivación, introducción...). A los equipos docentes de los Centros, y en último lugar, al maestro en su programación de aula, les corresponde pormenorizar y adaptar objetivos, así como determinar actividades.

La evaluación no se contempla de forma específica en el desarrollo de la unidad, sin embargo, de las actividades se pueden extraer algunos indicadores del cambio en los hábitos de alimentación e higiene, a lo largo del programa, de un nivel a otro... Igualmente la puntualización de las actividades de evaluación debe realizarse en función del programa que se haya diseñado en cada escuela.



# ■ PRIMERA PARTE

Lo que debe saber el maestro

# PRIMERA PARTE

## Lo que debe saber el maestro

### ANATOMIA DE LA BOCA

La boca es una cavidad irregular cuya entrada está rodeada por los labios. La delimitan, dos paredes laterales formadas por las mejillas, la bóveda del paladar por su parte superior, y el suelo de la boca en la inferior. En su interior se encuentran la lengua y los dientes.

Es la parte del aparato digestivo que prepara los alimentos, mediante la masticación y la salivación, para el proceso de la digestión. Además de las funciones sensitivas del gusto y tacto, tiene un importante papel en la comunicación gestual y oral.

### ESTRUCTURA DE UN DIENTE

Un diente consta de una parte visible o *corona* y una parte no visible o *raíz*, que se sitúa en el interior del hueso maxilar. La corona y la raíz están unidas por *el cuello*.

Está formado por una serie de capas que son:

**El Esmalte** es la capa más externa. Es muy dura, incluso más que los huesos. Está compuesta por materia orgánica (1%), agua (4%) y materia inorgánica (95%) que contiene distintos minerales, cloruros y fluoruros. El fluoruro (0,01%) se concentra en su superficie y es lo que da resistencia al diente.

**El Cemento** es la capa más superficial de la raíz, de consistencia y aspecto muy similares a los del hueso.

**La Dentina** es la capa que se encuentra bajo el esmalte y el cemento. De consistencia también dura y resistente, forma la masa estructural del diente. Su función es la de proteger la pulpa.

**La Pulpa** es la capa más interna del diente. Está formada por tejido conjuntivo blando; contiene arterias, vasos linfáticos y nervios. En su estructura se encuentran los odontoblastos, células formadoras de la dentina. Sus funciones son alimentar y dar sensibilidad al diente.

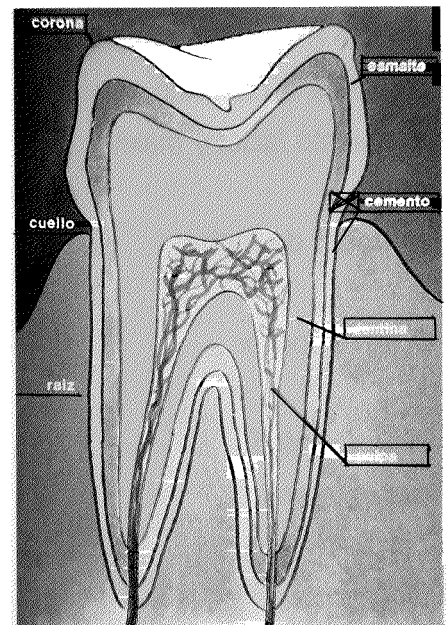

## CLASIFICACION DE LOS DIENTES

Los dientes se clasifican en base a su morfología y función en:

**Incisivos:** que cortan los alimentos.

**Caninos:** que desgarran los alimentos.

**Premolares y molares:** que aplastan y trituran los alimentos.

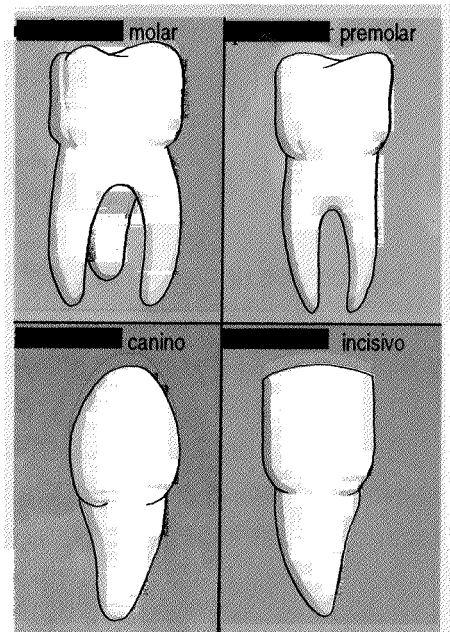

## LA DENTICION

El hombre posee dos denticiones sucesivas. La primera dentición es llamada dentición de leche o caduca. Y la segunda recibe el nombre de dentición permanente o definitiva. El cambio de la dentición se produce por la necesidad de adecuar el tamaño de los dientes al crecimiento facial y maxilar.

### Dentición de leche

<i>Maxilar superior</i>	<i>Erupción</i>	<i>Caída</i>
Incisivo central	7 1/2 meses	7 1/2 años.
Incisivo lateral	9 meses	8 años.
Colmillo	18 meses	11 1/2 años.
Primer molar	14 meses	10 1/2 años.
Segundo molar	24 meses	10 1/2 años.
<i>Maxilar inferior</i>		
Segundo molar	20 meses	11 años.
Primer molar	12 meses	10 años.
Colmillo	16 meses	9 1/2 años.
Incisivo lateral	7 meses	7 años.
Incisivo central	6 meses	6 años.

## Dentición definitiva.

### *Maxilar superior*

### *Erupción*

Incisivo central	7-8 años.
Incisivo lateral	8-9 años.
Colmillo	11-12 años.
Primer premolar	10-11 años.
Segundo premolar	10-12 años.
Primer molar	6-7 años.
Segundo molar	12-13 años.
Tercer molar	17-21 años.

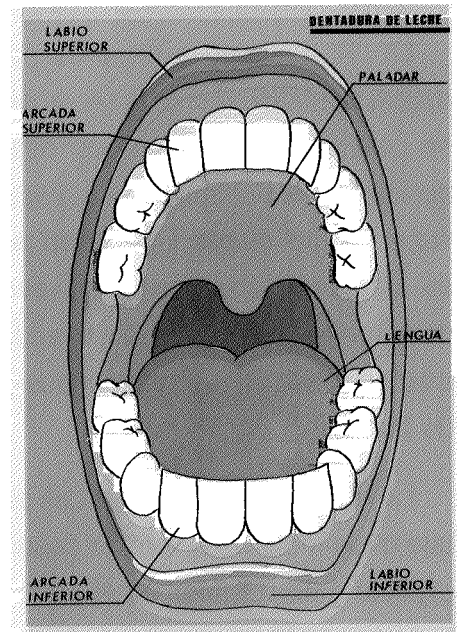

### *Maxilar inferior*

Tercer molar	17-21 años.
Segundo molar	11-13 años.
Primer molar	6-7 años.
Segundo premolar	11-12 años.
Primer premolar	10-12 años.
Colmillo	9-10 años.
Incisivo lateral	7-8 años.
Incisivo central	6-7 años.

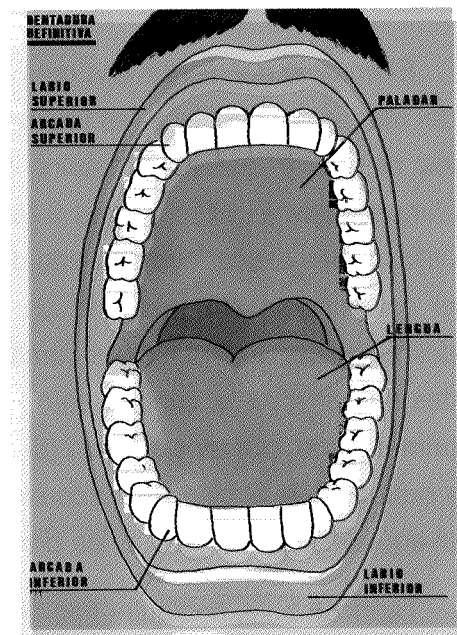

## LA CARIES DENTAL

La caries dental es la enfermedad que más afecta al propio diente, y sus consecuencias son familiares para la mayoría de la población. El proceso empieza con una pequeña placa de esmalte desmineralizado en la superficie del diente que a menudo está oculta a la vista, en las fisuras o entre los dientes. La destrucción se extiende hacia la dentina. El esmalte debilitado se colapsa para formar una cavidad y el diente se va destruyendo progresivamente.

## Causa de la caries dental

La principal causa de la caries es el azúcar (particularmente la sacarosa), que se convierte rápidamente en ácido por acción de las bacterias de la placa en la superficie del diente. Este ácido provoca su desmineralización y su eventual destrucción. El patrón de severidad del ataque viene determinado por dos grupos de factores:

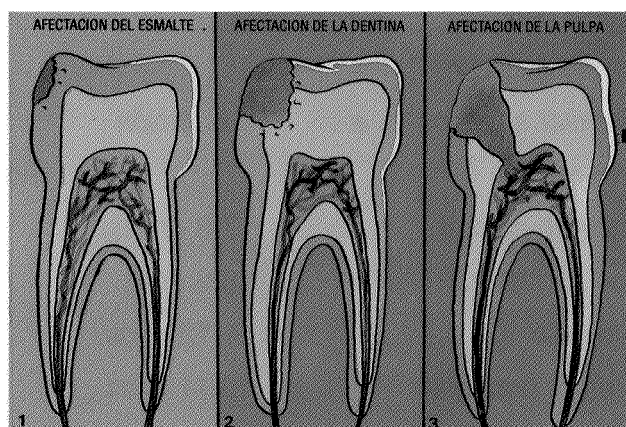

*La resistencia del diente:* Las piezas de algunas personas son más resistentes al ataque que otras, pero no hay nada desde el punto de vista nutricional, aparte del flúor, que pueda explicar esto. El flúor es el único factor que se ha mostrado, sin duda alguna, como un reductor de la susceptibilidad a la caries. El efecto del fluoruro es debido, en parte, a su incorporación al diente en desarrollo antes de su erupción, y por otra parte, a su contacto directo con el diente después de la erupción.

*El entorno del diente:* Los más importantes factores locales que influyen en la severidad del ataque son, la placa (es una mullida y casi invisible capa de bacterias que se forman en los dientes y que encontramos en todas las dentaduras), la saliva y el azúcar de la alimentación. El azúcar pasa a la placa muy rápidamente. Algunas bacterias de la placa utilizan este azúcar como fuente de energía y producen una sustancia ácida. Este ácido es el que origina una pérdida de calcio y fósforo del diente. Si no se detiene, esta desmineralización da lugar a cambios permanentes en la superficie dentaria y a su eventual destrucción con la consiguiente formación de una cavidad. Especial atención merece el primer molar, por su aparición (6-7 años) en una edad de riesgo de formación de la caries, y cuando aún el niño no ha consolidado hábitos de higiene bucodental. Su pérdida rompe el equilibrio que hay entre los dientes y facilita la aparición de la caries en piezas vecinas.

Teóricamente, cualquier tipo de azúcar puede originar caries, pero en la práctica parece que los azúcares que se encuentran en estado natural en los alimentos, por ejemplo en la fruta, son menos nocivos. Por el contrario, el efecto más dañino es el que producen los azúcares añadidos a los alimentos, como en el caso de los dulces, galletas, confituras, repostería, bebidas azucaradas. Entre estos azúcares destacan la sacarosa de la caña o la remolacha y la glucosa comercial.

No obstante, la boca tiene sus propios mecanismos de defensa, a pesar de que no están perfectamente comprendidos. Parece que la saliva también penetra en la placa y ayuda a neutralizar los ácidos. Su efecto, como en el caso del flúor promovería la remineralización de la superficie dentaria.

## LA ENFERMEDAD PERIODONTAL

Es un proceso que comienza, a menudo, durante la infancia como una inflamación del borde de la encía, con enrojecimiento, hinchazón y sangrado al cepillarse, en un estado conocido como gingivitis. Sin atención adecuada, la gingivitis puede dar paso lentamente a una periodontitis crónica en la que se ven progresivamente atacados el hueso y los ligamentos que fijan el diente. Esto conduce a una movilidad y, gradualmente, a la pérdida definitiva del diente.

### Causa de la enfermedad periodontal

La enfermedad periodontal está producida por la placa bacteriana. La severidad del daño originado por la placa viene determinado por una serie de factores que se dividen en dos grupos:

*Factores de retención de la placa:* el acúmulo de la placa está favorecido por cualquier irregularidad de la superficie del diente,

- dientes torcidos.
- empastes mal detallados o con bordes sobresalientes.
- algunos tipos de prótesis parciales.
- cálculos (placa calcificada).

*Factores modificadores de la placa:* la identificación de estos factores es tema de extensos estudios. Se sabe que influyen cambios hormonales y metabólicos pero en la mayoría de los casos se desconoce el origen de esta disparidad.

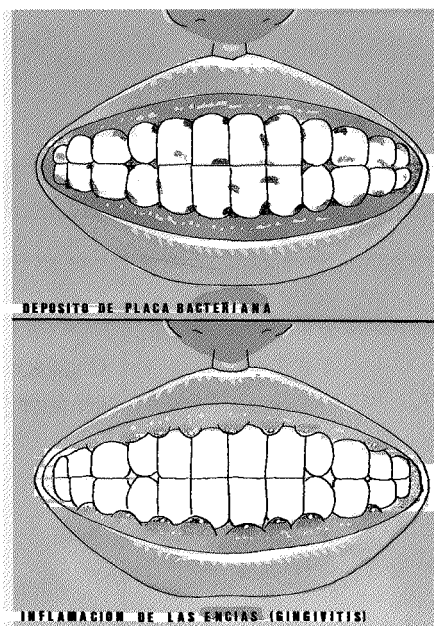

## PREVENCIÓN DE LAS ENFERMEDADES BUCODENTALES

El mejor recurso para limitar la enfermedad periodontal consiste en el control de la placa. Una de las medidas más importantes es el cepillado regular de los dientes.

Sin embargo, para el control de la caries es más importante: primero, reducir la severidad del ataque intentando eliminar el azúcar de la dieta, y en segundo lugar, utilizar fluoruro para aumentar la resistencia del diente.

# LIMPIEZA DE LOS DIENTES

## Cepillado de los dientes

Para ello, se recomienda:

*Un cepillo de dientes* con cabeza pequeña, densamente rellena de filamentos de nylon de consistencia suave o media para no lesionar las encías. El tamaño debe de ser 2,5 cm para adultos y 1,5 cm para niños, para que pueda llegar a todas las partes de la boca.

*Una pasta dental fluorada* para reforzar el esmalte de los dientes. Ver pautas de utilización en cuadro I.

### CUADRO 1

#### Uso adecuado del dentífrico según la aportación o no de suplementos de flúor individualizado

	SIF (1)	NO SIF
1 a 3 años	Cepillado sólo con agua o con una pasta sin flúor (grupo A) tres veces al día.	Cepillado sin pasta dos veces al día y una vez con pasta del grupo B (deglución prevista).
3 a 5 años		Cepillado sin pasta una vez al día y dos veces con pasta del grupo B (deglución prevista)
5 a 8 años	Cepillado con pasta del grupo B tres veces al día.	
8 a 10 años	Cepillado con pasta del Grupo C.	Cepillado con pasta del grupo C tres veces al día (asegurarnos de que no la deglute).
Mayores de 10 años	Cepillado con pasta del grupo D tres veces al día.	

(1) SIF – Suplemento de flúor individualizado

#### Clasificación de los dentífricos según su contenido en flúor

- Grupo A: Sin Flúor
- Grupo B: Alrededor de 1 mg/g.
- Grupo C: Alrededor de 1,5 mg/g.
- Grupo D: Alrededor de 2,5 mg/g.

El cepillado de los dientes ha de realizarse después de cada comida y, especialmente, después de la cena (por la noche la secreción de saliva disminuye, reduciendo así la posibilidad de remineralización del diente y pudiendo, eventualmente, iniciarse el proceso de la caries).

### **Técnicas de cepillado de dientes**

Existen varias técnicas de cepillado. Hasta ahora no se ha demostrado que una sea mejor que otra, por lo cual, cada persona debe de escoger la técnica que le sea más práctica y con la que obtenga un mejor resultado.

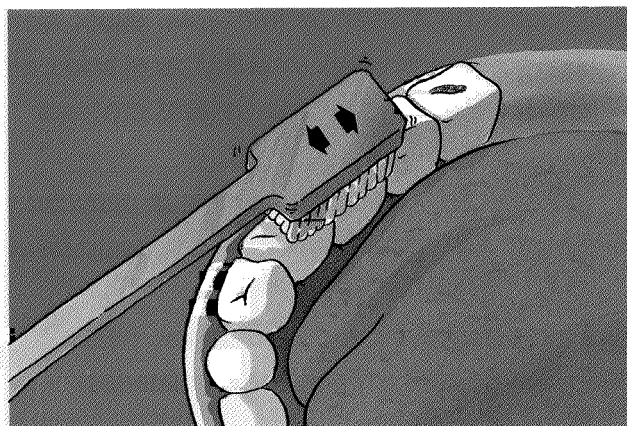

*Técnica de barrido horizontal:* Consiste en cepillar todas las superficies dentales con movimientos horizontales muy cortos, de atrás hacia delante y de suave presión para eliminar los restos de alimentos, pero evitando lesionar las encías.

*Técnica de barrido vertical:* Consiste en cepillar los dientes de la encía hacia el diente con suaves movimientos. Se empieza por las piezas más posteriores y se termina en las anteriores. Las caras masticadoras de los dientes se cepillan de atrás hacia delante.

### **Utilización de la seda dental**

La higiene de la boca se debe completar con la utilización de la seda dental para eliminar la placa en los lugares donde el cepillo de dientes no tiene acceso.

La técnica consiste en introducir la seda dental entre los dientes, apoyando el hilo sobre ellos (jamás sobre la encía, para no lesionarla). Posteriormente se extrae con movimientos de vaivén, arrastrando consigo los restos de alimentos.

### **Utilización de los reveladores de la placa bacteriana**

Los agentes reveladores de placa pueden tener utilidad para mejorar las técnicas de higiene oral, pero hay que recordar que no eliminan la placa por sí mismos, sólo permiten ver el resultado de cepillado.

Se suelen presentar en forma de pastillas que se disuelven en la boca, tiñendo los dientes de color rojo fuerte en las zonas en que se acumula la placa.



## LA DIETA

Cuando el azúcar llega a la boca, en unos segundos se produce ácido en la placa de la superficie dentaria y puede generar una pequeña pérdida del mineral del diente. En los primeros veinte minutos el ácido ha desaparecido y el mineral perdido puede reemplazarse lentamente por el flujo de minerales procedentes de la saliva o de la dieta. No obstante, si el consumo de azúcar es frecuente, especialmente sin la presencia de otros alimentos o líquidos que puedan diluir o neutralizar el ácido, entonces, puede exceder a la remineralización siendo la caries el resultado de este proceso.

Por tanto, se aconseja limitar la cantidad y especialmente la frecuencia de la ingesta de azúcar, así como *restringir el consumo de alimentos y bebidas azucaradas*, como:

- Frutas secas como dátiles, higos, pasas.
- Frutas cocidas en almíbar o enlatadas.
- Mermeladas y confituras.
- Pasteles, bollería, churros.
- Turrone, chocolates, caramelos, chicles con azúcar, helados.
- Miel, etc.
- Leche condensada, azucarada, chocolateada.
- «Bebidas refrescantes» como colas, y otros refrescos industriales con adición de azúcar.

Hay que establecer una distinción clara entre los alimentos y bebidas a los que se les ha añadido azúcar en su preparación y los que la contienen de forma natural y *pueden recomendarse para su ingesta* como:

- Carnes, pescados y huevos.
- Leche y derivados lácteos: leche, yogur y queso.
- Patatas
- Legumbres: habichuelas, garbanzos, lentejas.
- Frutos secos: almendras, avellanas, pistachos.
- Hortalizas y verduras: zanahoria, tomate, lechuga, coliflor.

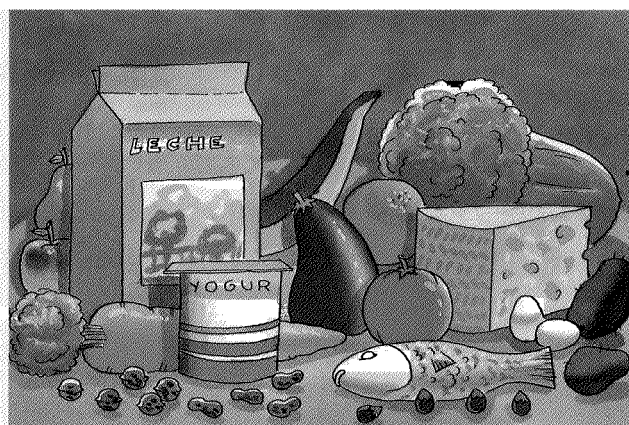

- Frutas: manzana, pera, naranja... La fruta debe consumirse fresca o en forma de zumo natural sin endulzar (recordar que los zumos y néctares de frutas preparados industrialmente suelen contener gran cantidad de azúcar).
- Pan y cereales: pan de trigo integral; copos de trigo o de maíz con leche; arroz y preparados de harina integrales.

## EL FLUOR

Indudablemente, la fluoración del agua de abastecimiento es la medida de salud pública más eficaz, segura, equitativa, económica y probada para reducir la caries dental.

Las tabletas o las gotas de fluoruro, tomadas a diario después del nacimiento, garantizan un aporte correcto de flúor al diente en desarrollo. La dosis correcta depende del nivel de fluoruro en la red de abastecimiento y los padres deben solicitar consejo profesional sobre la dosis antes de comenzar con la administración. Los suplementos de flúor deben darse diariamente hasta edad tardía.

El uso diario de una pasta dentífrica fluorada añade protección y, de alguna manera, ha suprimido la necesidad de la aplicación de flúor por los profesionales, excepto en circunstancias especiales.

## ASISTENCIA DENTAL PERIODICA

Los estudios sobre control de la enfermedad periodontal han remarcado la importancia de la limpieza periódica por parte del profesional, junto a la eliminación periódica de la placa. Es responsabilidad del odontólogo asegurar que ésto se lleve a cabo, de una manera efectiva, a intervalos que dependerán de las necesidades de un paciente concreto. Una vez que ha aparecido la caries y existe una cavidad definitiva, ya no puede ser remineralizada, pero el diente puede restaurarse. A la vista de la importancia de la detección y tratamiento precoz es muy aconsejable una asistencia regular al dentista, aún en el caso de aquellas personas que rara vez necesitan empastes.

## LA MALOCLUSION DENTAL

Es la posición inadecuada de los dientes que produce un ajuste incorrecto de la mandíbula al cerrar la boca. Además de resultar poco estético, este problema ocasiona un defecto en el acto de masticar, que puede generar posteriormente dolores de cabeza y de las articulaciones de la mandíbula.

La maloclusión está causada, generalmente, por:

- El uso prolongado de chupete o biberón.
- El hábito de chupar el dedo, de morderse el labio inferior, o de empujar con la lengua los dientes hacia delante.
- Extracciones dentarias excesivamente precoces (por caries, traumatismos...).
- Alteraciones anatómicas como paladar ojival, labios leporinos...
- Problemas respiratorios como vegetaciones que fuerzan al niño a respirar por la boca.

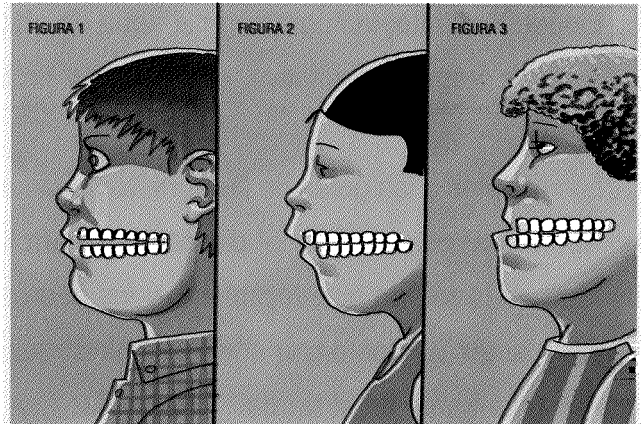

Postura normal      Mentón atrasado      Mentón adelantado

Para prevenir las maloclusiones, se deben evitar las causas anteriormente mencionadas y consultar periódicamente al odontólogo para su eventual diagnóstico y tratamiento precoz.

## TRAUMATISMOS DENTALES

Son lesiones producidas por el contacto violento de un objeto sobre los dientes, pueden causar desplazamiento, fisura, rotura o pérdida completa de las piezas dentarias.

Los traumatismos pueden ser de dos tipos:

- Traumatismos agudos producidos a consecuencia de accidentes.
- Traumatismos crónicos producidos a consecuencia de malos hábitos como morder objetos duros, abrir botellas con los dientes, o partir nueces o almendras.

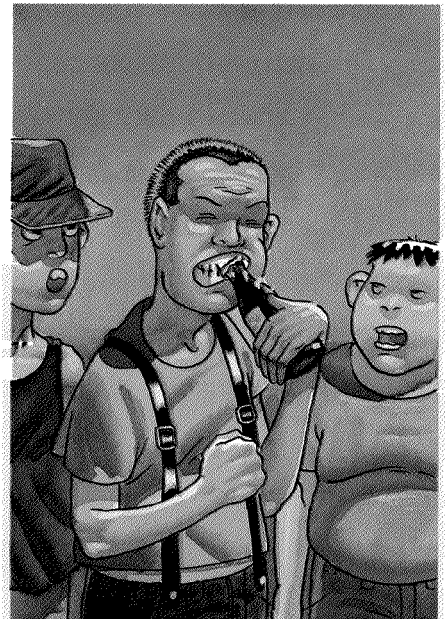

Para prevenir los traumatismos habría que evitar los juegos violentos que puedan causar alguna caída, pero sobre todo, el uso de los dientes como herramientas, función para la que no están diseñados.

# ■ ANEXO I

## ANEXO I

### FLUORACION DE LAS AGUAS EN LA REGION DE MURCIA

La Fluoración de las aguas potables de consumo público, en la Región de Murcia, está regulada por el Decreto 86/1990 de 31 de Octubre.

Es obligatorio fluorar las aguas que contengan una concentración del ión fluoruro inferior a 0,7 mg./l. Las empresas y entidades abastecedoras y distribuidoras de aguas de consumo público tendrán un plazo de cuatro años a partir del 14 de noviembre de 1990, para fluorar las aguas.

Se entiende por fluoración, el enriquecimiento del ión flúor en las aguas de consumo hasta alcanzar un nivel óptimo (0,8 mg./l.) del citado ión, que en ningún caso podrá superar la cifra de 1 mg/l. medido en agua potable tomada del grifo del consumidor.

#### CUADRO I

##### Concentración del ión flúor en las aguas potables de los municipios de la Región de Murcia (Diciembre 1990)

Municipio	Flúor en ppm.
Alcantarilla .....	0'17
Torres de Cotillas .....	0'17
Alguazas .....	0'14
Ceutí .....	0'14
Lorquí .....	0'13
Archena .....	0'06
Villanueva .....	0'06
Ulea .....	0'06
Ojós .....	0'06
Ricote .....	0'06
Blanca .....	0'14
Molina de Segura .....	0'13
Fortuna .....	0'11
Abanilla .....	0'13
Santomera .....	0'14
Torre Pacheco .....	0'18

<b>Municipio</b>	<b>Flúor en ppm.</b>
San Javier .....	0'19
San Pedro del Pinatar .....	0'19
Los Alcázares .....	0'19
La Unión .....	0'14
Cartagena .....	0'18
Fuente Alamo .....	0'06
Abarán .....	0'17
Albudeite .....	0'06
Campos del Río .....	0'06
Mula .....	0'06
Pliego .....	0'07
Ascoy .....	0'24
Alhama .....	0'06
Aguilas .....	0'15
Aledo .....	0'06
Cieza .....	0'10
Librilla .....	0'06
Lorca .....	0'07
Mazarrón .....	0'06
Totana .....	0'06
Puerto Lumbreras .....	0'18
Depósito Depuradora Lorca .....	0'08
Depuradora MCT Lorca (Pozos) .....	0'11
La Pedrera (MCT) .....	0'19
Jumilla .....	0'19
Yecla .....	0'24
Campo Tejar .....	0'15
Fuente Benito .....	0'16
Beniel .....	0'13
Calasparra .....	0'06
Caravaca .....	0'03
Moratalla .....	0'06
MCT Letur Depuradora .....	0'06
Murcia .....	0'13
Bullas .....	0'08
Cehégín .....	0'07
Sierra Espuña (MCT) .....	0'07
MCT Letur Brute .....	0'06
MEDIA .....	0'1209
DESVIACION STANDAR .....	0'0777
Nº DATOS .....	54
VALOR MAXIMO .....	0'52
VALOR MINIMO .....	0'03

# PASTAS DENTIFRICAS COMERCIALIZADAS SEGUN LA CONCENTRACION DE ION FLUOR

## Contenido de Flúor en Dentífricos Españoles

	Nombre Comercial	Ión flúor g/100 g de pasta
Grupo A: Dentífricos sin flúor	Amm-I-dent sensible	0
	AZ-15	0
	Dentabrit clorhexidina	0
	Dentijuste	0
	Elgydium	0
	Emoform	0
	Enciodontyl	0
	Hibitane dental gel	0
	Kayadent	0
	Kemphor neogingival	0
	Orive jean	0
	Parodontax	0
	Piorreol	0
	Selgin	0
Grupo B: Alrededor de 1mg/g	Am-I dent-F con flúor	1,18
	Az verde	1,05
	Blend-A-Flúor	1,07
	Blend-A-med con flúor	0,9
	Blendi pasta infantil	0,98
	Binaca	1,05
	Cariax	1
	Close-up	1,05
	Colgate antisarro	1,10
	Colgate junior	0,75
	Chispas pasta dental infantil	1,11
	Desensín	1
	Dentabrit flúor	1
	Dentflor con flúor	1,18
	Elmex flúor de animas	1,25
	Flúor kin	1
	Kemphor fluorada	1
	Lema ERN	1
	Licor del Polo antinicotina	1,05
	Licor del Polo clorofila	1,05
	Licor del Polo sabor suave	1,05
	Profidén flúor activo	1
	Sanodentyl	1
Zendium	1,18	

	Nombre Comercial	Ión flúor g/100 g de pasta
Grupo C: Alrededor de 1,5 mg/g	Colgate frescor blanco	1,45
	Colgate gel azul	1,45
	Fluocaril bi-fluore 180	1,80
	Sanogyl flúor 2	1,43
	Sanogyl junior	1,44
	Signal plus	1,57
	Signal plus gel verde	1,57
	Ultrabrite	1,45
Grupo D: Alrededor de 2,5 mg/g	Fluocaril bi-fluore 250	2,5
	Lacer	2,5
Geles farmacológicos	Elmex gel	12,5



## INDICES Y PARAMETROS DE SALUD BUCODENTAL

Para evaluar a nivel comunitario el problema de la caries, se utilizan unos índices de medida: Índice C.A.O. C.O.

$$\text{INDICE C.A.O.} = \frac{\text{dientes cariados + ausentes + obturados o empastados}}{\text{n}^\circ \text{ de personas reconocidas}}$$

Es aplicable a personas con la dentición definitiva,

$$\text{INDICE C.O.} = \frac{\text{dientes cariados + obturados (temporales)}}{\text{n}^\circ \text{ de personas reconocidas}}$$

Aplicable a los niños antes de su dentición definitiva

$$\text{INDICE DE FLUOROSIS} = \frac{\text{dientes fluorósicos (moteados por F)}}{\text{n}^\circ \text{ de personas reconocidas}}$$

Determina los dientes con moteado característico del esmalte.

Otros parámetros usados en exámenes de Salud son:

- \* ADELANTO O RETRASO EN LA ERUPCION
- \* FISURA PALATINA
- \* GINGIVITIS
- \* LABIO LEPORINO
- \* MALOCLUSION
- \* MELANODONCIA
- \* PROGNATISMO
- \* RETROPROGNATISMO
- \* SARRO

## ■ SEGUNDA PARTE

Currículum de educación  
para la Salud Bucodental

# EDUCACION INFANTIL

## LA EDUCACION PARA LA SALUD EN EDUCACION INFANTIL

El proceso educativo, para que se dé de modo integral, necesita de la actuación complementaria de todos y cada uno de los diversos estamentos implicados en la educación como son las familias, las instituciones educativas y la comunidad en que se encuentra inmerso, ya que este proceso se construye mediante multitud de experiencias y de relaciones variadas.

La Escuela infantil, como institución educativa que actúa intencionalmente en él, debe de vehiculizar relaciones ricas y fluidas entre todos ellos ya que su finalidad es completar la educación que los niños y niñas reciben en sus familias, no sustituir a las mismas.

Al ser estos años tan esenciales, definitivos y la base sobre la que se construyen posteriores aprendizajes, habría que considerar la gran importancia que tiene el desarrollar todas las capacidades del niño dotándole de los conocimientos, habilidades, estrategias, instrumentos, actitudes, valores y normas necesarios tanto para el aprendizaje como para vivir en sociedad.

Desde este planteamiento tiene sentido la incorporación consciente y explícita de contenidos referidos a Salud en todos los niveles del Sistema Educativo. Y por los mismos motivos no se configura como un Area específica sino que impregna todas las Areas en que está estructurado el actual curriculum, es decir, se le considera transversal.

Desde que nacen, los niños y las niñas, gran parte de los aprendizajes los realizan a través de la imitación, por lo que los modelos que habremos de proporcionarles en este sentido habrán de ser adecuados y ajustados a su edad y en un ambiente rico en estímulos que propicie el desarrollo de actitudes favorables, encaminadas a que valoren la Salud como un bien imprescindible para su desarrollo personal.

Cada situación y cada momento escolar y familiar debe colaborar a ello, de ahí que sea imposible concebirlo como un área y en un horario predeterminado o como un acontecimiento puntual: "La semana de la Salud escolar" por ejemplo.

Hacer que el niño desde pequeño inicie y desarrolle hábitos exige de una práctica continuada y que esa práctica se dé relacionada con el resto de actividades que realiza cotidianamente:

Cuando juega a sus anchas en el recreo, cuando pinta, cuando amasa barro...; primero guiado y luego solo, ha de asearse. Lavarse las manos pasa de ser un ritual laborioso al comienzo, a una tarea inconsciente después.

....Y controlar el deseo imperioso de hablar con los compañeros cuando está masticando o tragando.

....Y usar los cubiertos de modo adecuado.

....Y enjuagarse la boca después de comer cuando aún no es recomendable el uso del dentífrico.

....Y usarlo cuando si se puede.

....Y aprender a controlar la respiración cuando hacen pequeñas carreras.

....Y comer pocas o ninguna "chuchería" por algo tan incomprensible para ellos como es la caries.

....Y....

....Y....

....Y....

....Y....

....Y tantas otras muchas pequeñas y grandes cosas que incorporándolas gradualmente terminan convirtiéndose en algo natural.

En ese "algo natural" como debe ser educar estamos comprometidos todos: los niños, las familias, los maestros, y en definitiva la sociedad.

*ROSI VELEZ*

*Coordinadora Técnica Provincial de la  
Reforma de la Educación Infantil*

**OBJETIVOS GENERALES DE SALUD BUCODENTAL PARA LA EDUCACION INFANTIL:**

- Descubrir y conocer la boca (elementos, características, posibilidades y limitaciones)
- Identificar y expresar las necesidades básicas de Salud Bucodental y resolver autónomamente, algunas de ellas mediante estrategias y actitudes básicas de cuidado de los dientes:
  - Alimentación adecuada
  - Limpieza y cuidado de los dientes.
  - Visita periódica al dentista

## **OBJETIVOS Y CONTENIDOS**

- **Area de Autonomía e Identidad Personal**
- **Area de Descubrimiento del Medio Físico y Social**
- **Area de Comunicación y Representación**

## AREA DE AUTONOMIA E IDENTIDAD PERSONAL

### OBJETIVOS GENERALES:

- Tener una imagen ajustada de sí mismo referida a su esquema corporal, situando la boca y sus elementos en él de forma adecuada.
- Descubrir y utilizar las posibilidades motrices (masticación, deglución), sensitivas (gusto, tacto) y expresivas (gestual y oral) de la boca.
- Progresar en la adquisición de hábitos relacionados con la salud buco-dental.
- Aplicar las coordinaciones visomanuales y las habilidades manipulativas necesarias para manejar y explorar los objetos de higiene bucodental (cepillo, pasta, vaso...) con un grado de precisión cada vez mayor.
- Tomar la iniciativa, planificar y secuenciar la propia acción para realizar tareas de salud buco-dental (cepillado de los dientes y rechazo de alimentos cariógenos).

### CONTENIDOS:

	Conceptos	Procedimientos	Actitudes
El cuerpo y la propia imagen	<ul style="list-style-type: none"><li>• El cuerpo humano: segmentos y elementos de la boca (labios, lengua y dientes,...) Diferentes tamaños de los dientes y sus funciones.</li><li>• Expresión de los propios sentimientos y emociones por el gesto y movimientos de la boca y labios.</li><li>• Sensación y percepción a través de la boca (gusto y tacto).</li></ul>	<ul style="list-style-type: none"><li>• Exploración de la boca e identificación de sus elementos (de sus compañeros y propia).</li><li>• Utilización de las propiedades expresivas de la boca: dramatizaciones.</li><li>• Utilización de los sentidos, del gusto y tacto de la boca para la identificación de diferentes alimentos.</li></ul>	<ul style="list-style-type: none"><li>• Aceptación y valoración ajustada de la propia identidad.</li><li>• Aceptación de las diferencias, de la identidad y características de los demás.</li><li>• Interés y atención ante la representación del cuerpo humano.</li></ul>

	Conceptos	Procedimientos	Actitudes
Juego y movimiento	<ul style="list-style-type: none"> <li>• Posturas y movimientos de la boca: abrir, cerrar, vocalizar, masticar, deglutir, movimientos de la lengua...</li> <li>• Nociones básicas de orientación en el espacio y en el tiempo relacionadas con la higiene bucodental (arriba, abajo, dentro, fuera, delante, detrás, abierto, cerrado, derecha, izquierda, deprisa, despacio, antes, después,...).</li> </ul>	<ul style="list-style-type: none"> <li>• Exploración de las posibilidades y limitaciones motrices de la boca en situaciones lúdicas y de la vida cotidiana.</li> <li>• Coordinación y control de las actividades que implican movimientos de la boca y la adquisición de habilidades motrices nuevas.</li> </ul>	<ul style="list-style-type: none"> <li>• Confianza en las propias posibilidades de acción.</li> <li>• Valoración de las posibilidades que se adquieren con la mejora en la precisión de los movimientos.</li> <li>• Iniciativa para aprender habilidades nuevas.</li> </ul>
La actividad y la vida cotidiana	<ul style="list-style-type: none"> <li>• Actividades de la vida cotidiana relacionadas con la salud bucodental: alimentación, limpieza y cuidados de la boca.</li> </ul>	<ul style="list-style-type: none"> <li>• Regulación del propio comportamiento en las rutinas diarias relacionadas con la higiene bucodental.</li> <li>• Planificación secuenciada de la acción del cepillado de los dientes y constatación de sus efectos.</li> <li>• Hábitos elementales de organización, constancia, atención, iniciativa y capacidad de esfuerzo en las actividades propias de la higiene bucodental.</li> </ul>	<ul style="list-style-type: none"> <li>• Iniciativa y autonomía en las tareas diarias, en los juegos y en la resolución de pequeños problemas de la vida cotidiana y doméstica.</li> <li>• Aceptación de las posibilidades y limitaciones propias en la valoración de las tareas.</li> <li>• Valoración del trabajo bien hecho, reconocimiento de los errores y aceptación de las correcciones para mejorar sus acciones.</li> <li>• Actitud positiva hacia la regularidad de las experiencias de la vida cotidiana.</li> </ul>
El cuidado de uno mismo	<ul style="list-style-type: none"> <li>• Acciones que favorecen la salud bucodental: limpieza y cuidados de la boca. Alimentación no cariígena.</li> </ul>	<ul style="list-style-type: none"> <li>• Cuidado y limpieza de los dientes y la boca. Realización autónoma de los hábitos elementales de higiene bucodental.</li> <li>• Utilización progresiva de los objetos necesarios para los cuidados de la boca.</li> <li>• Hábitos relacionados con una alimentación no cariígena.</li> <li>• Utilización adecuada de los dientes y de la boca para evitar traumatismos dentales.</li> </ul>	<ul style="list-style-type: none"> <li>• Gusto por un aspecto personal, cuidado y por desarrollar las actividades en entornos limpios y ordenados.</li> <li>• Actitud de tranquilidad y colaboración hacia las medidas que adoptan los mayores en situaciones de enfermedad y pequeños accidentes.</li> </ul>



## AREA DE DESCUBRIMIENTO DEL MEDIO FISICO Y SOCIAL

### OBJETIVOS GENERALES:

- Orientarse y actuar autónomamente en los espacios cotidianos y utilizar adecuadamente términos básicos relativos a la organización del tiempo y el espacio en relación a la salud bucodental.
- Establecer algunas relaciones entre la características del medio físico y la forma de vida que en dicho medio se establecen.

### CONTENIDOS:

	Conceptos	Procedimientos	Actitudes
Los primeros grupos sociales	<ul style="list-style-type: none"> <li>• Dependencias de la vivienda y de la escuela que se utilizan para la higiene bucodental.</li> <li>• Primeras vivencias del tiempo: Tiempo de comer, tiempo de descansar,..., tiempo para el cuidado de los dientes.</li> </ul>	<ul style="list-style-type: none"> <li>• Autonomía en el uso correcto de las dependencias utilizadas en la limpieza de los dientes.</li> <li>• Realización responsable de la tarea de cuidados de los dientes.</li> </ul>	<ul style="list-style-type: none"> <li>• Respeto y cuidado por los espacios en los que se desenvuelve la actividad propia y los objetos que tales espacios contienen.</li> </ul>
La vida en sociedad	<ul style="list-style-type: none"> <li>• Personas e instituciones relacionadas con la salud bucodental (clínica dental, consulta, odontólogo, enfermera,...).</li> </ul>	<ul style="list-style-type: none"> <li>• Identificación de los profesionales de la salud como personas que nos ayudan a mantener una buena salud bucodental.</li> </ul>	<ul style="list-style-type: none"> <li>• Valorar y respetar el trabajo de las personas de la comunidad.</li> </ul>
Los objetos	<ul style="list-style-type: none"> <li>• Objetos, utensilios y productos relacionados con la higiene bucodental (vaso, cepillo, pasta, flúor).</li> <li>• Función y utilización de los objetos de higiene bucodental.</li> </ul>	<ul style="list-style-type: none"> <li>• Exploración de objetos de higiene bucodental a través de los sentidos.</li> <li>• Utilización y manipulación de los objetos de higiene bucodental.</li> <li>• Identificar las sensaciones que se experimentan en relación con los objetos de cuidado de la boca.</li> </ul>	<ul style="list-style-type: none"> <li>• Actitudes positivas y valoración del uso adecuado de los objetos.</li> <li>• Respeto y cuidado por los objetos propios y colectivos.</li> <li>• Valoración ajustada de los factores de riesgo de accidentes en la manipulación de objetos, evitando situaciones peligrosas</li> </ul>

<b>Animales y plantas</b>	<b>Conceptos</b>	<b>Procedimientos</b>	<b>Actitudes</b>
	<ul style="list-style-type: none"> <li>• Relación de la alimentación con la anatomía de la boca, en:               <ul style="list-style-type: none"> <li>– diferentes animales</li> <li>– diferentes edades del ser humano.</li> </ul> </li> </ul>	<ul style="list-style-type: none"> <li>• Observación, espontánea y sistemática, de las diferencias morfológicas de la boca de distintos animales (con/sin dientes) y del hombre (niño/adulto/anciano).</li> <li>• Discriminación y clasificación de algunos animales en función de su alimentación (con/sin dientes).</li> </ul>	<ul style="list-style-type: none"> <li>• Interés por conocer las características y funciones de los seres vivos.</li> </ul>

## AREA DE COMUNICACION Y REPRESENTACION

### OBJETIVOS GENERALES:

- Utilizar la boca para expresar sentimientos, deseos e ideas mediante el lenguaje oral y gestual.
- Comprender las intenciones y mensajes que le comunican otros niños y adultos valorando el lenguaje oral y gestual como un medio de relación con los demás.
- Utilizar las diversas formas de representación y expresión para evocar situaciones y acciones relacionadas con la salud bucodental.
- Utilizar técnicas y recursos básicos de las distintas formas de representación y expresión, para familiarizarse con la salud bucodental.
- Utilizar a un nivel ajustado, las posibilidades de la representación matemática para describir algunos objetos de higiene bucodental, sus características y propiedades, acciones que pueden realizarse con ellos, prestando atención al proceso y a los resultados obtenidos.

### CONTENIDOS:

	Conceptos	Procedimientos	Actitudes
Lenguaje oral	<ul style="list-style-type: none"><li>• Distintas situaciones comunicativas en/con diferentes contextos, interlocutores, contenidos e intenciones, en las que la boca es el principal instrumento.</li></ul>	<ul style="list-style-type: none"><li>• Producción de mensajes, mediante la expresión oral o gestual.</li><li>• Comprensión de normas de higiene bucodental emitidas por el adulto.</li><li>• Evocación y relato de situaciones de la vida cotidiana relacionadas con la salud bucodental.</li></ul>	<ul style="list-style-type: none"><li>• Reconocimiento y valoración del lenguaje oral como instrumento para comunicar los sentimientos, ideas e intereses propios y conocer los de los otros.</li><li>• Interés por las explicaciones de los otros (adultos, niños) y actitud de curiosidad en relación con las informaciones que recibe.</li></ul>

	<b>Conceptos</b>	<b>Procedimientos</b>	<b>Actitudes</b>
<b>Aproximación al lenguaje escrito</b>	<ul style="list-style-type: none"> <li>• La Salud Bucodental en libros, revistas, periódicos, cuentos, carteles, etiquetas, anuncios y otros mensajes escritos.</li> </ul>	<ul style="list-style-type: none"> <li>• Interpretación de imágenes, carteles, grabados, fotografías, etc., relacionados con la higiene bucodental.</li> <li>• Comprensión y producción de imágenes de higiene bucodental, debidamente secuenciadas (ordenación cronológica de fotografías, historietas gráficas, en soporte magnético, etc.).</li> <li>• Atención y comprensión de narraciones, cuentos y otros mensajes con información de higiene bucodental.</li> </ul>	<ul style="list-style-type: none"> <li>• Valoración de la utilidad del lenguaje escrito como medio de comunicación.</li> </ul>
<b>Expresión plástica</b>	<ul style="list-style-type: none"> <li>• Diversidad de obras plásticas, de temática de la boca, que es posible producir y que se encuentran presentes en el entorno: pintura, escultura, programas de televisión, películas, fotografías, dibujo, ilustraciones diversas,...</li> </ul>	<ul style="list-style-type: none"> <li>• Producción de elaboraciones plásticas para expresar hechos sucesos, vivencias y fantasías de la boca.</li> <li>• Identificación y representación de la figura humana en la obra plástica en su conjunto, y diferenciación y ubicación de la boca.</li> <li>• Interpretaciones de diferentes tipos de imágenes relacionadas con la salud bucodental.</li> </ul>	<ul style="list-style-type: none"> <li>• Interés por el conocimiento de las técnicas plásticas básicas y actitud proclive a la buena realización.</li> <li>• Valoración ajustada de la utilidad de la imagen (televisión, cine, etc.).</li> </ul>
<b>Expresión musical</b>	<ul style="list-style-type: none"> <li>• Las propiedades sonoras de la boca.</li> </ul>	<ul style="list-style-type: none"> <li>• Exploración de las propiedades sonoras de la boca.</li> <li>• Discriminación de contrastes básicos sonoros, producidos por la boca: largo-corto, agudo-grave, fuerte-suave,...</li> </ul>	<ul style="list-style-type: none"> <li>• Participación en las expresiones musicovocales y respeto a las indicaciones gestuales que lo modulan.</li> </ul>

	<b>Conceptos</b>	<b>Procedimientos</b>	<b>Actitudes</b>
<b>Expresión corporal</b>	<ul style="list-style-type: none"> <li>• Posibilidades expresivas del propio cuerpo, gesto, movimientos y expresiones faciales, para comunicar sentimientos, emociones y necesidades.</li> </ul>	<ul style="list-style-type: none"> <li>• Descubrimiento y experimentación de los recursos básicos de expresión de la boca (mímicas, sonidos, ruidos) individualmente y en grupo para expresar los sentimientos y emociones propios y de los demás.</li> <li>• Imitación y representación de situaciones, personajes e historias sencillas, reales y evocadas, individualmente y en pequeños grupos.</li> <li>• Interpretación y representación de algún personaje atendiendo a sus estados emocionales, su vestuario y su aspecto físico.</li> </ul>	<ul style="list-style-type: none"> <li>• Interés e iniciativa para participar en representaciones.</li> </ul>
<b>Relaciones, medidas y representaciones en el espacio</b>	<ul style="list-style-type: none"> <li>• Propiedades y relaciones de objetos de higiene bucodental: color, forma, tamaño, textura.. semejanzas y diferencias pertenencia o no pertenencia.</li> <li>• Cuantificadores básicos todo, nada, lo mismo, diferente, uno, varios.</li> <li>• Los objetos de higiene bucodental en el espacio arriba, abajo, sobre, bajo, dentro, fuera, delante, detrás, lejos, cerca, derecha, izquierda...</li> </ul>	<ul style="list-style-type: none"> <li>• Comparación de distintos objetos en función de sus propiedades.</li> <li>• Agrupación de objetos en colecciones atendiendo a sus semejanzas y diferencias.</li> <li>• Situación y desplazamiento de objetos en relación a uno mismo, en relación de uno con otro, de uno mismo en relación con los objetos.</li> </ul>	<ul style="list-style-type: none"> <li>• Gusto por explorar objetos, contarlos y compararlos, así como por actividades que impliquen poner en práctica conocimientos sobre las relaciones entre objetos.</li> <li>• Interés por mejorar y precisar la descripción de situaciones y relaciones.</li> </ul>

## OBJETIVOS GLOBALIZADOS

- Tener una imagen ajustada de sí mismo referida a su esquema corporal, situando la boca y sus elementos en él de forma adecuada.

Areas:

- Autonomía e identidad personal.
- Descubrimiento del medio físico y social.
- Comunicación y representación.

- Descubrir y utilizar las posibilidades motrices (masticación y deglución), sensitivas (gusto, tacto) y expresivas de la boca (gestual y oral).

Areas:

- Autonomía e identidad personal.
- Comunicación y representación.

- Progresar en la adquisición de hábitos relacionados con la salud bucodental.

Areas:

- Autonomía e identidad personal.
- Descubrimiento del medio físico y social.
- Comunicación y representación.

- Aplicar las coordinaciones visomanuales y las habilidades manipulativas necesarias para explorar y manejar los objetos de higiene bucodental (cepillo, pasta, vaso...) con un grado de precisión cada vez mayor.

Areas:

- Autonomía e identidad personal.
- Descubrimiento del medio físico y social.
- Comunicación y representación.

- Tomar la iniciativa, planificar y secuenciar la propia acción para realizar tareas de salud bucodental (cepillado de los dientes y rechazo de alimentos cariogénos).

Areas:

- Autonomía e identidad personal.
- Descubrimiento del medio físico y social.
- Comunicación y representación.

## OBJETIVOS GLOBALIZADOS Y SUGERENCIAS DE ACTIVIDADES PARA EDUCACION INFANTIL

### OBJETIVO:

- Tener una imagen ajustada de sí mismo referida a su esquema corporal, situando la boca y sus elementos en él, de forma adecuada.

#### *Areas de experiencia:*

- Identidad y Autonomía Personal.
- Descubrimiento del medio físico y social.
- Comunicación y representación.

#### *Sugerencias de Actividades:*

1. Situar la boca en el cuerpo de los compañeros y en su propio cuerpo.
2. Dibujar la boca en la figura de las fichas 1 y 2.
3. Descubrir los diferentes elementos de la boca (dientes, labios y lengua) en sus compañeros y en él mismo.
4. Trabajar con las adivinanzas del Anexo II. Dibujarlas y buscar otras.
5. Colorear los diferentes elementos de las fichas 3–4.  
Recortar los elementos de la ficha 4 y pegarlos en el sitio adecuado en la ficha 3.
6. Rodear con un círculo, en la ficha 5:
  - rojo, animales con dientes.
  - azul, animales sin dientes.
7. Relacionar cada animal con un alimento. Ficha 6.
8. Relacionar cada persona con un tipo de alimentación. Ficha 7.
9. Observar el interior de la boca de un compañero y ver las distintas formas y tamaño de los dientes.
10. Comentar la ficha 8 con los distintos tipos de dientes. Picar o recortar y ponerlos en el sitio adecuado en la ficha 9. Ficha 8 de E. Primaria.

## **OBJETIVO:**

- Descubrir y utilizar las posibilidades motrices (masticación y deglución), sensitivas (gusto, tacto) y expresivas de la boca (gestual y oral).

### *Áreas de experiencia:*

- Identidad y Autonomía Personal.
- Comunicación y representación.

### *Sugerencias de Actividades:*

1. Comentar las diferentes funciones que se pueden realizar con la boca a partir de las fichas 10–11.
2. Dramatizar las diferentes escenas de las fichas 10–11.
3. Utilizar los movimientos de la boca para dramatizar emociones.
4. Dibujar en las diferentes caras de la ficha 12 la boca, de forma que expresen diferentes emociones.
5. Con los ojos vendados diferenciar distintos sabores (dulce, salado, amargo, ácido).
6. Con los ojos vendados diferenciar alimentos calientes, fríos, ásperos, suaves, líquidos, sólidos.
7. Emitir sonidos con los distintos contrastes sonoros básicos: largo–corto, agudo–grave, fuerte–suave...



## **OBJETIVO:**

- Progresar en la adquisición de hábitos relacionados con la salud bucodental.

### *Areas de experiencia:*

- Identidad y Autonomía Personal.
- Descubrimiento del medio físico y social.
- Comunicación y representación.

### *Sugerencias de Actividades:*

1. Observar la boca de los compañeros para descubrir los dientes cariados, a partir de ahí establecer un diálogo hasta llegar a las causas de la caries.
2. Señalar la boca sana, ficha 13, comentar que la hace diferente de las demás.
3. Colorear la muela sana y picar la caries de la ficha 14.
4. Señalar el niño que tiene caries. Ficha 15.
5. Relacionar los alimentos y objetos con la salud de la boca, ficha 15:
  - Circulo rojo, alimentos que producen caries.
  - Circulo azul, objetos y alimentos que contribuyen a la salud de la boca.
6. Diferenciar los alimentos cariogénos de los que no son. Ficha 16.
7. Comer algún alimento y observar la boca para ver donde se quedan alojados los restos de alimentos.
8. Conversación sobre la acción de los alimentos en los dientes: alimentos cariogénos y alimentos que ayudan a la limpieza y conservación de la boca (manzana, zanahoria,...).
9. Leer el cuento de "Dienteblanco" (Anexo II). Comentarlo. Dramatizarlo.
10. Inventar en el grupo un cuento ambientado en "Dientesucio". Ficha 17.
11. Relacionar los diferentes dibujos de las partes del cuerpo con los objetos que los protegen. Ficha 18.
12. Relacionar los dibujos de la ficha 19.
13. Mostrar a los alumnos un cepillo de dientes y describirlo (color, forma, tamaño).
14. Colorear los objetos relacionados con la limpieza de la boca en la ficha 20.
15. Relacionar cada niño con su cepillo. Ficha 21.
16. Dibujar un vaso siguiendo los puntos dibujados en la ficha 22.
17. Completar las cerdas de los cepillos. Ficha 23.
18. El cepillo busca a la pasta dental. Ficha 24.
19. Utilizar los objetos de higiene bucodental para trabajar nociones de situaciones en el espacio (arriba-abajo, dentro-fuera, derecha-izquierda). Ficha 25.
20. Buscar en revistas o en televisión anuncios relacionados con la higiene bucodental.

## **OBJETIVO:**

- Aplicar las coordinaciones visomanuales y las habilidades manipulativas necesarias para manejar y explotar los objetos de higiene bucodental (cepillo, pasta, vaso) con un grado de precisión cada vez mayor.

### *Areas de experiencia:*

- Identidad y Autonomía Personal.
- Descubrimiento del medio físico y social.
- Comunicación y representación.

### *Sugerencias de Actividades:*

1. Modelar con plastilina objetos de salud bucodental.
2. Hacer grecas con pasta dental, dejar secar y pintar con pintura de dedos.
3. Traer cepillos de los dientes viejos, buscar las diferencias con los nuevos. Utilizar los viejos para pintar.
4. Rodear los cepillos viejos en la ficha 26.
5. Mostrar a los alumnos la técnica de cepillado de los dientes.
6. Dramatizar el cepillado de los dientes.
7. Utilizar el cepillo de dientes:
  - 1 a 3 años – sólo con agua tres veces al día.
  - 3 a 5 años – una vez sin pasta y dos con pasta de bajo contenido en flúor.
8. Establecer la relación "después de..." entre los elementos de la ficha 27.
9. Comentar y dramatizar las secuencias de la ficha 28.

## **OBJETIVO:**

- Tomar la iniciativa, planificar y secuenciar la propia acción para realizar tareas de salud bucodental (cepillado de los dientes y rechazo de alimentos cariogénos).

### *Áreas de experiencia:*

- Identidad y Autonomía Personal.
- Descubrimiento del medio físico y social.
- Comunicación y representación.

### *Sugerencias de Actividades:*

1. Conversar con los niños sobre los hábitos de la limpieza de los dientes de su familia y, en particular de ellos mismos.
2. Dramatizar las acciones previas al lavado de dientes y el propio lavado:
  - Levantarse/desayuno/limpieza dientes.
  - Regreso cole/comida/limpieza.
  - Cena/limpieza/pijama.
3. Ordenar las secuencias de la ficha 29.
4. Colorear las manzanas de la cesta, en rojo, los días que el niño trae en el recreo algún alimento cariogénico y en azul cuando trae alimentos no cariogénicos. Ficha 30.
5. Cada vez que el niño se lava los dientes pega un gomito en un escalón o tacha una rueda. Al final de la semana se contabiliza. Ficha 31.
6. Comentar con los alumnos: dónde se lavan los dientes, cómo limpian los objetos utilizados y dónde los guardan. Comentar las fichas 32 y 33.
7. Buscar los objetos necesarios para la higiene bucodental en la ficha 34.
8. Colocar en el armario de la ficha 36 los objetos de la ficha 35 después de haberlos recortado.
9. Inventar una historia: "Pedro tiene dolor de muelas". A través de la historia se llega a la figura del odontólogo. ¿Quién ha ido al odontólogo? ¿Por qué? ¿Quién es? ¿Qué hace? ¿Dónde trabaja? ¿Qué instrumentos utiliza? ¿Cuándo tenemos que visitarlo?. Comentar la ficha 37.
10. Invitar a un odontólogo al colegio para que los niños hablen con él. Visitar una clínica dental.
11. Dramatizar "La consulta del dentista".

# ■ CUADERNO DE TRABAJO PARA EL ALUMNO

Queridos

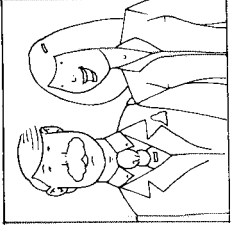

:

:

Estamos muy

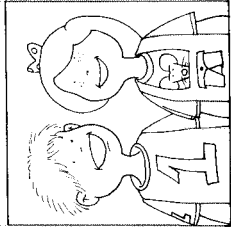

porque en el

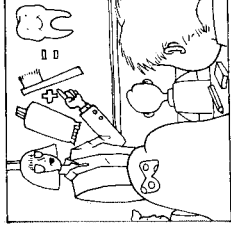

nos enseñan a cuidar

nuestros

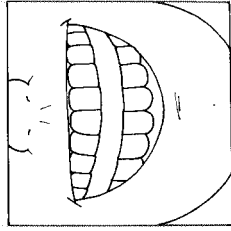

, pero necesitamos que en

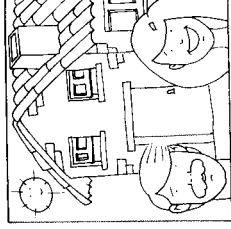

nos recordéis

que

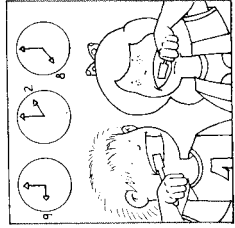

una brillante

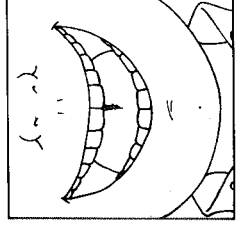
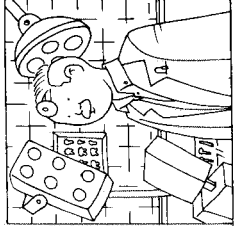
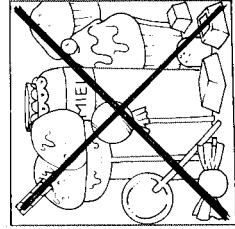

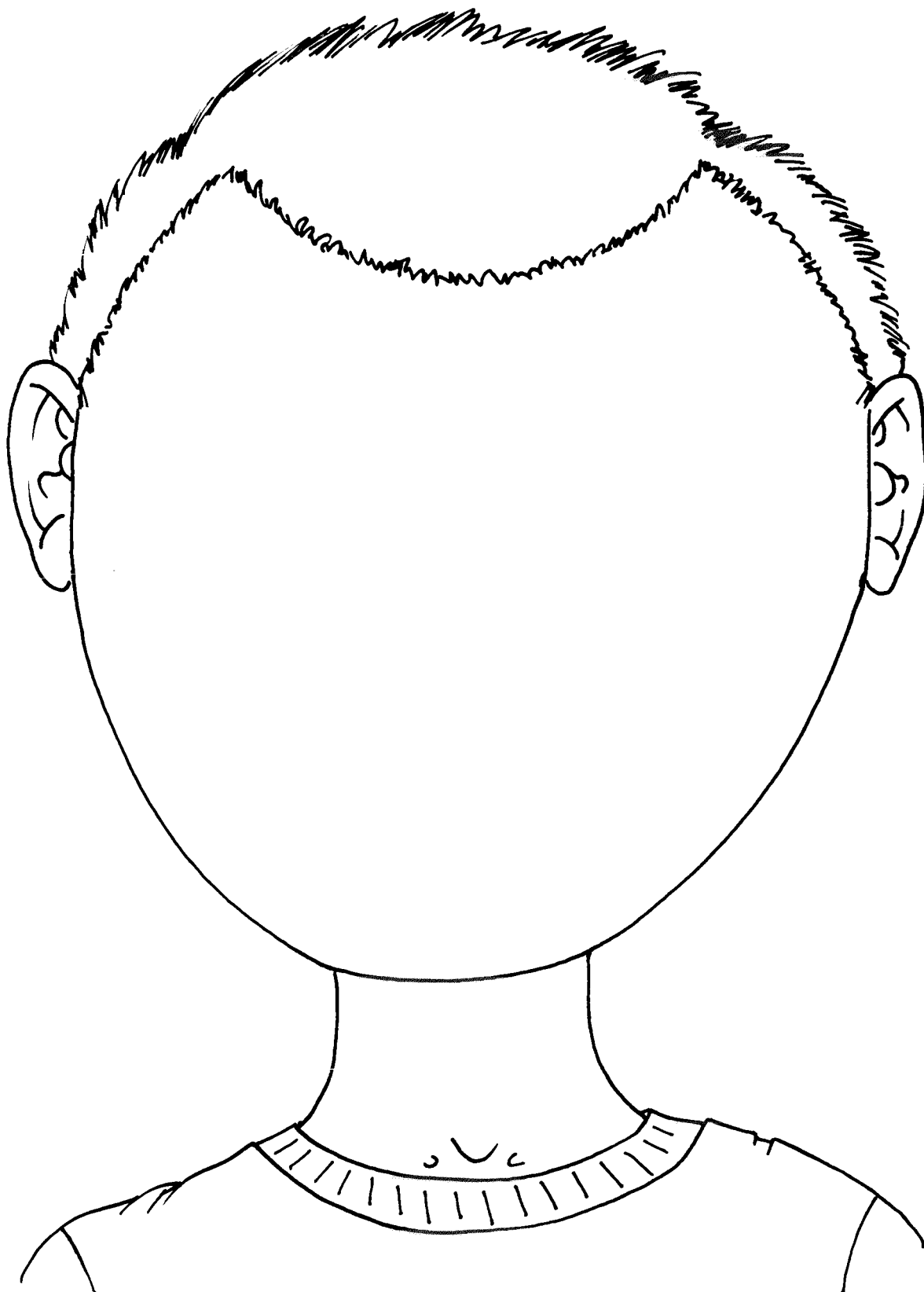

F. 1.- Dibujar la boca.

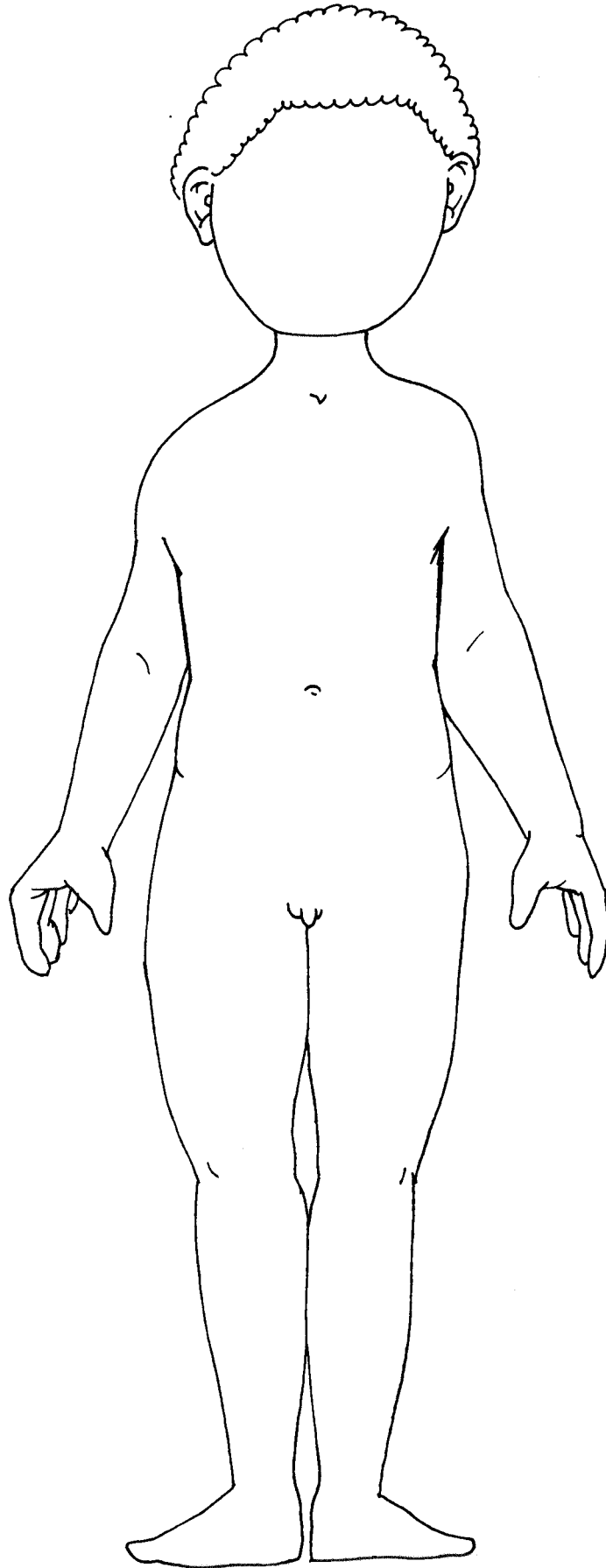

F. 2.- Dibujar la boca.

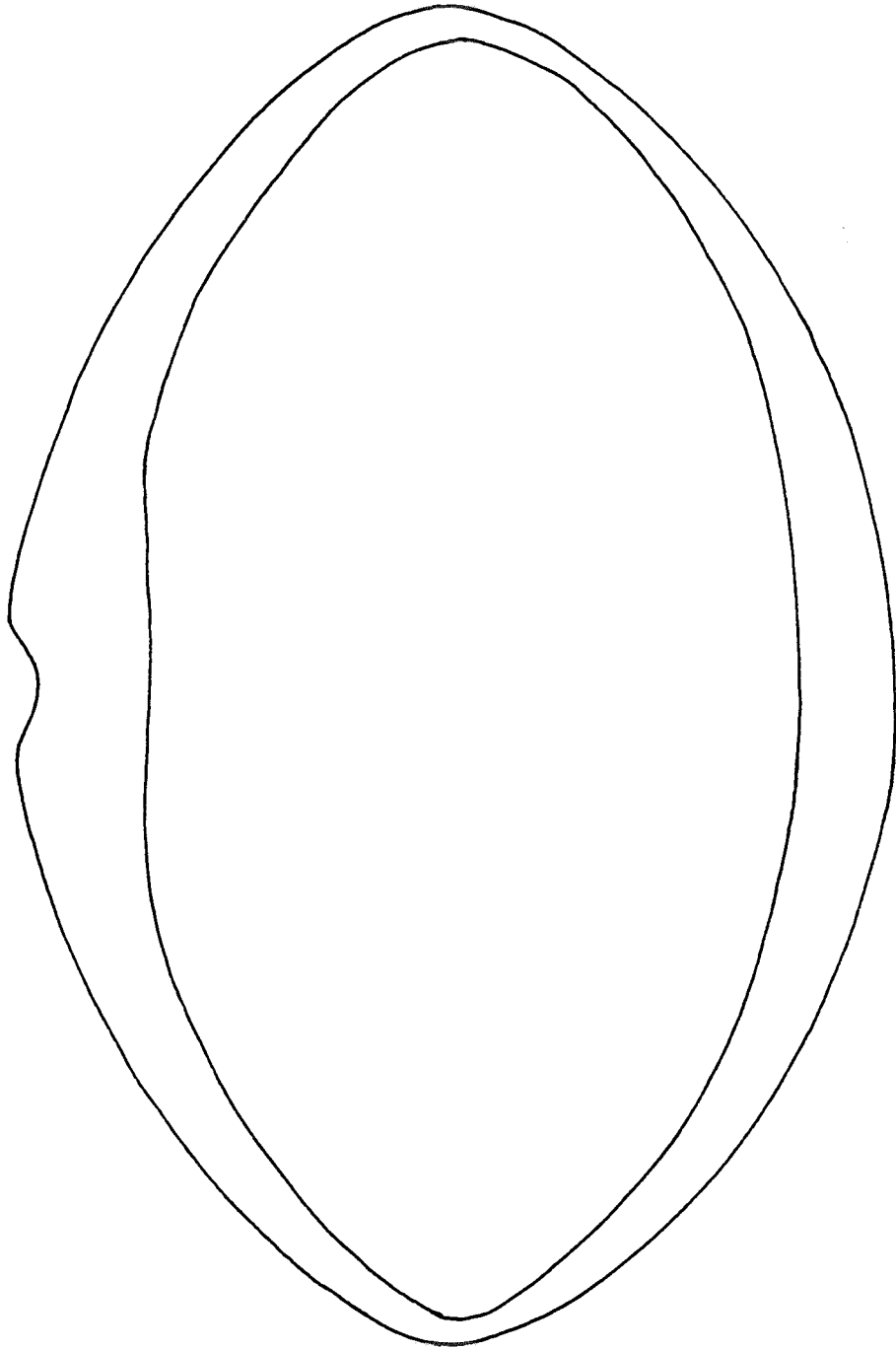

F. 3.- Colorear los labios de rojo.



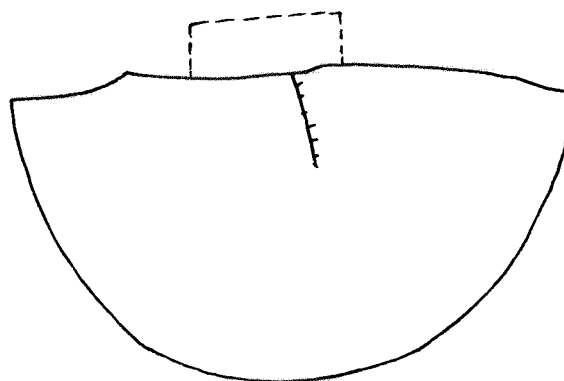
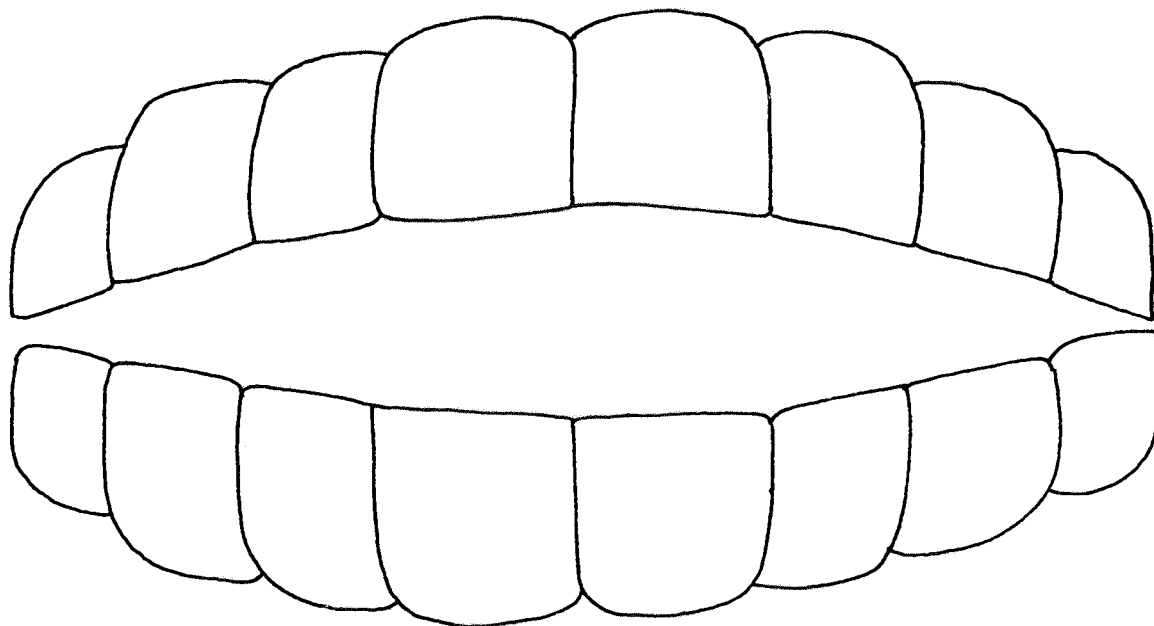

F. 4.- Colorear la lengua de rojo. Recortar los dientes y la lengua. Pegar en la boca de la ficha n.º 3.

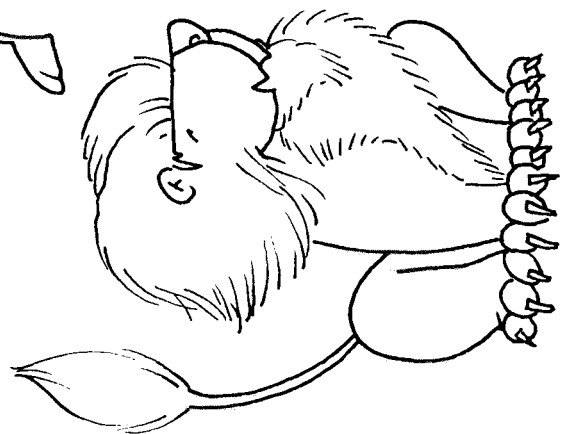
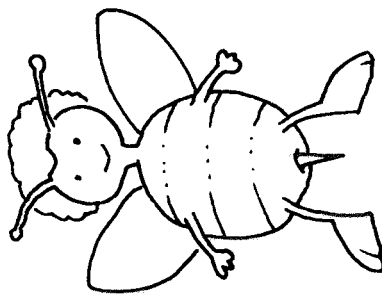
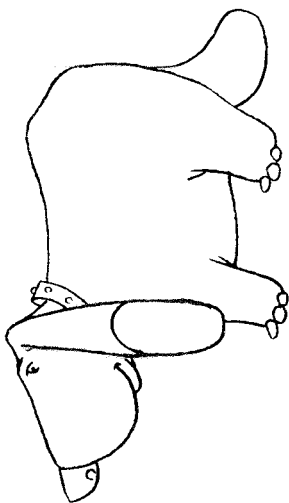
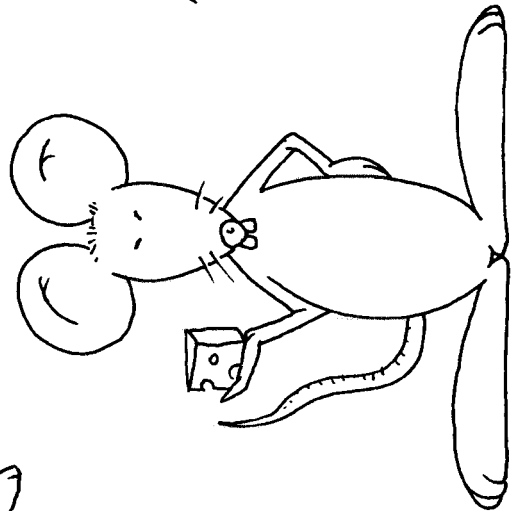
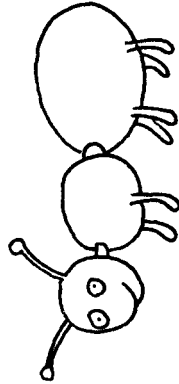
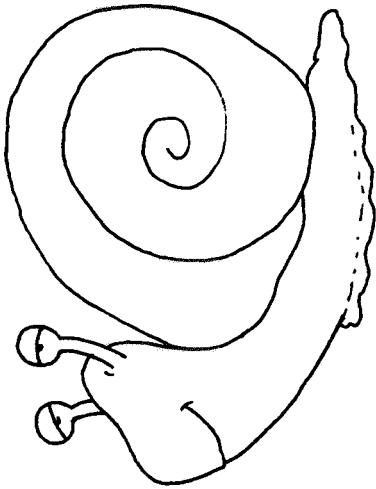
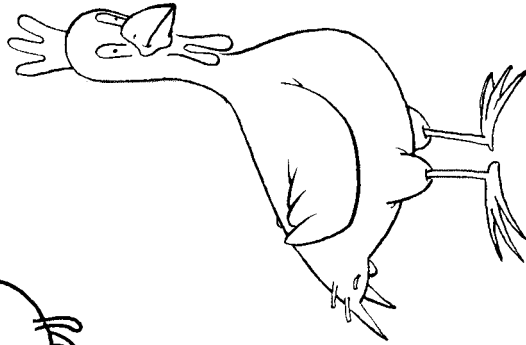
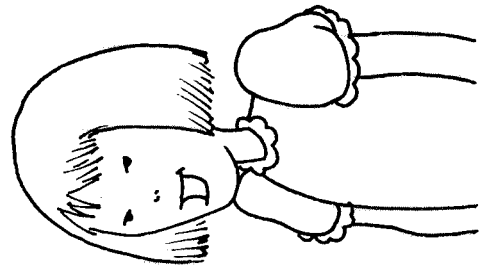
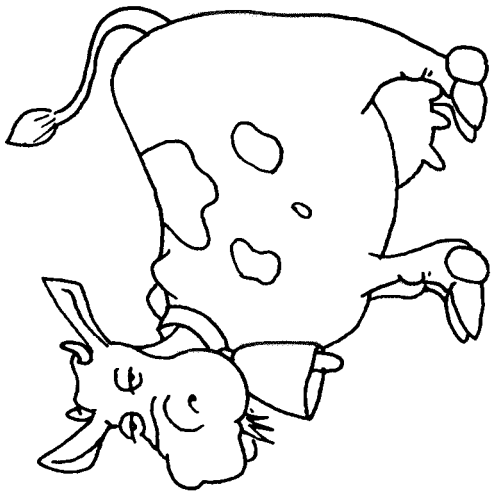

F. 5.- Rodear con un círculo:  
- Rojo, animales con dientes.  
- Azul, animales sin dientes

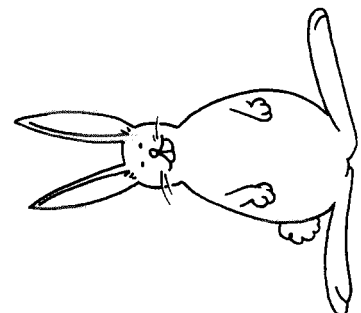
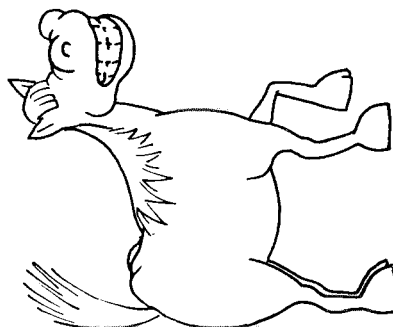
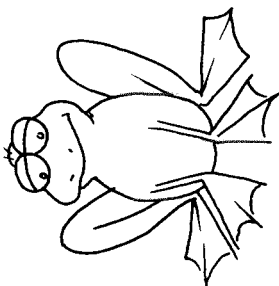
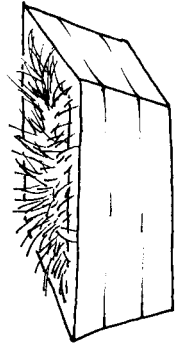
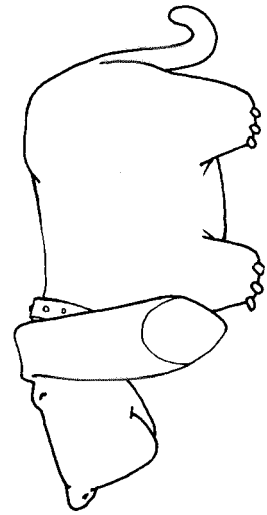
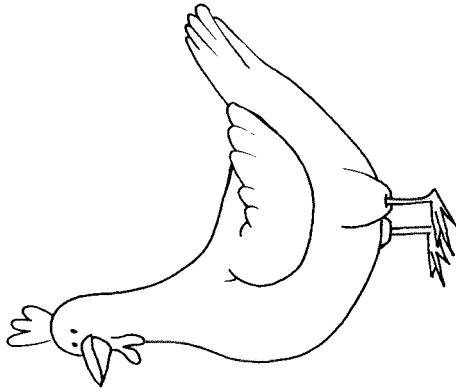

F. 6.- Relacionar cada animal con un alimento



F. 7.- Establecer las diferencias entre las personas y relacionarlas con los alimentos.

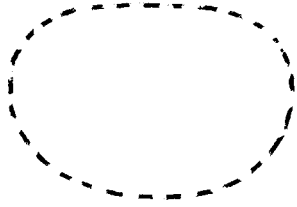

Canino

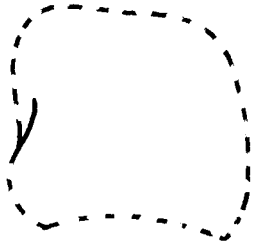
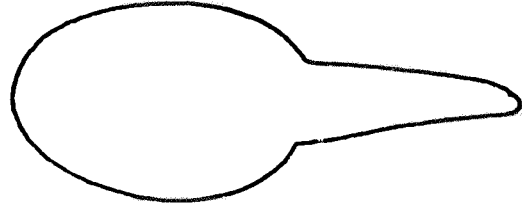

Molar

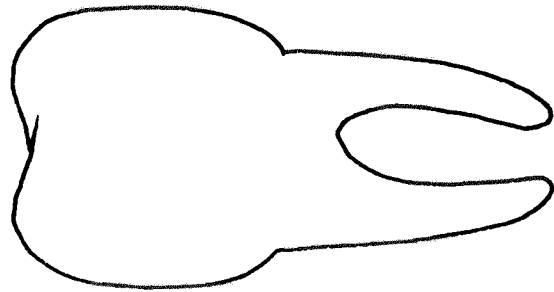

Incisivo

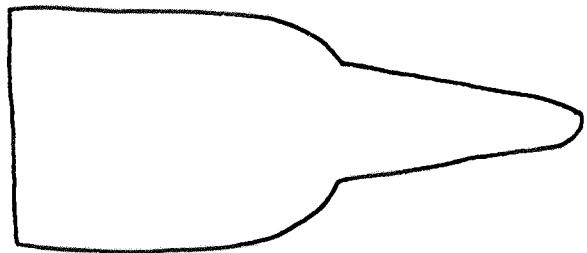

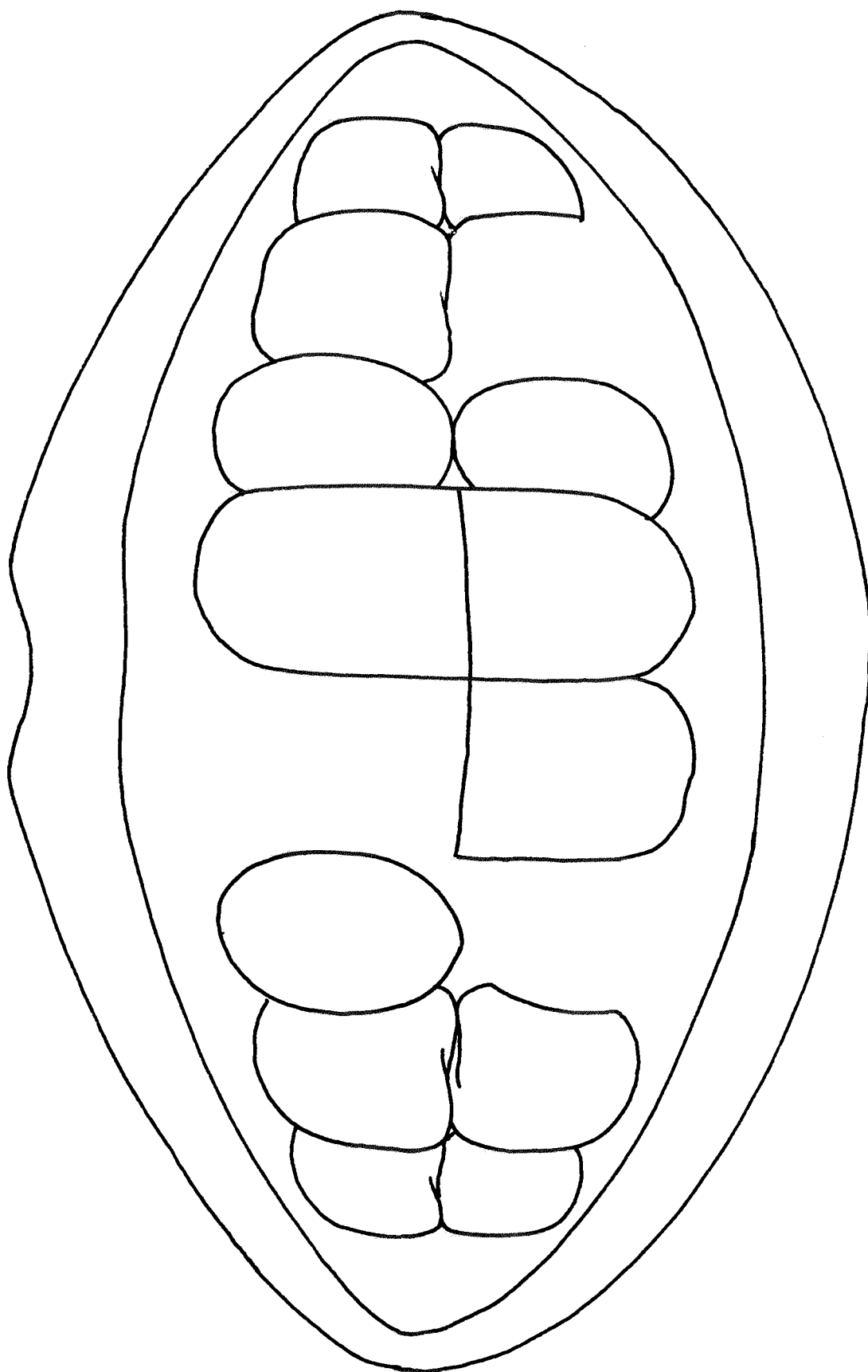

F. 9.- Colorear los labios de rojo. Completar con los dientes de la ficha n.º 8.

Morder



Respirar (expirar)

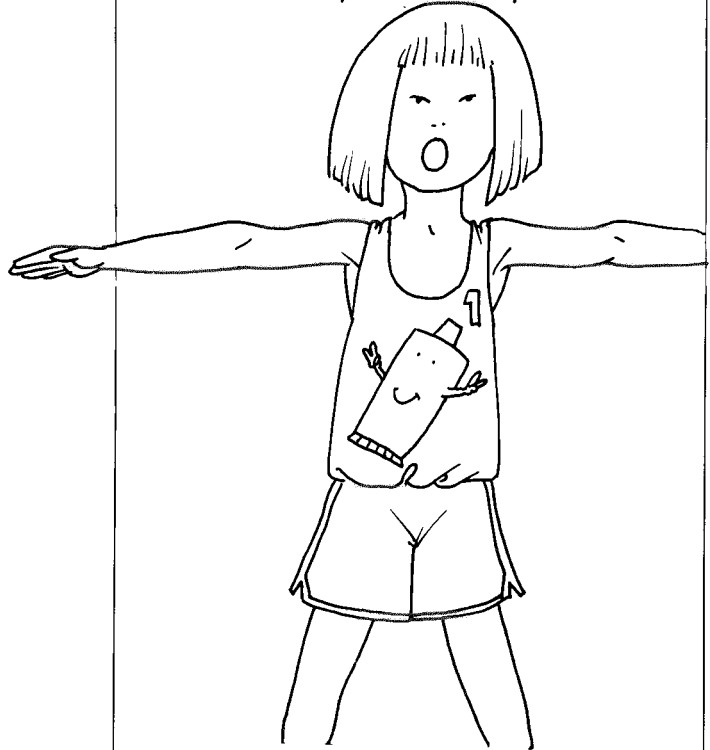

masticar



tragar

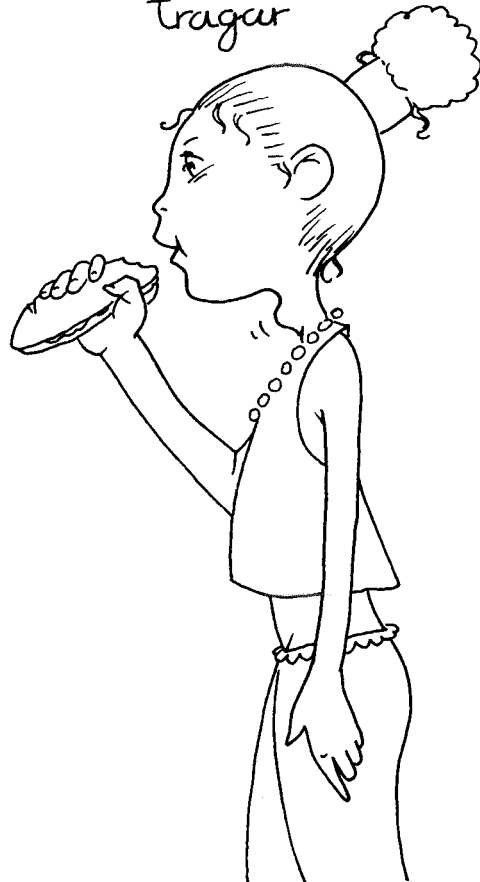

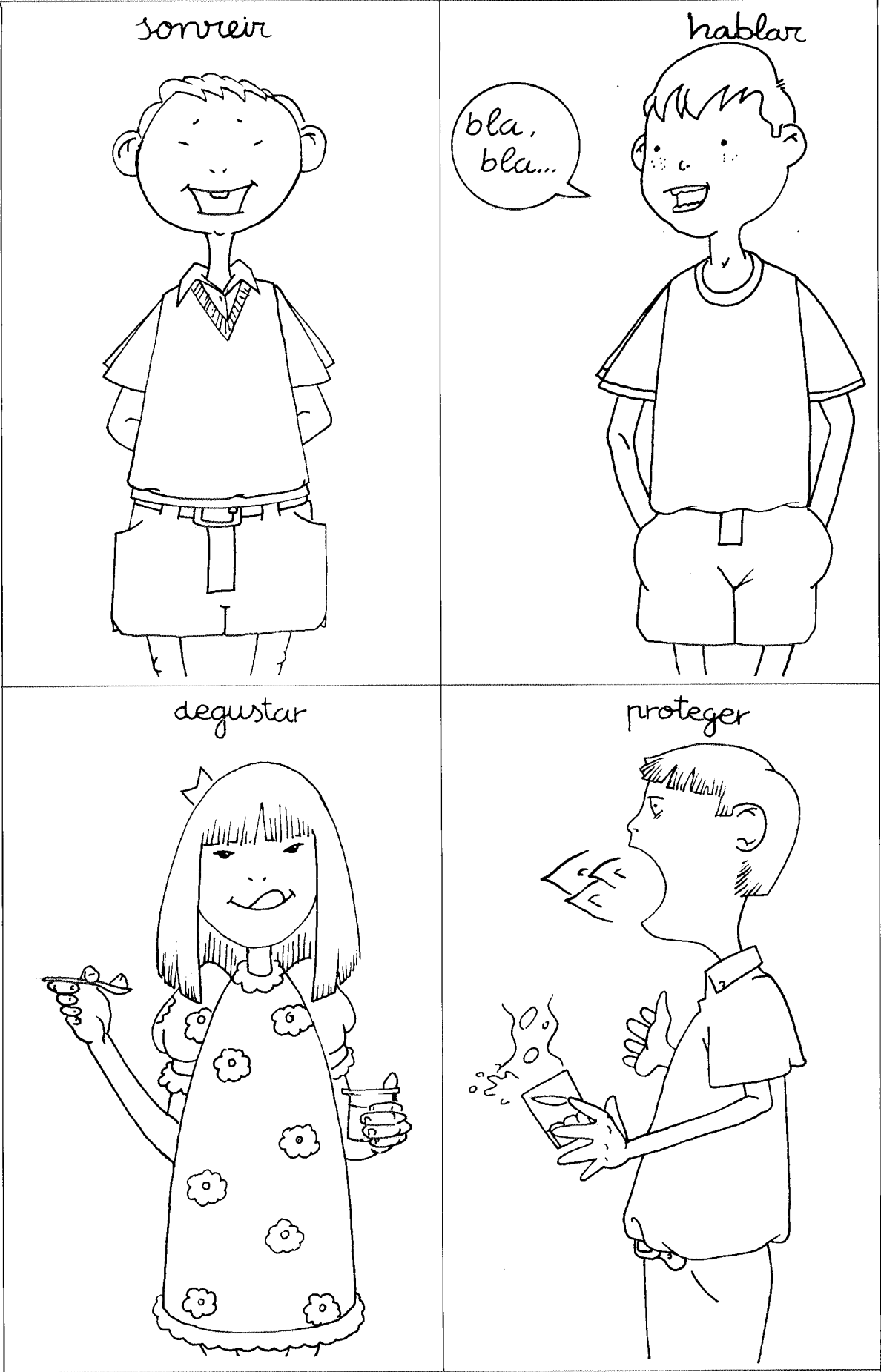

F. 11.- Comentar y dramatizar las funciones de la boca.



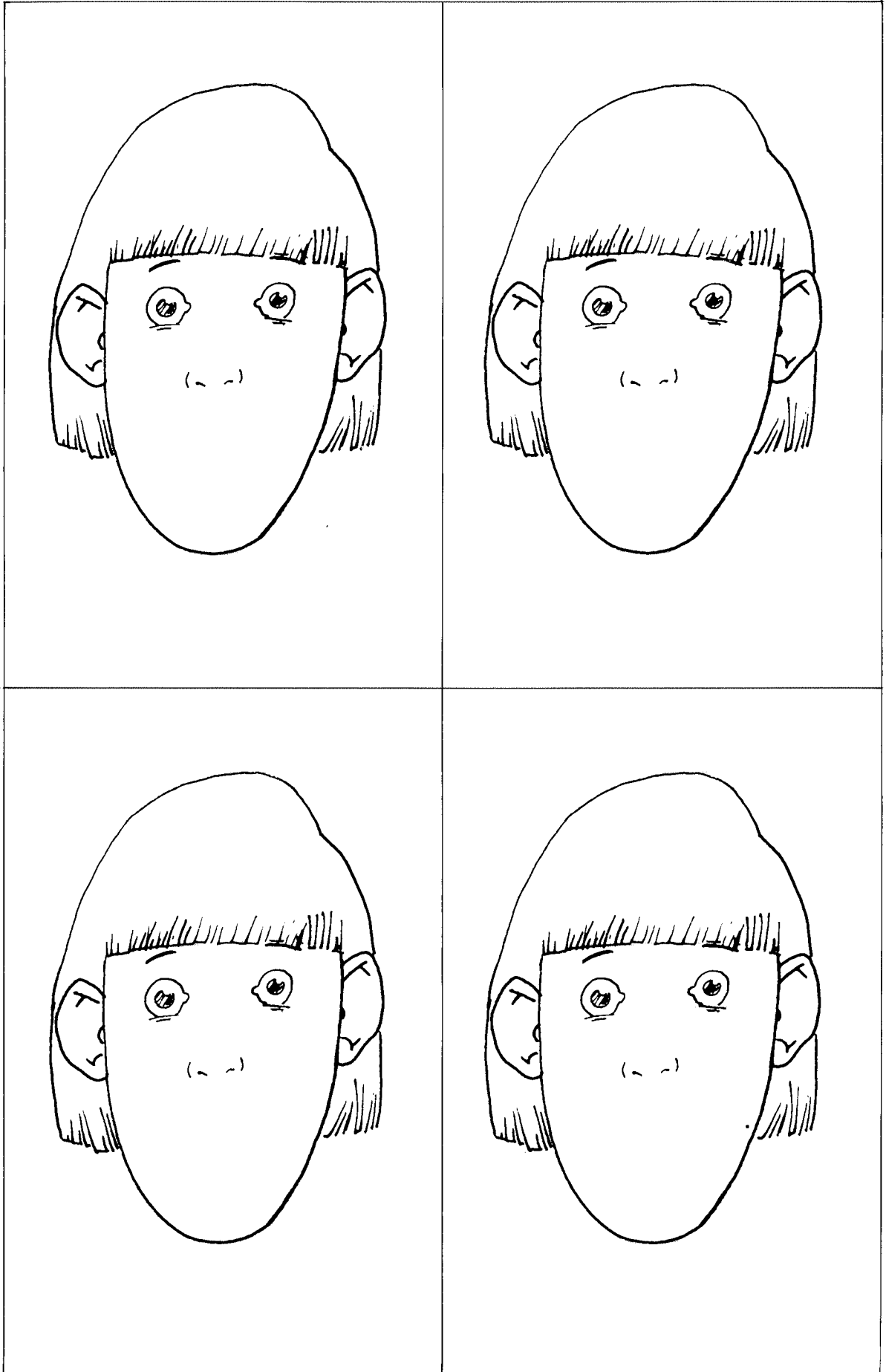

F. 12.- Dibujar la boca en diferentes posiciones de forma que se expresen distintos sentimientos

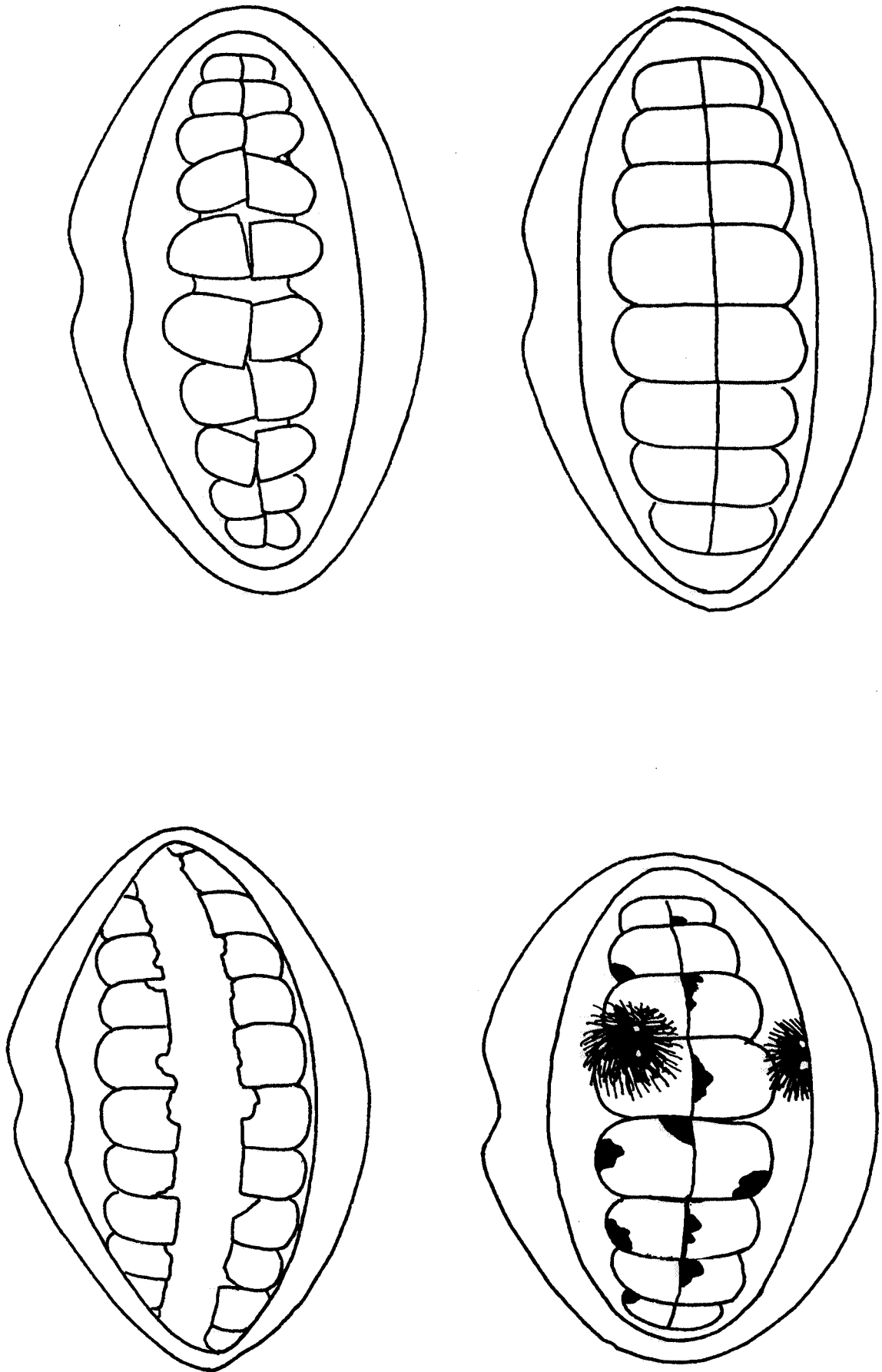

F. 13.- Señalar la boca sana y comentar qué la hace diferente de las demás.

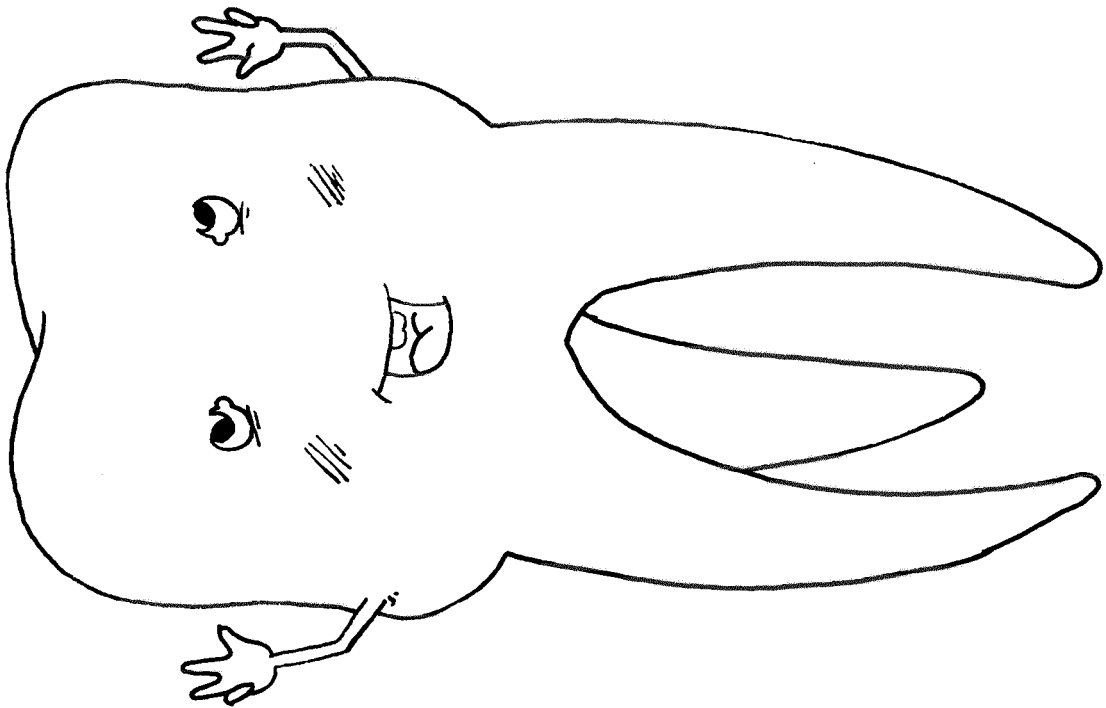
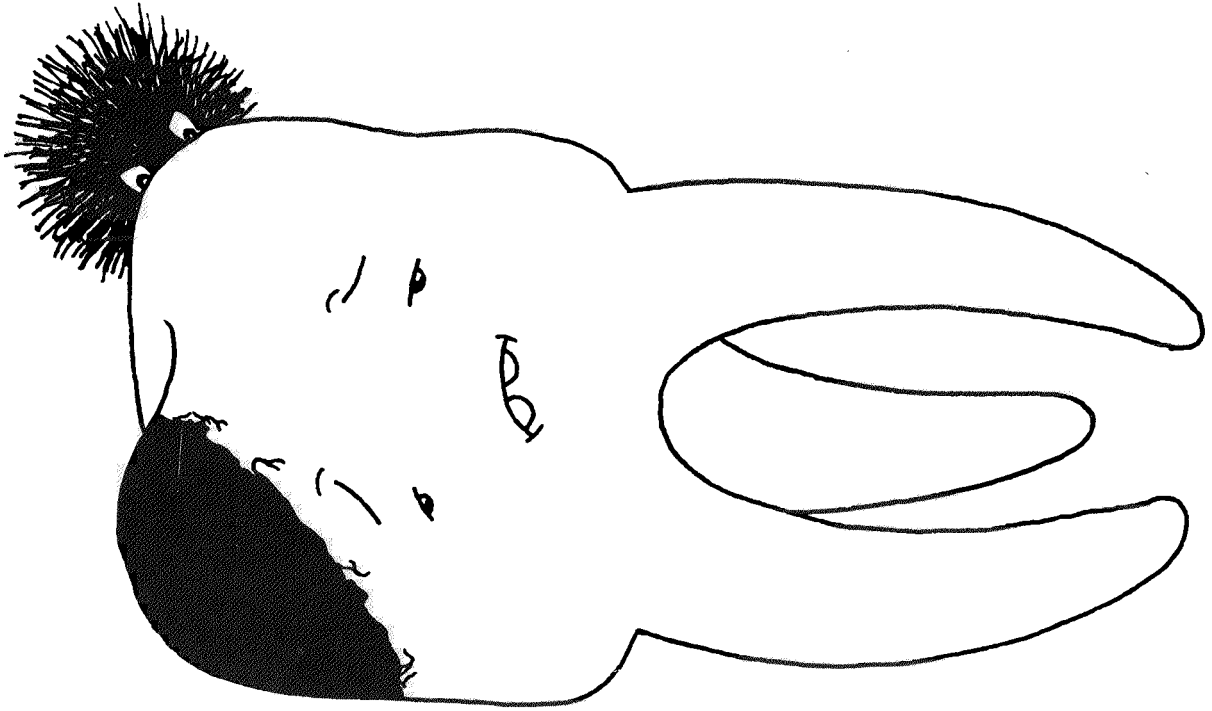

F. 14.- Colorear la muela sana. Picar la caries en la otra.

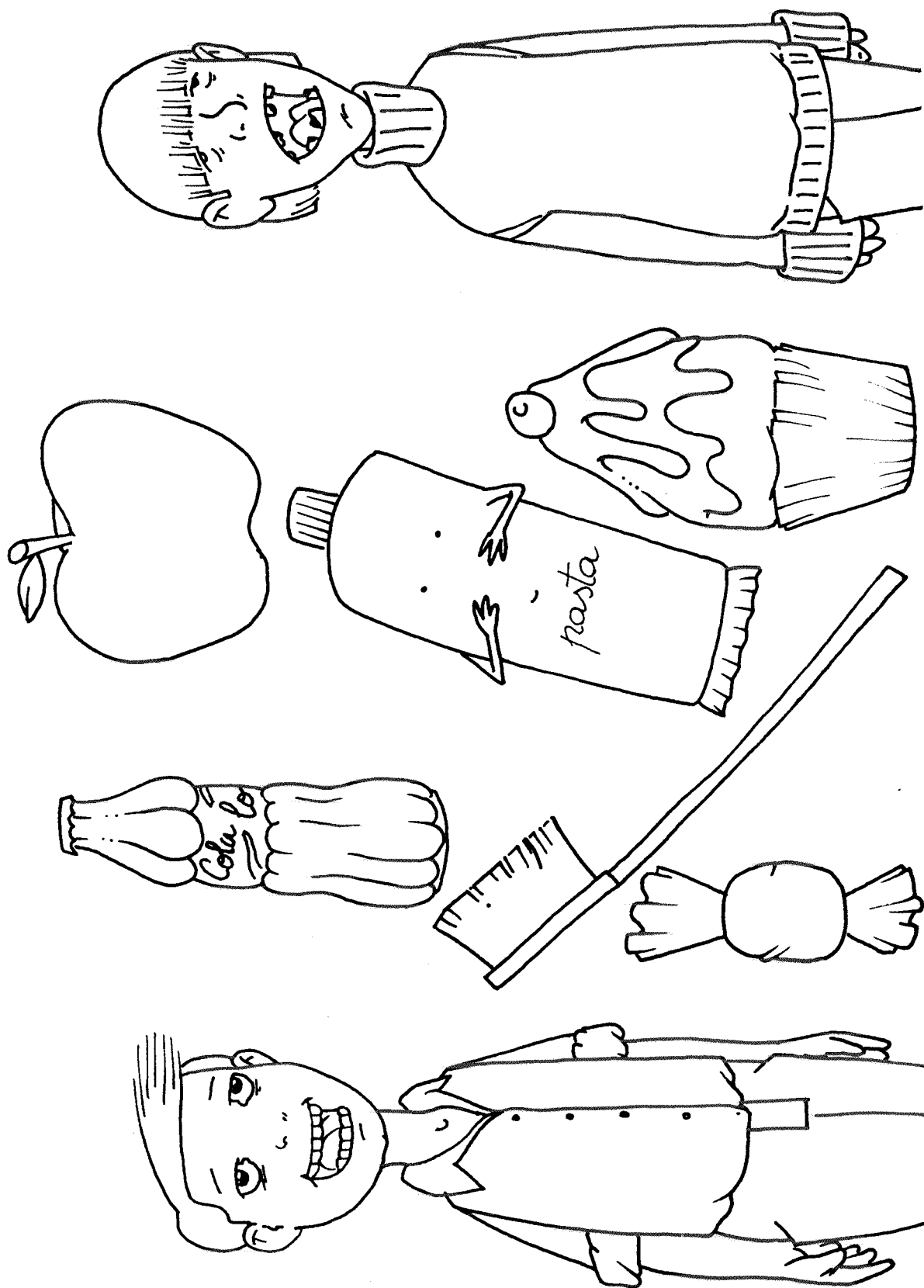

F. 15.- Señalar el niño que tiene caries.

— Rodear con un círculo rojo los alimentos que producen caries.

— Rodear con un círculo azul los objetos y alimentos que nos ayudan a tener la boca sana.

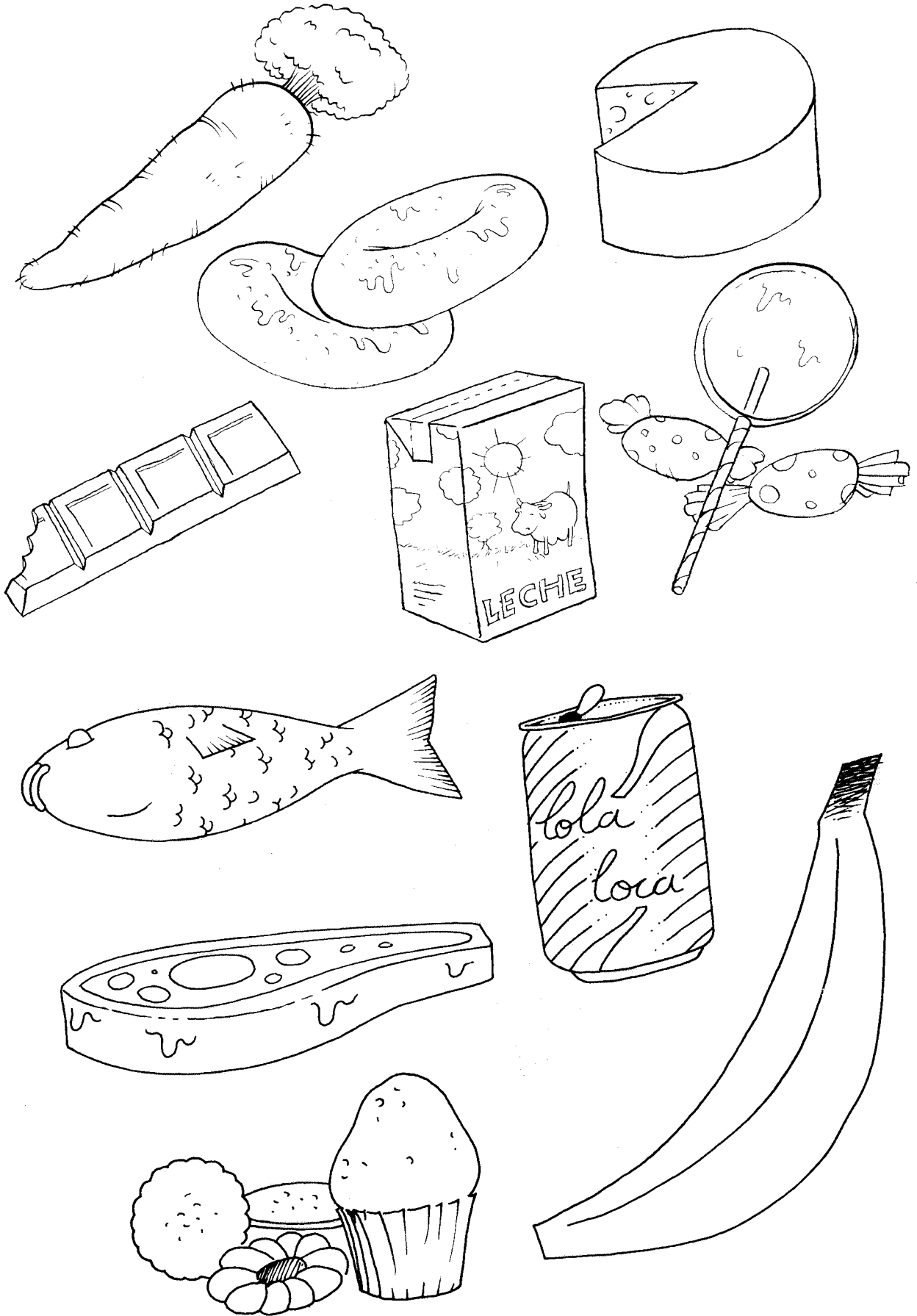

F. 16.- Colorear los alimentos que no producen caries.

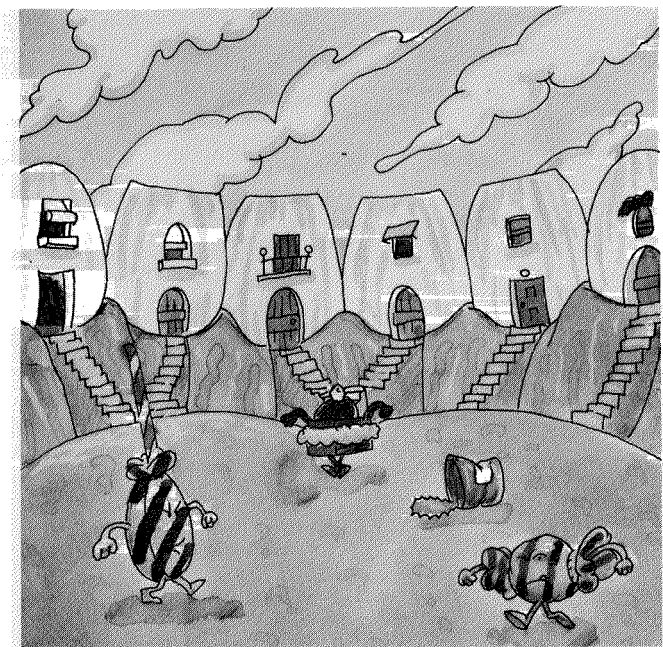

*Dientesucio es un pueblo ....*

Zapato

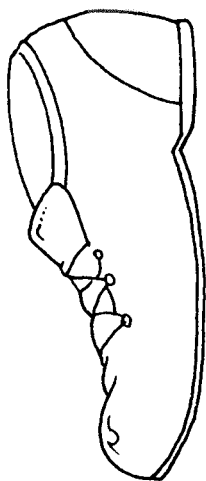

Cepillo

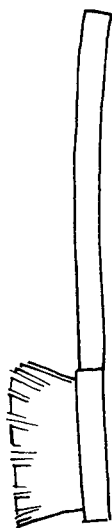

Guante

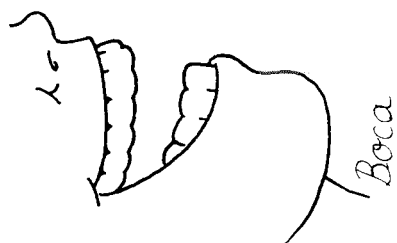
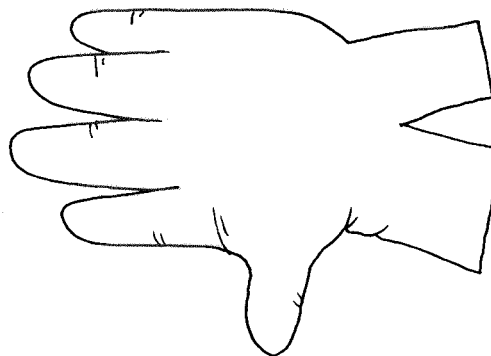

Boca

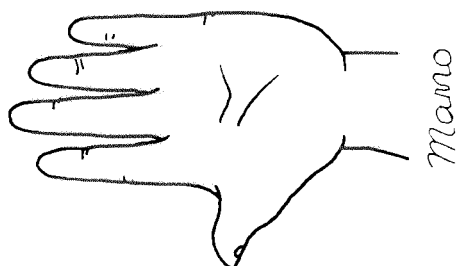

Mano

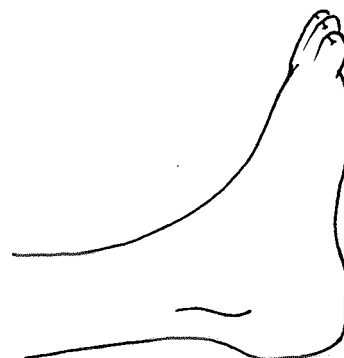

Pie

F. 18.- Relacionar las partes del cuerpo con los objetos que sirven para protegerlas.

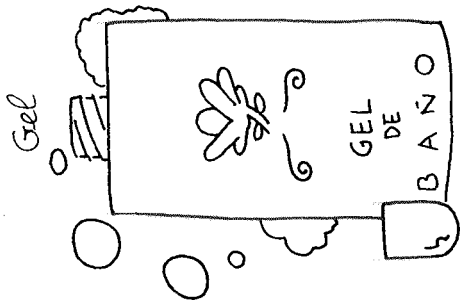

Detergente

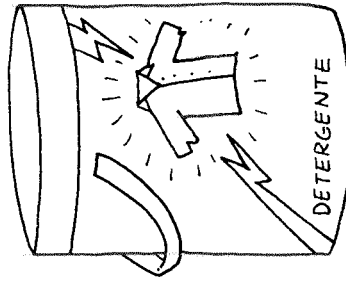

Pasta

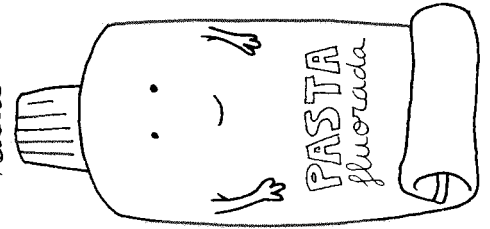

Boca

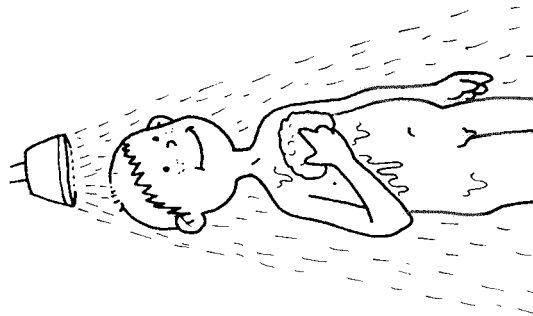

Ducha

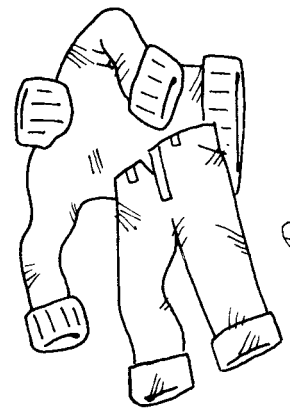

Ropa

F. 19.- Relacionar los objetos o acciones con los productos adecuados.



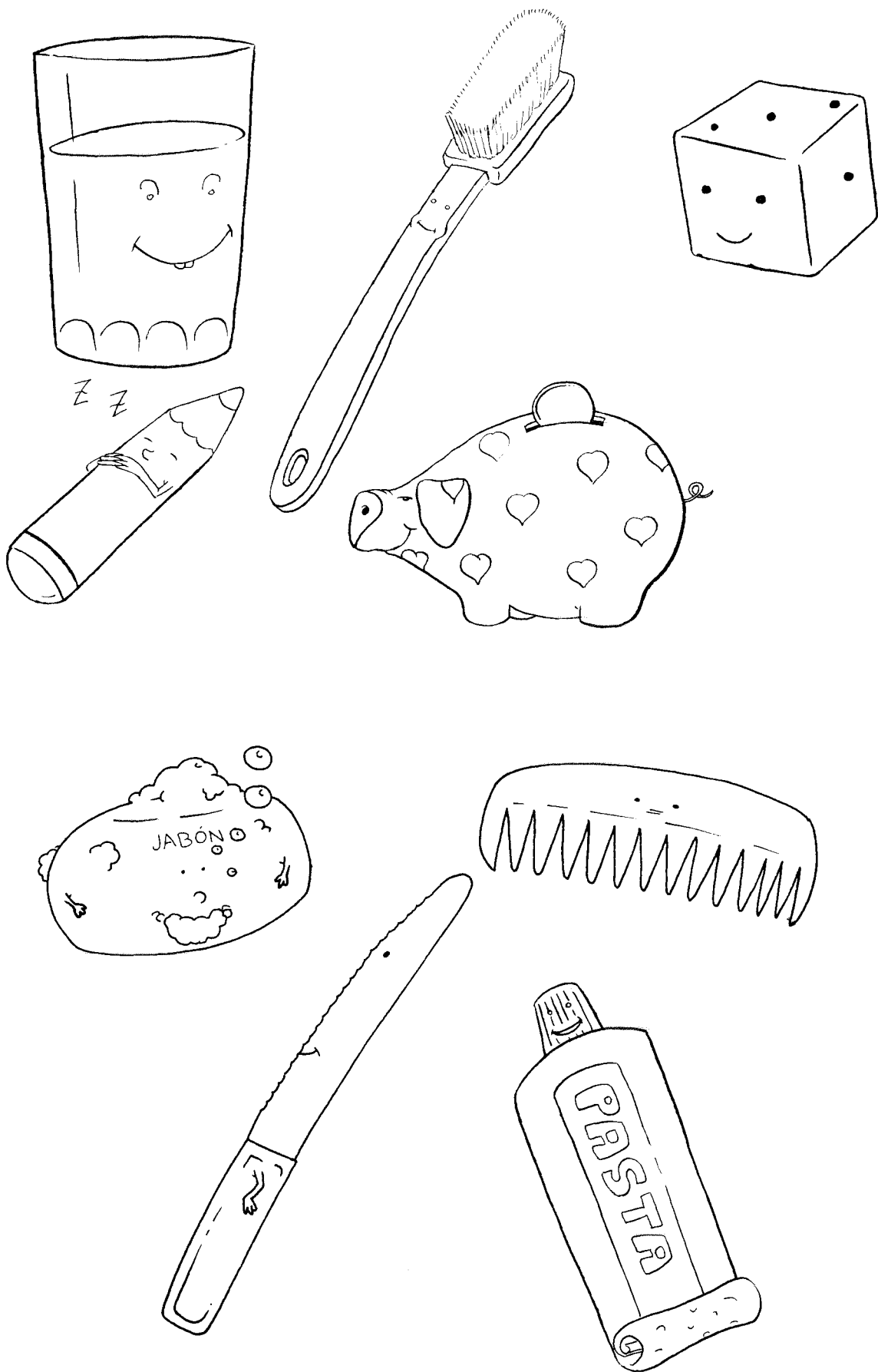

F. 20.- Colorear los objetos relacionados con la higiene de la boca.

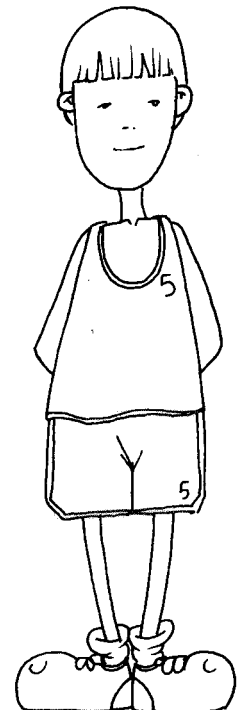
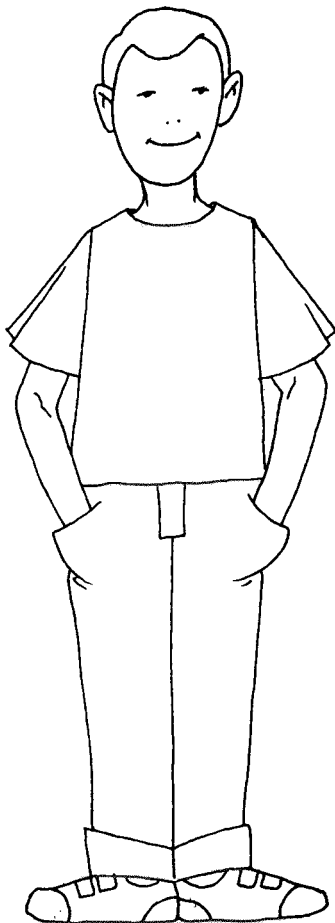
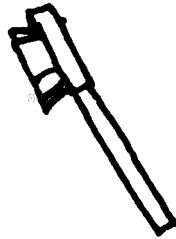
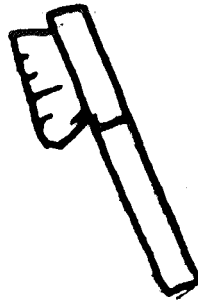
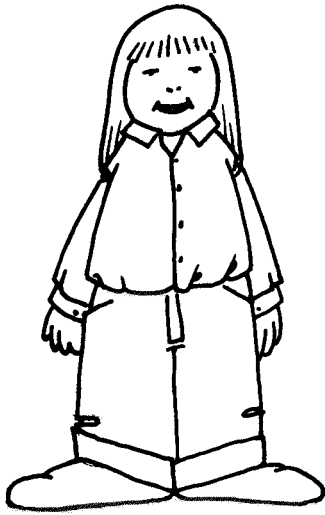

F. 21.- Colorear del mismo color el cepillo y el niño al que pertenece.

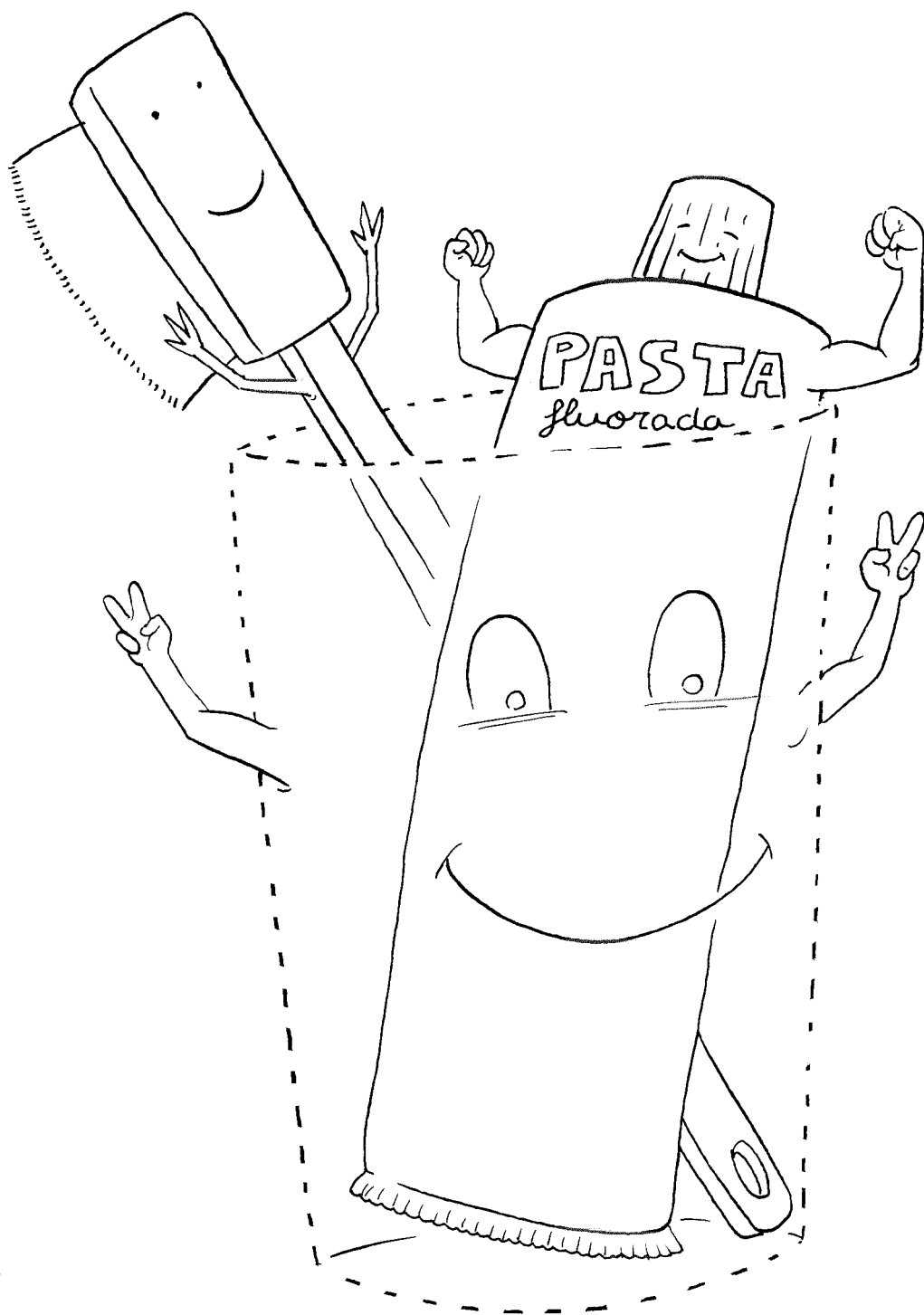

F. 22.- Dibuja el vaso siguiendo la línea de puntos.

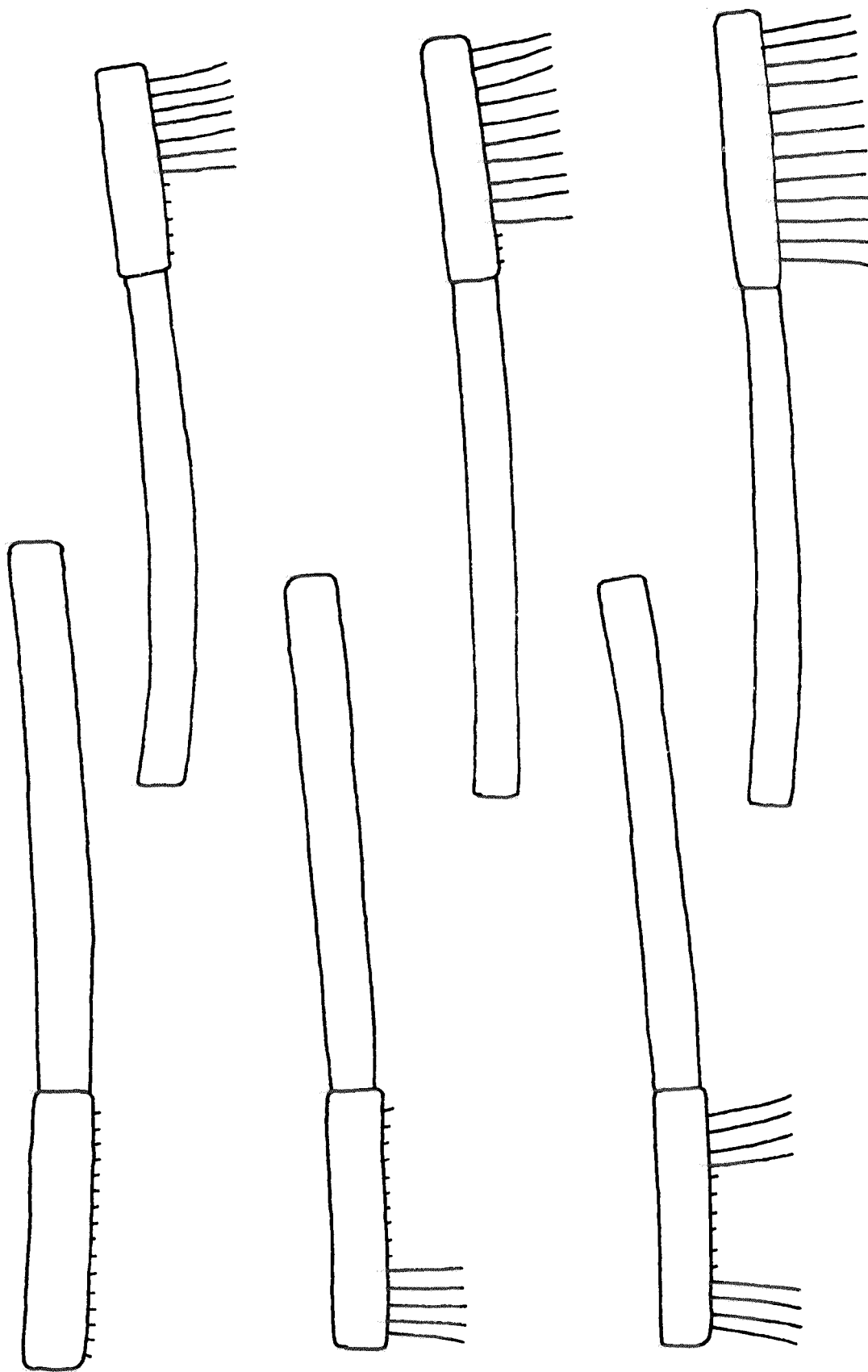

F. 23.- Completar las cerdas de los cepillos

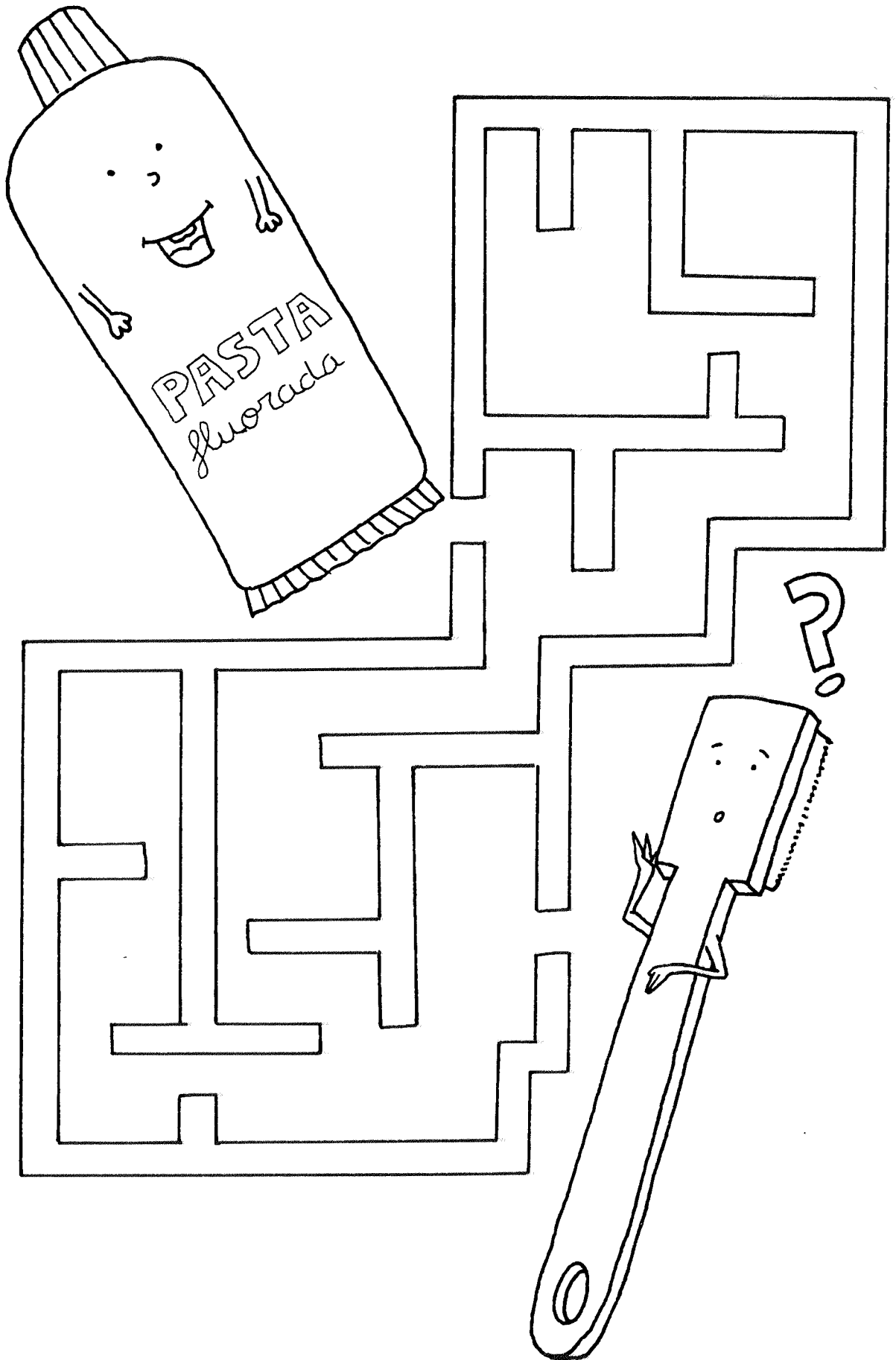

F. 24.- Señalar el camino que debe seguir la pasta dental para encontrar el cepillo.

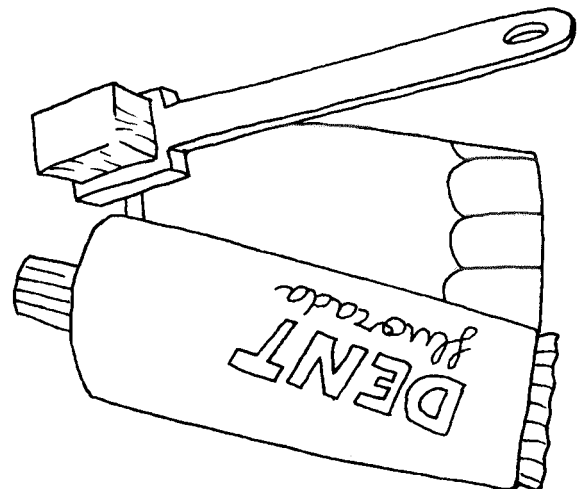
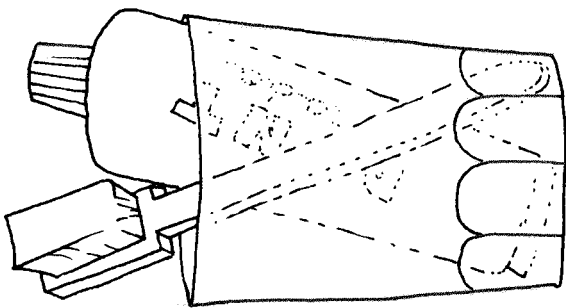
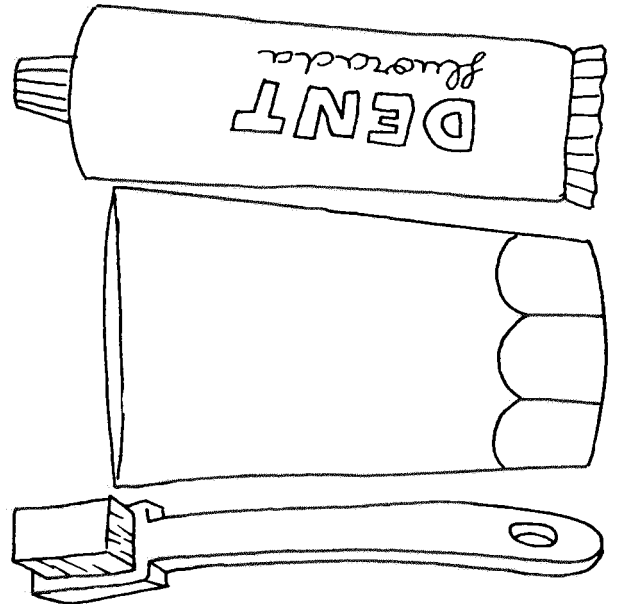
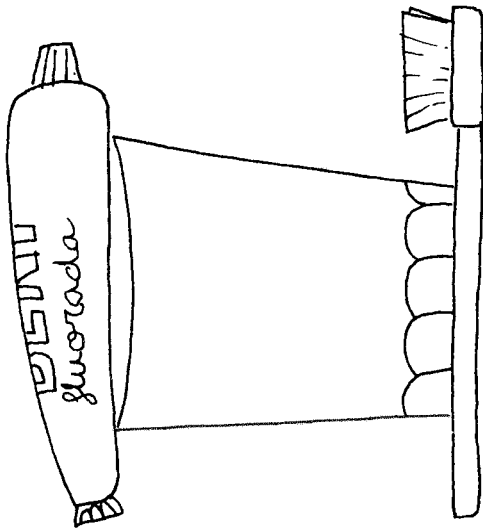
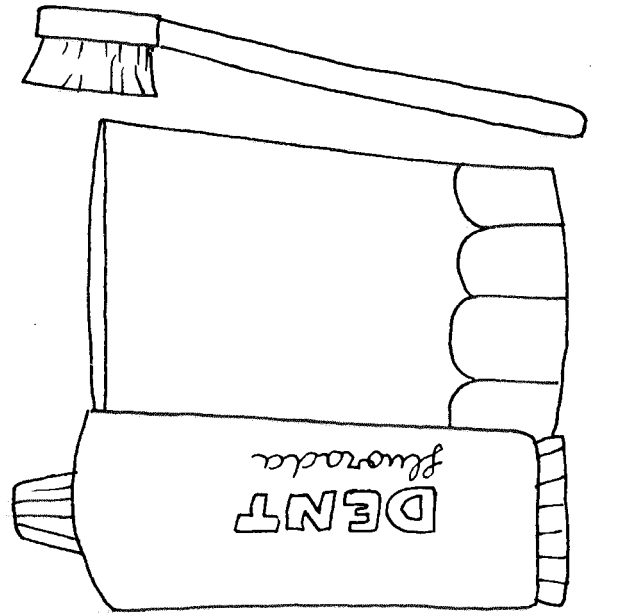
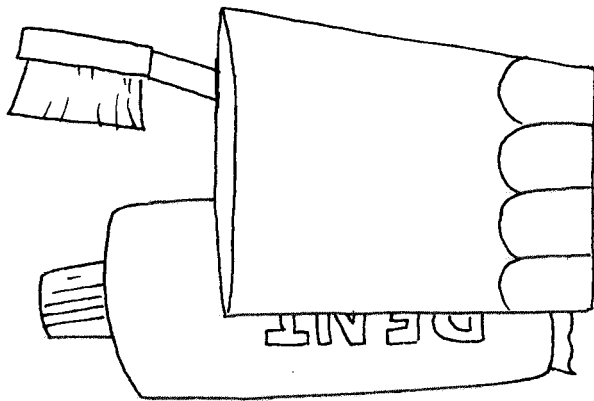

F. 25.- Relacionar en el espacio la pasta dental y el cepillo con el vaso.

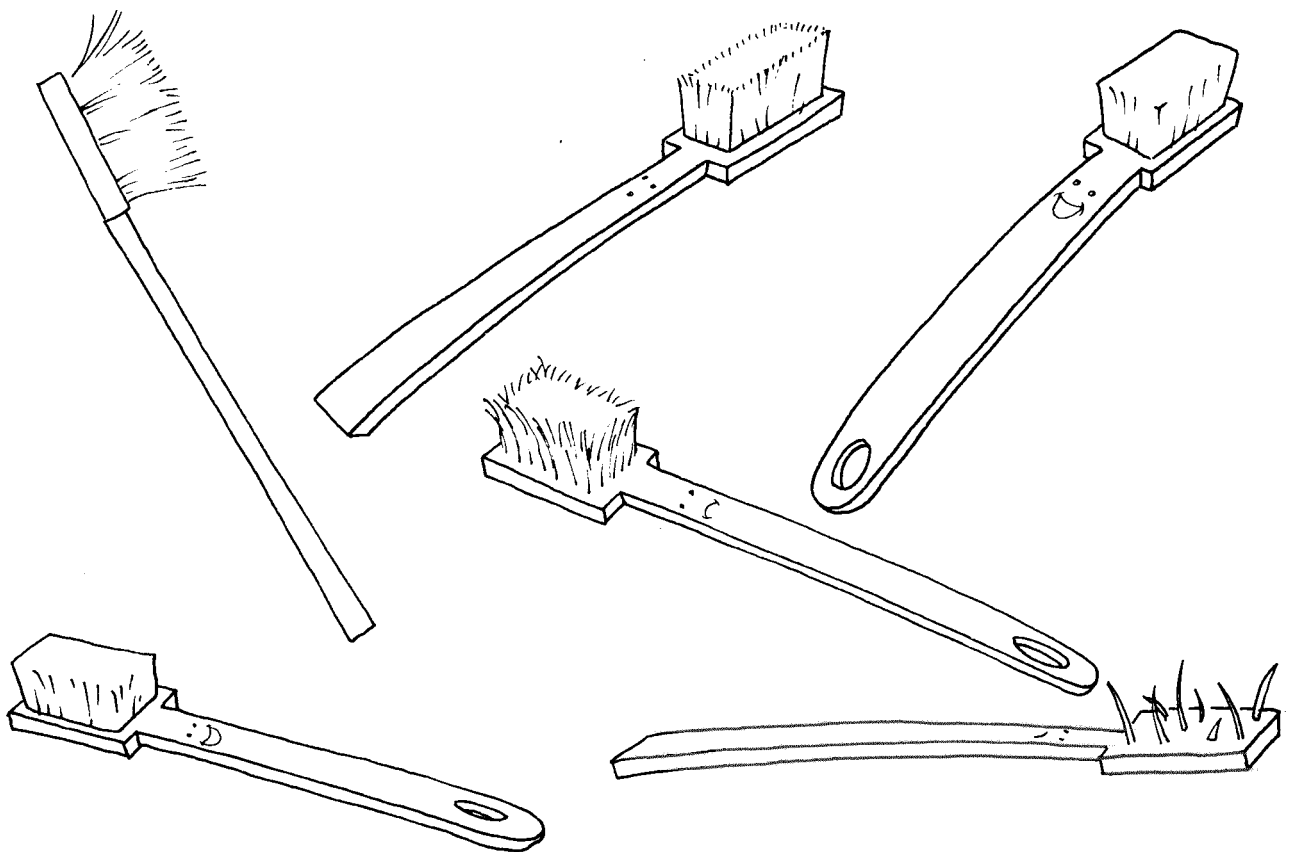
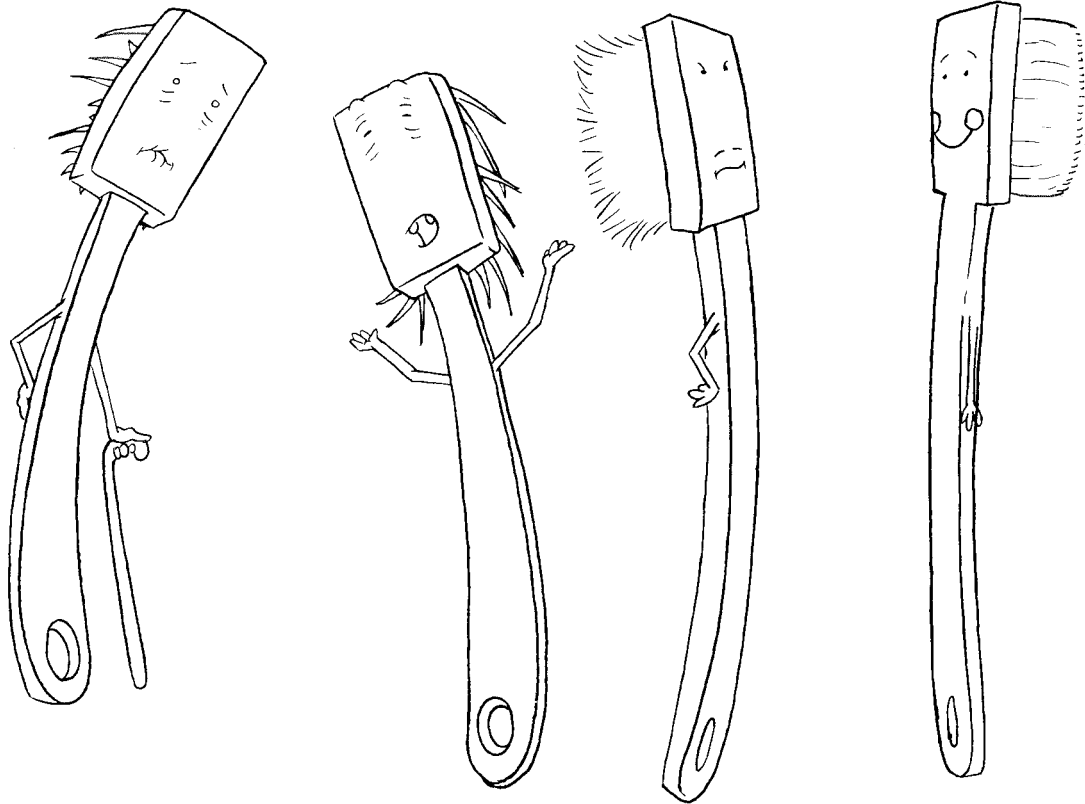

F. 26.-Rodear los cepillos viejos.



F. 27.- Recortar y pegar las viñetas estableciendo la relación después de...



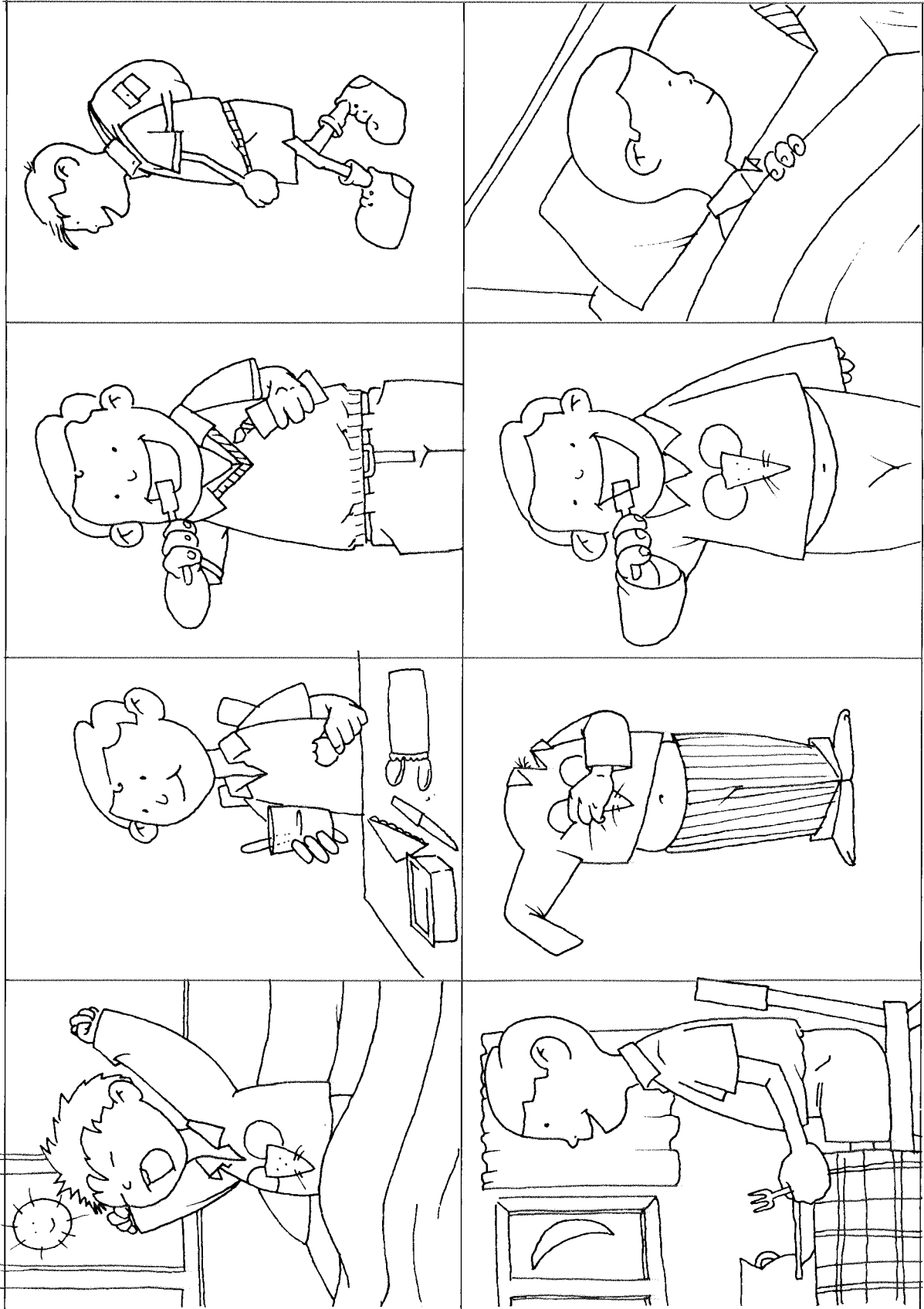

F. 28.- Comentar y dramatizar las secuencias. Numerarlas.

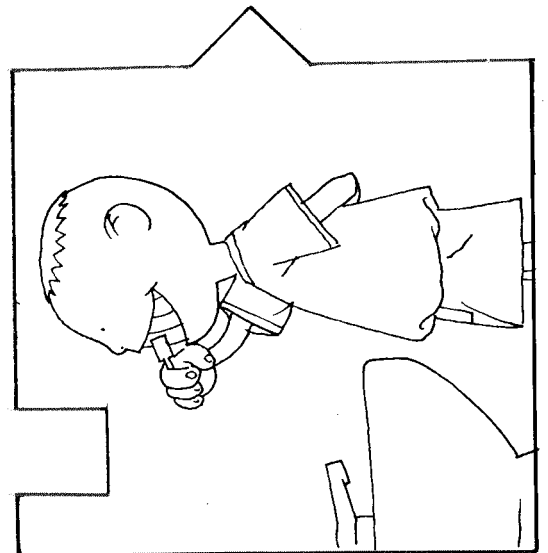
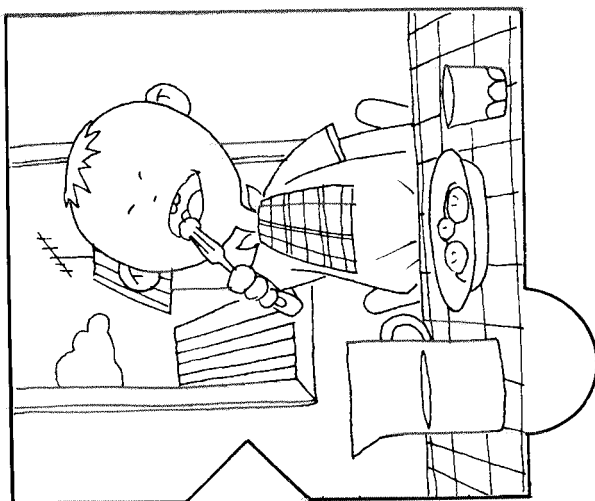
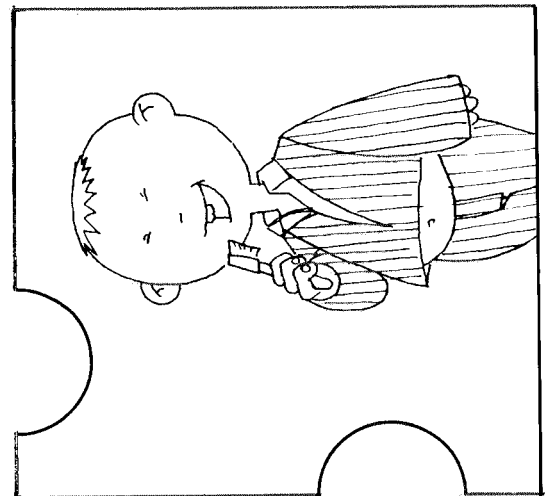
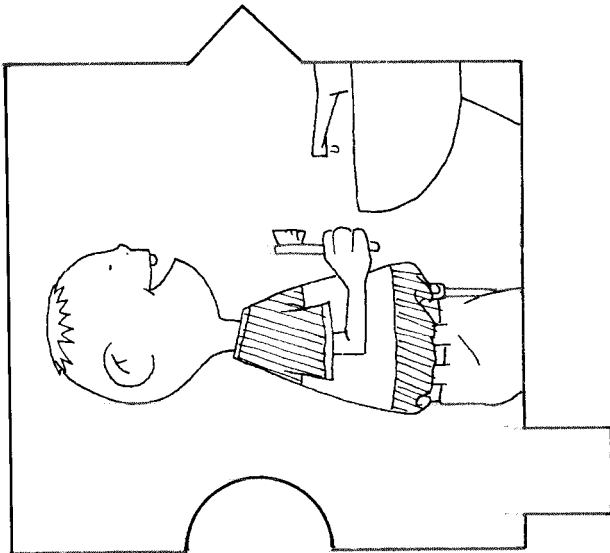
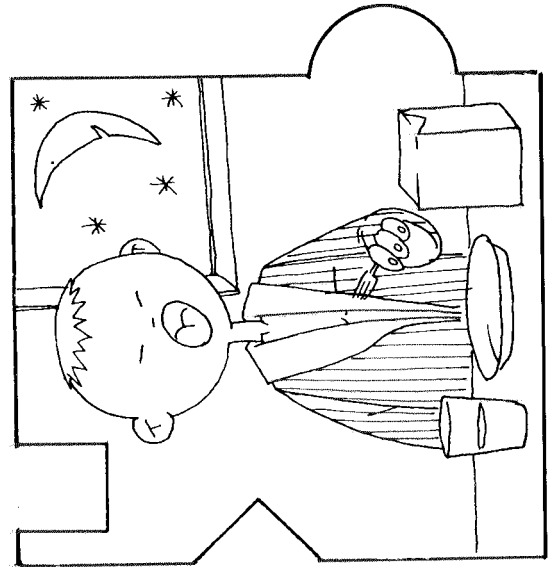
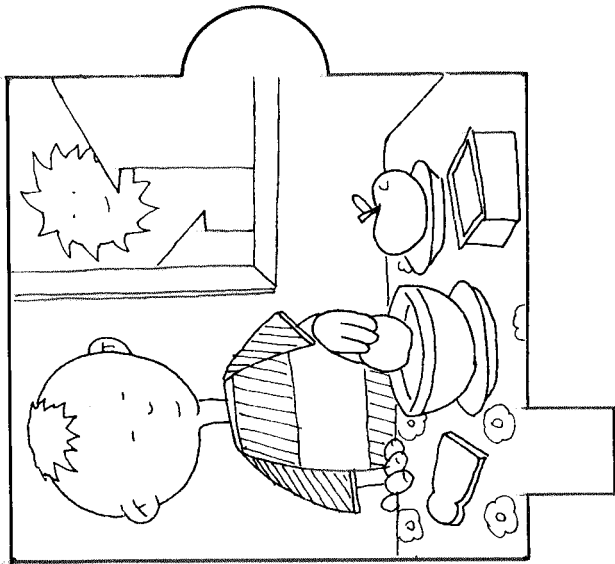

F. 29.- Recortar y ordenar las secuencias.

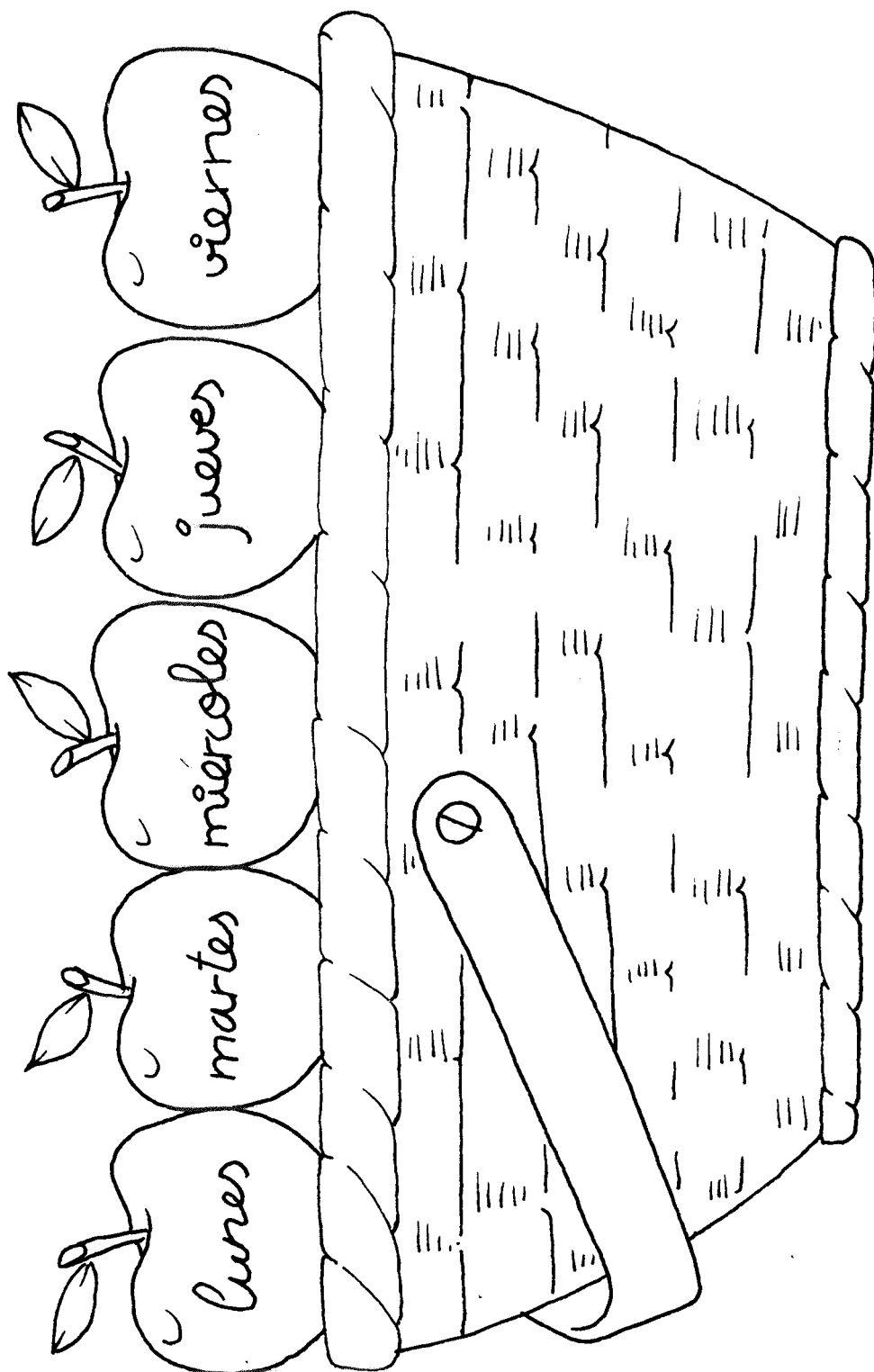

F. 30.- Colorear cada día una manzana:

- Rojo, si en el recreo tomamos un alimento cariígeno.
- Azul, si traemos un alimento no cariígeno.

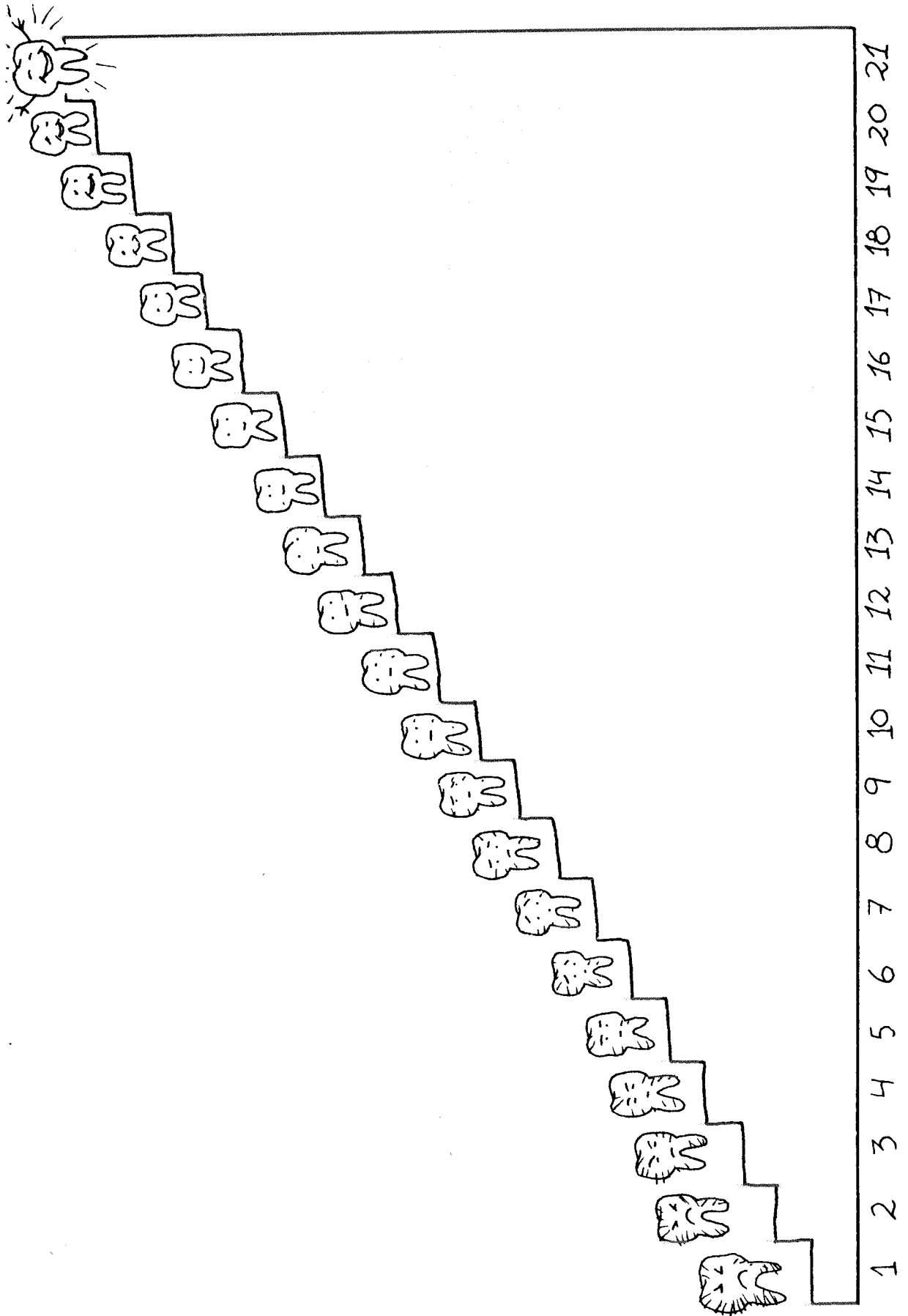

F. 31.- Tachar una muela, o pegar un gomet encima, cada vez que nos lavamos los dientes.

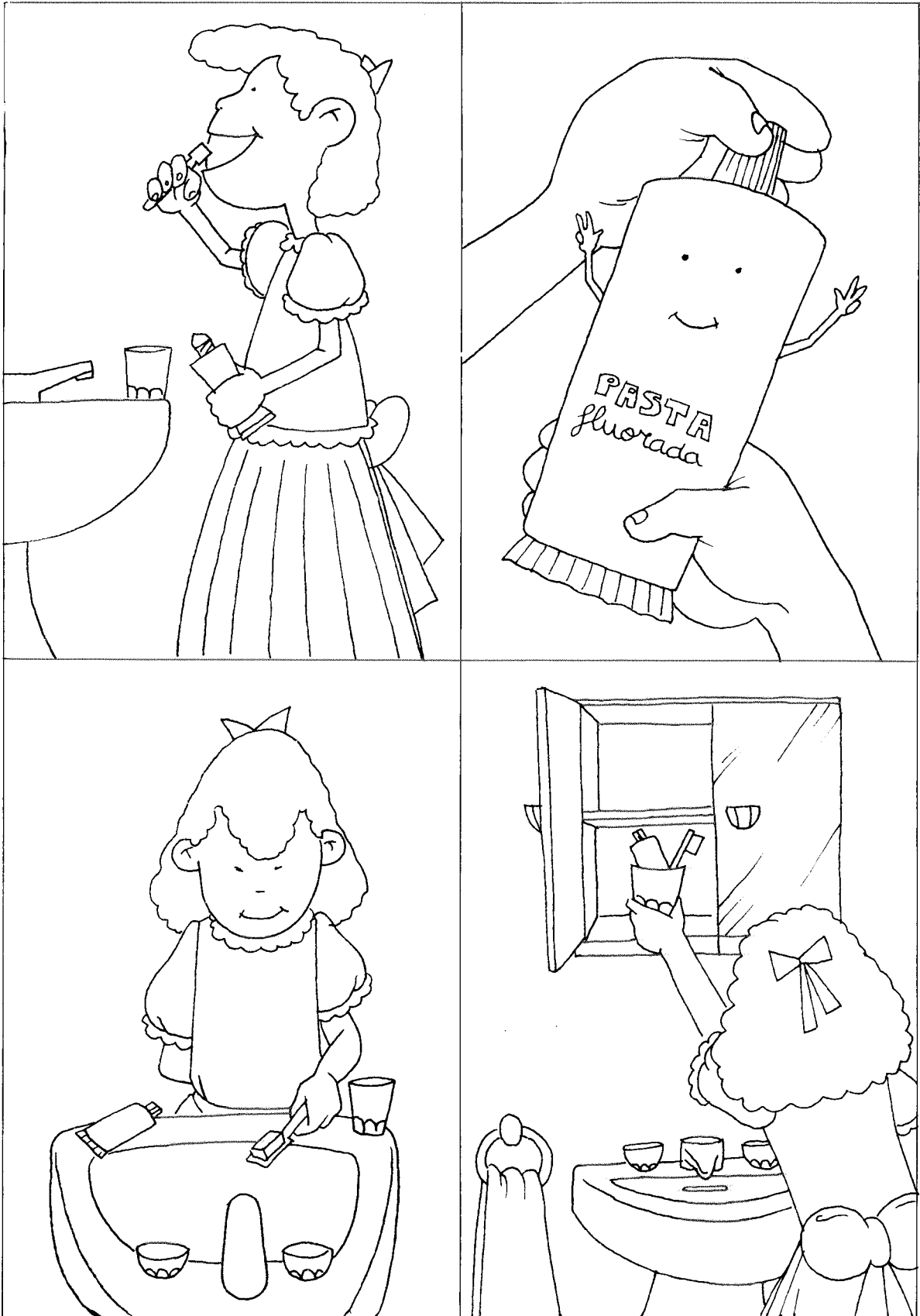

F. 32.- Comentar y comparar con la ficha n.º 33. Numerar las secuencias.

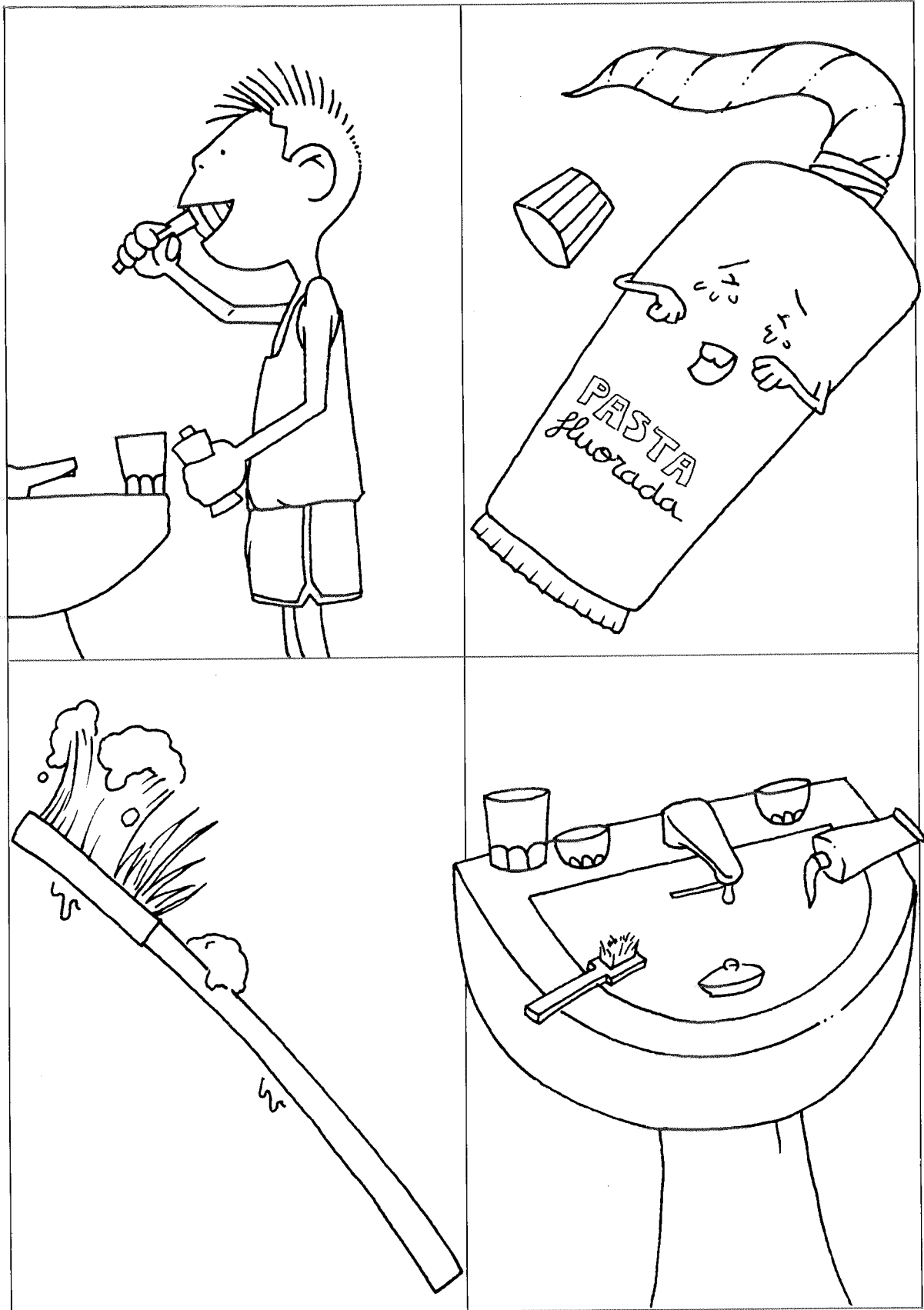

F. 33.- Comentar y comparar con la ficha n.º 32. Numerar las secuencias



F. 34.- Buscar los objetos de higiene bucodental escondidos en el armario.

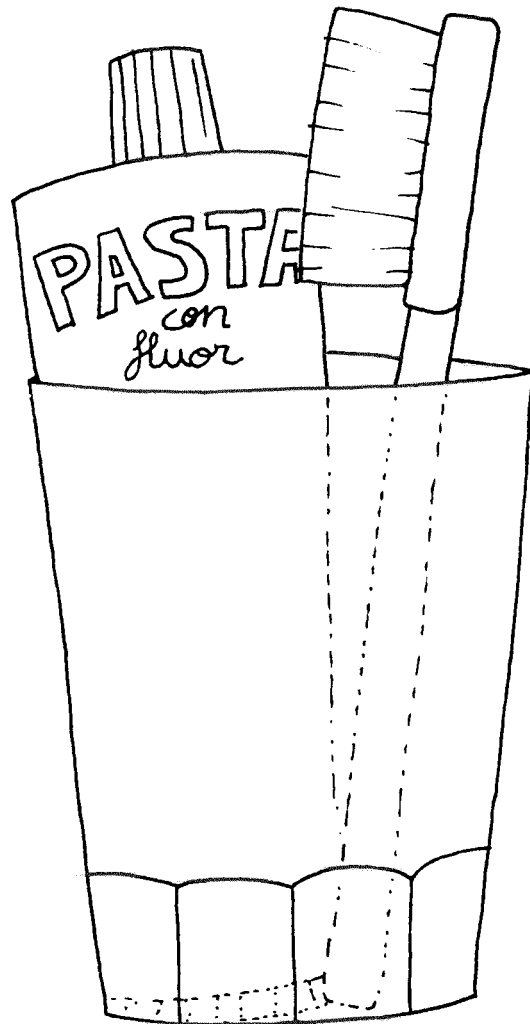



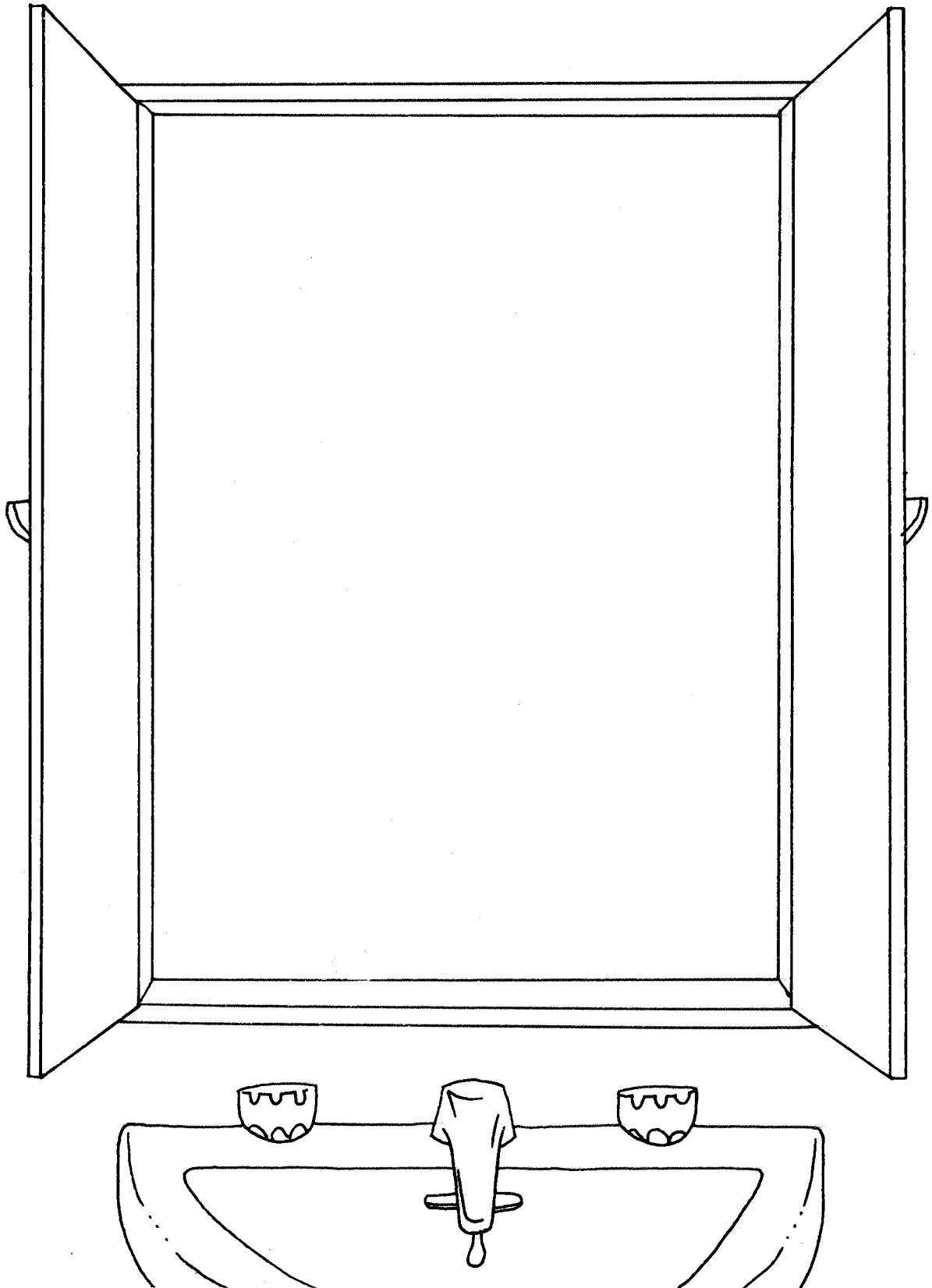

F. 36.- Pegar el vaso de la ficha n.º 35.

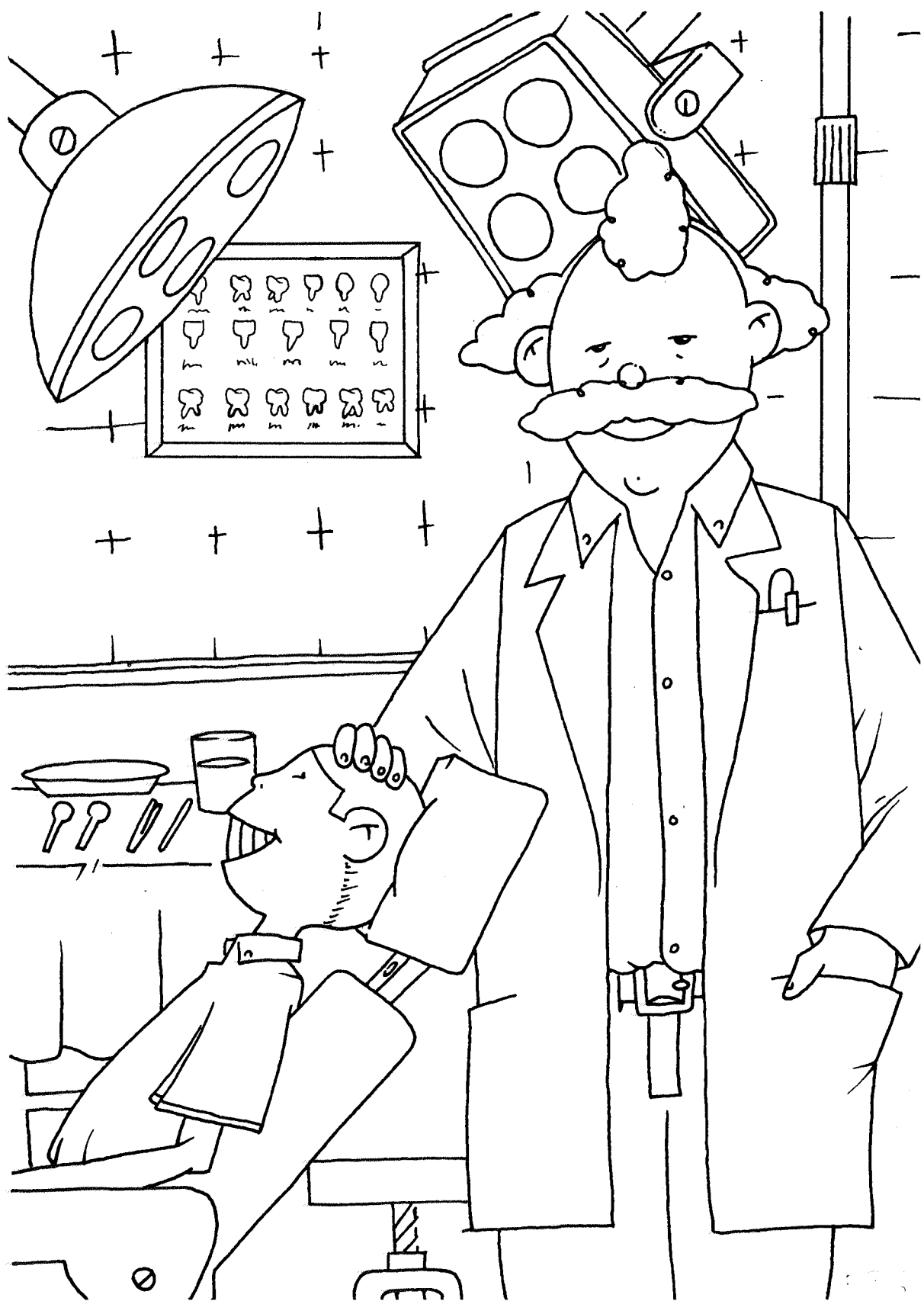

F. 37.- Comentar y dramatizar "la consulta del dentista".



# EDUCACION PRIMARIA

## LA EDUCACION PARA LA SALUD EN EDUCACION PRIMARIA

Con la implantación de la nueva etapa de Educación Primaria en los Centros Educativos, los alumnos y alumnas con edades comprendidas entre los 6 y 12 años deberán alcanzar una serie de objetivos educativos entre los cuales se encuentra el de "conocer y apreciar el propio cuerpo y contribuir a su desarrollo *adoptando hábitos de salud y bienestar y valorando determinadas conductas sobre salud y calidad de vida*". Es precisamente en esta etapa en la que los niños y niñas desarrollan y adquieren, de modo más significativo, hábitos y actitudes sobre la salud, por lo tanto, es necesario establecer un conjunto de actividades, dentro del ámbito escolar, que los fomenten. Por otra parte, es imprescindible que la familia juegue un papel importante en la consecución de hábitos y actitudes, por lo que, Escuela y Familia tendrán que complementarse y actuar conjuntamente sobre algo tan necesario para el desarrollo integral de la persona como es la Educación para la Salud.

En el Diseño Curricular Base aparte de los conceptos y los procedimientos se consideran contenidos educativos las actitudes y los valores. Este tipo de contenidos tienen una gran incidencia en el tema de la salud, aspecto este último que ha alcanzado una gran relevancia en la sociedad actual, por lo que se ha optado por no incluirlo en un área concreta ya que se podría dar lugar a que se abordara de una manera compartimentada y en un periodo limitado de tiempo. La educación para la Salud tiene pues las características de Tema Transversal, de manera que se introduce en varios bloques de contenidos de distintas áreas por lo que incidirá sobre la actividad educativa en su conjunto.

Por otra parte, si tenemos en cuenta las características psicopedagógicas del alumnado y las finalidades de la etapa de Educación Primaria, la organización de los contenidos para su desarrollo en actividades, exige un enfoque globalizador de los mismos. Ello nos lleva a la conclusión de que la Educación para la Salud debe tener un tratamiento interdisciplinar y debe ser responsabilidad conjunta del equipo de profesores.

*FERNANDO LOPEZ AYERRA*

*Coordinador Técnico Provincial de la Reforma  
de Educación Primaria y Secundaria*



## **OBJETIVOS GENERALES DE SALUD BUCODENTAL PARA LA EDUCACION PRIMARIA**

- La adquisición y práctica autónoma de los hábitos elementales de higiene bucodental, alimentación y cuidados de los dientes, integrando esta adquisición y práctica en actitudes y capacidades más generales relacionadas con la salud y la calidad de vida.
- Llevar a cabo las tareas y actividades de higiene bucodental, tendiendo a evitar la aceptación irreflexiva de las informaciones y opiniones que se transmiten, aplicando criterios razonados y manifestando una actitud favorable hacia la actividad bien hecha.

## **OBJETIVOS Y CONTENIDOS**

- **Area del Conocimiento del Medio Natural, Social y Cultural.**
- **Area de Educación Artística.**
- **Area de Educación Física.**
- **Area de Lengua Castellana y Literatura**
- **Area de Matemáticas.**

## AREA DEL CONOCIMIENTO DEL MEDIO NATURAL, SOCIAL Y CULTURAL

### OBJETIVOS GENERALES:

- Comportarse de acuerdo con los hábitos de salud bucodental: alimentación y cuidado de los dientes, que se derivan del conocimiento del cuerpo humano y de sus posibilidades y limitaciones.
- Identificar los objetos relacionados con la higiene bucodental y valorar su contribución al bienestar general de las personas.
- Adoptar un comportamiento constructivo, responsable y solidario, valorando las aportaciones propias y ajenas a su salud bucodental.

### CONTENIDOS:

	Conceptos	Procedimientos	Actitudes
El ser humano y la salud	<ul style="list-style-type: none"> <li>• El hombre como ser vivo: procesos de transformación del cuerpo a lo largo del ciclo vital (cambios en la dentición).</li> <li>• La función de la boca en la nutrición. Identificación de los elementos de la boca</li> <li>• Repercusiones de la alimentación en la salud bucodental.</li> <li>• Actividades destinadas al cuidado de los dientes.</li> </ul>	<ul style="list-style-type: none"> <li>• Exploración de objetos y situaciones utilizando la boca.</li> <li>• Utilización de técnicas de consulta e interpretación de guías y modelos anatómicos para la identificación de los elementos de la boca.</li> <li>• Análisis de las repercusiones de determinadas prácticas y actividades sociales sobre la salud bucodental.</li> </ul>	<ul style="list-style-type: none"> <li>• Adopción de hábitos de salud y valoración crítica de los factores y prácticas sociales que favorecen o entorpecen el desarrollo sano del cuerpo.</li> <li>• Valorar la aportación al propio bienestar y al de los demás a través de la ejecución, distribución y organización de las tareas y actividades domésticas.</li> </ul>
Los materiales y sus propiedades	<ul style="list-style-type: none"> <li>• Los materiales de cuidado de los dientes: orígenes y características observables.</li> </ul>	<ul style="list-style-type: none"> <li>• Exploración y clasificación de los materiales de higiene bucodental, propiedades y aplicaciones.</li> </ul>	<ul style="list-style-type: none"> <li>• Cuidado en el uso de los materiales atendiendo a criterios de economía, eficacia y seguridad.</li> </ul>



<b>Población y actividades humanas</b>	<b>Conceptos</b>	<b>Procedimientos</b>	<b>Actitudes</b>
	<ul style="list-style-type: none"> <li>• Trabajos y profesiones relacionadas con la higiene bucodental.</li> <li>• La publicidad y el consumo de productos.</li> </ul>	<ul style="list-style-type: none"> <li>• Recogida e interpretación de informaciones de diversas fuentes.</li> <li>• Análisis de algunos mensajes publicitarios ofrecidos por distintos medios de comunicación (carteles anuncios luminosos, radio, tv., etc...) y relacionados con la salud bucodental.</li> </ul>	<ul style="list-style-type: none"> <li>• Valoración de los distintos trabajos y profesiones y de su función complementaria en el conjunto de la sociedad.</li> <li>• Valoración de la influencia del desarrollo tecnológico en las condiciones de vida y en el trabajo.</li> </ul>

## AREA DE EDUCACION ARTISTICA

### OBJETIVOS GENERALES:

- Utilizar la boca como instrumento de representación y comunicación plástica, musical y dramática.
- Conocer los medios de comunicación en los que operan la imagen y el sonido, y los contextos en que se desarrollan siendo capaz de apreciar críticamente las informaciones relacionadas con la salud bucodental, además de los elementos de interés expresivo y estético.

### CONTENIDOS:

	Conceptos	Procedimientos	Actitudes
La imagen y la forma	<ul style="list-style-type: none"> <li>• Contextos y medios habituales en las que se usa la imagen como medio de información de salud bucodental.</li> <li>• Aspectos básicos del análisis de la imagen.</li> </ul>	<ul style="list-style-type: none"> <li>• Exploración sensorial y análisis de la imagen y la realidad que representa.</li> <li>• Estrategias de lectura de los elementos que componen la imagen en diferentes contextos y situaciones relacionadas con la salud bucodental.</li> <li>• Descripción del contenido de los mensajes transmitidos por las imágenes, intentando comprender la intención del emisor, reconocer los recursos utilizados y los efectos conseguidos.</li> </ul>	<ul style="list-style-type: none"> <li>• Valoración de las imágenes de modo crítico e interés por analizar los diferentes elementos contenidos en su composición.</li> </ul>
Elaboración de composiciones plásticas e imágenes	<ul style="list-style-type: none"> <li>• Elaboración de imágenes para transmitir mensajes de salud bucodental.</li> </ul>	<ul style="list-style-type: none"> <li>• Selección y utilización de materiales y técnicas para la creación de imágenes con mensajes de salud bucodental.</li> </ul>	<ul style="list-style-type: none"> <li>• Confianza en las posibilidades de realización y ejecución artística y valoración de las creaciones propias y de los otros.</li> <li>• Seguimiento de las normas e instrucciones de manejo y conservación de instrumentos, formas, materiales y espacios.</li> </ul>

	<b>Conceptos</b>	<b>Procedimientos</b>	<b>Actitudes</b>
<b>Canto, expresión vocale instrumental</b>	<ul style="list-style-type: none"> <li>• La boca como elemento fundamental en la expresión vocal y el canto.</li> <li>• La boca y los instrumentos musicales.</li> </ul>	<ul style="list-style-type: none"> <li>• Exploración y manipulación de las posibilidades sonoras y expresivas de la voz, la boca y los instrumentos musicales.</li> </ul>	<ul style="list-style-type: none"> <li>• Disfrute con el canto propio, la producción y expresión vocal e instrumental.</li> </ul>
<b>Lenguaje musical</b>	<ul style="list-style-type: none"> <li>• Estudio de las cualidades de sonidos vocales: altura, intensidad, timbre.</li> </ul>	<ul style="list-style-type: none"> <li>• Lectura de canciones y de piezas musicales sencillas.</li> <li>• Composición de pequeñas piezas vocales elaboradas desde los procesos de improvisación en grupos.</li> </ul>	<ul style="list-style-type: none"> <li>• Atención e interés para comprender el significado de las grafías y utilización creativa de los recursos plásticos para interpretar música y danza.</li> </ul>
<b>Juego dramático</b>	<ul style="list-style-type: none"> <li>• Utilización de los recursos del juego dramático (personajes, conflicto, trama, espacio y tiempo) para expresar situaciones relacionadas con la salud bucodental.</li> </ul>	<ul style="list-style-type: none"> <li>• Creación de personajes y situaciones relacionados con la salud bucodental, a partir de distintas fuentes, y utilizando diversos recursos a su alcance.</li> </ul>	<ul style="list-style-type: none"> <li>• Aceptación del propio cuerpo a partir de sensaciones e impresiones que se reciben y que son capaces de transmitir a los demás.</li> </ul>

## AREA DE EDUCACION FISICA

### OBJETIVOS GENERALES:

- Adoptar hábitos de higiene, de alimentación y ejercicio físico manifestando una actitud responsable hacia su propio cuerpo relacionando estos hábitos con los efectos sobre la salud bucodental.

### CONTENIDOS:

	Conceptos	Procedimientos	Actitudes
<b>El cuerpo: imagen y percepción</b>	<ul style="list-style-type: none"> <li>• El esquema corporal: toma de conciencia global y segmentaria.</li> <li>• Identificar la boca como parte fundamental del cuerpo.</li> </ul>	<ul style="list-style-type: none"> <li>• Exploración de las funciones de la boca en relación con el ejercicio físico.</li> </ul>	<ul style="list-style-type: none"> <li>• Valoración y aceptación de la realidad de la identidad propia y disposición favorable a la superación y el esfuerzo.</li> </ul>
<b>Salud corporal</b>	<ul style="list-style-type: none"> <li>• El cuidado del cuerpo: rutinas, normas y medidas de seguridad.</li> <li>• Efectos de la actividad física en la salud y el mantenimiento corporal.</li> </ul>	<ul style="list-style-type: none"> <li>• Técnicas de trabajo presentes en la actividad corporal: relajación e higiene corporal.</li> <li>• Utilización correcta de los espacios y materiales y adopción de las medidas básicas de seguridad.</li> </ul>	<ul style="list-style-type: none"> <li>• Respeto a los propios límites y restricción de los deseos cuando impliquen un riesgo por encima de las posibilidades o un peligro para la salud.</li> <li>• Responsabilidad hacia el propio cuerpo y valoración de la importancia de la práctica de actividades físicas, de un desarrollo equilibrado y de la salud.</li> </ul>

## AREA DE LENGUA CASTELLANA Y LITERATURA

### **OBJETIVOS GENERALES:**

- Comprender discursos orales y escritos relacionados con la salud bucodental, interpretándolos con una actitud crítica y aplicar la comprensión de los mismos a nuevas situaciones de aprendizaje.
- Expresar oralmente y por escrito mensajes de salud bucodental, de forma coherente, teniendo en cuenta las características de las diferentes situaciones de comunicación y los aspectos normativos de la lengua.
- Utilizar la lengua oral para intercambiar ideas, experiencias y sentimientos relacionados con la salud bucodental, adoptando una actitud respetuosa ante las aportaciones de los otros y atendiendo a las reglas propias del intercambio comunicativo.
- Combinar recursos expresivos lingüísticos y no lingüísticos para interpretar y producir mensajes de salud bucodental.

## CONTENIDOS:

Usos y formas de la comunicación oral	Conceptos	Procedimientos	Actitudes
	<ul style="list-style-type: none"> <li>• Necesidades y situaciones de salud bucodental que incitan a la comunicación oral.</li> <li>• Elementos lingüísticos y no lingüísticos de la comunicación oral.</li> <li>• Formas básicas adecuadas a las diferentes situaciones e intenciones comunicativas de salud bucodental.</li> </ul>	<ul style="list-style-type: none"> <li>• Utilización de las habilidades lingüísticas y no lingüísticas y de las reglas propias del intercambio comunicativo en diferentes situaciones de salud bucodental.</li> <li>• Comprensión de textos orales con mensajes de salud bucodental atendiendo a las diferentes intenciones y a las características de la situación de comunicación.</li> <li>• Interpretaciones de mensajes de salud bucodental no explícitos en textos orales (doble sentido, sentido humorístico, mensajes que suponen discriminación, etc.).</li> <li>• Comentario y juicio personal sobre textos orales con información de salud bucodental.</li> <li>• Producción de textos orales, con referencias a la salud bucodental, de manera estructurada y empleando formas elementales que den cohesión al texto.</li> <li>• Utilización de producciones orales, con mensajes de salud bucodental, como instrumento para recoger y organizar la información, planificar experiencias, elaborar alternativas y anticipar soluciones, memorizar mensaje,...</li> </ul>	<ul style="list-style-type: none"> <li>• Valoración de la lengua oral como instrumento para satisfacer las propias necesidades de comunicación, y para planificar y realizar tareas concretas.</li> <li>• Sensibilidad para captar los elementos imaginativos que confieren expresividad a la lengua oral.</li> </ul>

Conceptos	Procedimientos	Actitudes
<ul style="list-style-type: none"> <li>• Necesidades y situaciones de comunicación escrita en relación a la salud bucodental.</li> <li>• El texto escrito como fuente de información y aprendizaje, y como medio de enriquecimiento lingüístico y personal.</li> <li>• Formas básicas adecuadas a las diferentes situaciones e intenciones comunicativas de salud bucodental.</li> <li>• Elementos lingüísticos de la comunicación escrita.</li> </ul>	<ul style="list-style-type: none"> <li>• Compresión de textos escritos referidos a salud bucodental a partir del propio bagaje de experiencias, sentimientos y conocimientos pertinentes.</li> <li>• Lectura de textos en voz alta empleando la pronunciación, el ritmo y la entonación adecuada a su contenido.</li> <li>• Interpretación de mensajes de salud bucodental no explícitos en los textos escritos (doble sentido, sentido humorístico, mensajes que suponen discriminación).</li> <li>• Análisis, comentario y juicio personal sobre textos escritos de salud bucodental.</li> <li>• Utilización de diversas fuentes escritas para obtener información de salud bucodental.</li> <li>• Producción de textos escritos empleando formas adecuadas a distintas situaciones e intenciones comunicativas, estructurando sus partes y utilizando formas elementales que den cohesión al texto y revisión de los mismos.</li> <li>• Producción de textos escritos con mensajes de salud bucodental para recoger y organizar la información, para planificar experiencias, para elaborar alternativas anticipar soluciones, para memorizar mensajes.</li> </ul>	<ul style="list-style-type: none"> <li>• Valoración de la lengua escrita como medio de información y como instrumento para planificar y realizar tareas concretas.</li> <li>• Actitud crítica ante los mensajes transmitidos por los textos escritos, mostrando especial sensibilidad hacia los que suponen una discriminación social, sexual, racial, etc...</li> <li>• Autoexigencia en la realización de las propias producciones y valoración de la claridad, el orden y la limpieza en los textos para lograr una mayor comunicación.</li> </ul>
<ul style="list-style-type: none"> <li>• Textos que con información de salud bucodental utilizan de forma integrada sistemas de comunicación verbal y no verbal (en los medios de comunicación social, en la publicidad, etc.).</li> <li>• Sistemas y elementos de comunicación no verbal: la imagen, el sonido, el gesto y movimiento corporal, que se utilizan para transmitir mensajes relacionados con la salud bucodental.</li> </ul>	<ul style="list-style-type: none"> <li>• Compresión de textos, con información de salud bucodental que utilizan articuladamente sistemas de comunicación verbal y no verbal.</li> <li>• Producción de textos para expresar diversas intenciones, empleando de forma integrada sistemas de comunicación verbal y no verbal.</li> </ul>	<ul style="list-style-type: none"> <li>• Actitud crítica ante mensajes que transmiten los medios de comunicación social y la publicidad, mostrando especial sensibilidad hacia los que suponen una discriminación social, sexual, racial, etc.</li> </ul>

## AREA DE MATEMATICAS

### OBJETIVOS GENERALES:

- Utilizar el conocimiento matemático para interpretar, valorar y producir informaciones y mensajes sobre salud bucodental.
- Reconocer situaciones, con referencias de salud bucodental, en las que existan problemas para cuyo tratamiento se requieran operaciones elementales de cálculo, formulados mediante formas sencillas de expresión matemática y resolverlos utilizando los algoritmos correspondientes.
- Utilizar técnicas elementales de recogida de datos para obtener información relativa a salud bucodental. Representarla de forma gráfica y numérica, y formarse un juicio sobre la misma.

### CONTENIDOS:

	Conceptos	Procedimientos	Actitudes
Números y operaciones	<ul style="list-style-type: none"> <li>• Utilización de números naturales, fraccionarios y decimales teniendo como referencia la salud bucodental.</li> <li>• Las operaciones de suma, resta, multiplicación y división en la resolución de problemas con contenidos relacionados con la salud bucodental.</li> </ul>	<ul style="list-style-type: none"> <li>• Utilizar objetos y situaciones de salud bucodental para contar de manera exacta y aproximada.</li> <li>• Explicación oral del proceso seguido en la realización de cálculos y en la resolución de problemas numéricos u operatorios, con contenidos de salud bucodental.</li> </ul>	<ul style="list-style-type: none"> <li>• Sensibilidad, interés, por las informaciones y mensajes de naturaleza numérica apreciando la utilidad de los números en la vida cotidiana.</li> </ul>
Formas geométricas y situaciones en el espacio	<ul style="list-style-type: none"> <li>• La representación elemental en el espacio (maqueta de los dientes).</li> </ul>	<ul style="list-style-type: none"> <li>• Elaboración y descripción verbal de una maqueta de los dientes.</li> </ul>	<ul style="list-style-type: none"> <li>• Valoración de la utilidad de los sistemas de referencia y de representación espacial en las actividades cotidianas.</li> </ul>



Conceptos	Procedimientos	Actitudes
<ul style="list-style-type: none"> <li>• Representación gráfica.</li> <li>• Tabla de datos.</li> <li>• Gráficos estadísticos.</li> </ul>	<ul style="list-style-type: none"> <li>• Exploración sistemática, descripción verbal e interpretación de los elementos significativos de gráficos sencillos relativos a salud bucodental.</li> <li>• Recogida y registro de datos sobre fenómenos y situaciones de salud bucodental, utilizando técnicas elementales de encuesta, observación y medición.</li> <li>• Elaboración de gráficos estadísticos con datos poco numerosos relativos a salud bucodental.</li> </ul>	<ul style="list-style-type: none"> <li>• Actividad crítica ante las informaciones y mensajes transmitidos de forma gráfica y tendencia en explorar todos los elementos significativos.</li> <li>• Valoración de la expresividad del lenguaje gráfico como forma de representar muchos datos.</li> <li>• Sensibilidad y gusto por las cualidades estéticas de los gráficos observados o elaborados.</li> </ul>

## OBJETIVOS GLOBALIZADOS

- Conocer los elementos de la boca y el importante papel que desempeñan en las funciones de relación (sentidos del gusto y del tacto), de nutrición (respiración, masticación y deglución) y en la comunicación y representación (verbal, plástica, mímica y dramática).

### Areas:

- Conocimiento del Medio Natural, Social y Cultural.
- Educación Artística.
- Educación Física.
- Lengua Castellana y Literatura.

- Manifestar una actitud responsable hacia su propio cuerpo y adoptar hábitos de higiene, alimentación y ejercicio físico, relacionando éstos hábitos y sus efectos sobre la salud bucodental.

### Areas:

- Conocimiento del Medio Natural, Social y Cultural.
- Educación Física.

- Comportarse de acuerdo con los hábitos de salud bucodental (alimentación y cuidados de los dientes) que se deriven del conocimiento del cuerpo humano y de sus posibilidades y limitaciones.

### Areas:

- Conocimiento del Medio Natural, Social y Cultural.

- Aprender críticamente las informaciones relacionadas con la salud bucodental, conociendo los medios de comunicación en los que operan la imagen y el sonido y los contextos en los que se desarrollan.

### Areas:

- Conocimiento Natural, Social y Cultural.
- Educación Artística.
- Lengua Castellana y Literatura.

- Utilizar el conocimiento matemático para interpretar, valorar y producir informaciones y mensajes sobre salud bucodental.

### Areas:

- Matemáticas.
- Lengua Castellana y Literatura.
- Educación Artística.
- Conocimiento del Medio Natural, Social y Cultural.

## OBJETIVOS GLOBALIZADOS Y SUGERENCIAS DE ACTIVIDADES

### OBJETIVO:

- Conocer los elementos de la boca y el importante papel que desempeñan en las funciones de relación (sentidos del gusto y del tacto), de nutrición (respiración, masticación, salivación y deglución) y en la comunicación y representación (verbal, plástica, mímica y dinámica).

#### *Areas:*

- Conocimiento del Medio Natural, Social y Cultural.
- Educación Artística.
- Educación Física.
- Lengua Castellana y Literatura.

#### *Sugerencias de Actividades:*

1. Mirar la boca de un compañero o la suya en un espejo y hacer una descripción de los diferentes elementos.
2. Relacionar los nombres con las partes de la boca. Ficha 1.
3. Nombrar y escribir los diferentes elementos de la boca. Ficha 2.
4. Elaborar una maqueta con la ficha 3.
5. Comentar las distintas funciones de la boca. Fichas 10-11 de Educación Infantil.
6. Tomar diferentes alimentos: determinar el sabor (dulce, salado, ácido, amargo,...), consistencia (blanda, dura, áspera, suave, líquido, sólido), temperatura (frío, templado, caliente).
7. Observar el rol de la boca en la respiración.
  - Respiración normal.
  - Capacidades respiratorias (inspiración/expiration forzada).
  - Respiración después de un ejercicio intenso.
  - Respiración en la relajación.
8. Dramatizar las funciones de la boca. Completar la ficha 12 de Educación Infantil.

9. Relacionar los elementos de la boca con las funciones que desempeñan. Ficha 4.
10. Escribir las palabras que faltan en la ficha 5.
11. Explicar detalladamente con un modelo anatómico las partes de la boca y las funciones que desempeñan cada una de ellas.
12. En la ficha 6 señalar y observar los diferentes elementos.
13. Comentar la estructura del diente según las capacidades de los alumnos. Ficha 7.
  - arteria
  - venas
  - .... nervio
14. Según la capacidad del alumno, señalar y escribir los diferentes elementos del diente. Ficha 7.
15. Observar en los compañeros o en su propia boca las diferentes formas y tamaño de los dientes y comentar.
16. Colorear los dientes de la ficha 8. Fichas 8 y 9 de E. Infantil.
17. Comentar y rellenar la ficha 9.
18. Relacionar cada tipo de diente con su nombre. Comentar las diferencias entre las dentaduras. Ficha 10.
19. A partir de la ficha 9 escribir la fecha aproximada de aparición de los dientes.
20. Registrar la caída y erupción de los dientes en la ficha 11.
21. Relacionar los dientes con sus funciones. Ficha 12.
22. Buscar las siguientes palabras en la sopa de letras de la ficha 13:  
Canino, diente, encía, hablar, incisivo, lengua, masticar, molar, odontólogo, sonrisa, tragar.

## **OBJETIVO:**

- Manifestar una actitud responsable hacia su propio cuerpo y adoptar hábitos de higiene, alimentación y ejercicio físico, relacionando estos hábitos y sus efectos sobre la salud bucodental.

### *Areas:*

- Conocimiento del Medio Natural, Social y Cultural.
- Educación Física.

### *Sugerencias de Actividades:*

1. Recortar las viñetas de la ficha 14 y pegarlas en la ficha 15, de modo que se relacionen los hábitos actuales con el futuro estado de salud.
2. Mirar su boca en un espejo y la de un compañero y señalar con negro los dientes dañados, en la ficha 16. Indicar la observación del primer molar.  
Comparar lo observado por uno mismo y lo observado por el compañero.
3. Recoger información de los hábitos de salud de su familia, utilizando para ello un cuestionario diseñado en clase por los alumnos. Analizar los resultados.
4. Elaborar un menú para un día entero que contenga abundantes alimentos cariogénos y otro con ausencia de estos alimentos. Escribirlos en la ficha 17.
5. Colorear de rojo las bacterias de la boca cuando se ha tomado un alimento cariogénico en el almuerzo y tacharla cuando no. Ficha 18.
6. Rellenar el cuadro de la ficha 19. Se puede colorear o pegar un gomito rojo cuando el niño toma en el recreo algún alimento cariogénico y en azul cuando trae alimentos no cariogénicos. Al final de la semana se contabiliza y se comenta.
7. Juicio a los dulces: Se eligen todos los personajes que intervienen en un juicio; jueces, defensor, fiscal, testigos, víctimas, acusados, jurado..., y se hacen dos grupos en la clase, unos son defensores de los dulces y otros acusación. Escribir las conclusiones.

## OBJETIVO:

- Comportarse de acuerdo con los hábitos de salud bucodental (alimentación y cuidado de los dientes) que se deriven del conocimiento del cuerpo humano y de sus posibilidades y limitaciones.

### Areas:

- Conocimiento del Medio Natural, Social y Cultural.

### Sugerencias de Actividades:

1. Relacionar la boca sana con los objetos saludables y la boca con caries con los objetos perjudiciales en la ficha 20.
2. Clasificar los nombres de los objetos de la ficha 20 en dos columnas en la ficha 21. Hacer frases explicando porque los objetos y alimentos de la ficha 20 perjudican o son saludables para los dientes.
3. Ordenar las secuencias de la ficha 22.
  - .... Inervación
  - Vena
  - Arteria
4. Comentar el proceso de formación de la caries (cariogénesis).
5. Colorear los cepillos en buen estado. Se puede utilizar la ficha 26 de Educación Infantil.
6. Completar los cepillos de la ficha 23 de Educación Infantil o Primaria según el nivel del alumno.
7. Relacionar los niños con sus cepillos. Ficha 21 de Educación Infantil.
8. Comparar cepillos de distintos tamaños, diferente consistencia de las cerdas, tamaño de la cabeza del cepillo, tamaño del mango...
9. Colorear los cepillos que tienen la cantidad de pasta dental adecuada. Ficha 24.
10. Escoger el camino que lleva a la pasta dental fluorada. Ficha 25.
11. Enseñar las técnicas de cepillado de los dientes y practicarlas en clase (puede utilizarse en el inicio la maqueta de la ficha 3 de Educación Primaria).
12. Después de cepillarse los dientes utilizar reveladores de la placa dental para ver el resultado.
13. Los niños de la ficha 26 tienen que llegar a Dienteblanco (ver cuento en anexo II), para ello el niño colorea una casilla cada vez que se lava los dientes.

14. Rellenar, al menos durante una semana, el cuadro de la ficha 27. Se puede colocar un gomet azul con una boca sonriente cuando el niño se ha cepillado los dientes y un gomet rojo con una boca con expresión triste en caso contrario.
15. Enseñar a los alumnos de 3<sup>er</sup> ciclo a utilizar la seda dental.
16. Comentar la ficha 28 de Educación Infantil.
17. Recortar y ordenar las escenas de la ficha 29 Educación Infantil.
18. Escribe la acción que está realizando Pedro en cada una de las viñetas de la ficha 28.
19. Elaborar un mural en los que se recojan todos los aspectos de la higiene bucodental.
20. Comentar las fichas n<sup>os</sup> 32-33 de Educación Infantil.
21. Recortar los objetos de la ficha 35 y colocarlos en la ficha 36 de Educación Infantil, o 29 y 30 de Primaria.
22. Descubrir el dibujo de la ficha 31.
23. Buscar los cepillos de dientes ocultos en la ficha 32.
24. Escribir el texto a las ilustraciones de la ficha 33, ayudado por el *Breve repaso a la historia del cepillo de dientes* del anexo II.
25. Recabar información de distintas casas comerciales del proceso de fabricación de los cepillos y pastas dentales.
26. Comparar diferentes cepillos utilizando el cuadro de la ficha 34.
27. Comparar diferentes pastas dentales utilizando el cuadro de la ficha 35.
28. Elaborar polvos dentífricos con las fórmulas de la ficha 36.
29. Recabar información en distintos Centros sobre las profesiones relacionadas con la salud bucodental. Invitar al Colegio a algunos profesionales.
30. Preparar el cuestionario para la entrevista.
31. Escribir un texto sobre la visita al dentista.
32. Dramatización: "La consulta del dentista".

## OBJETIVO:

- Aprender críticamente las informaciones relacionadas con la salud bucodental, conociendo los medios de comunicación en los que operan la imagen y el sonido y los contextos en los que se desarrollan.

### *Areas:*

- Conocimiento del Medio Natural, Social y Cultural.
- Educación Artística.
- Lengua Castellana y Literatura.

### *Sugerencias de Actividades:*

1. Buscar en los medios de comunicación de masas, imágenes (televisión y revistas) en las que se utiliza la boca para transmitir mensajes, no precisamente relacionados con la salud bucodental (sensualidad, cariño, agresividad...)
2. Observar en distintas imágenes de personajes famosos, personajes de cómic, dibujos animados, la expresión y estética de la boca y relacionarlas con la expresión general y características del personaje.
3. Recortar distintos personajes y clasificarlos según la expresión de la boca.
4. Recortar distintos personajes y clasificarlos según la estética de la boca, fijándose en la dentadura fundamentalmente. Comentar y escribir una palabra o frase que nos sugiera cada imagen.
5. Recortar distintos personajes, describir y relacionar la expresión de la boca con el sentimiento que transmite.
6. Observar diariamente durante una semana, (en un horario determinado por el profesor para cada grupo de alumnos y cada día de la semana), anuncios de TV para comparar, la cantidad de publicidad con mensajes negativos para la salud bucodental con la cantidad de mensajes positivos para la misma. Con ficha 37 ó inventar otro registro.
7. Elaborar un diccionario de Salud Bucodental. Escribir palabras que vayan surgiendo y tengan relación con el tema, incluirlas en el cuaderno de vocabulario del alumno.
8. Buscar o inventar refranes, poemas, adivinanzas, cuentos, jeroglíficos... que hagan referencias a elementos de la boca e higiene de los dientes.
9. Buscar en obras literarias referencias a la boca reales o metafóricas y los significados que pueden tener.
10. Explicar el significado de los refranes del anexo II.
11. Trabajar con las adivinanzas del anexo II, dibujarlas y buscar otras.
12. Hacer lectura comprensiva de los cuentos y textos del anexo II. Dramatizarlos.
13. Ilustrar los textos del anexo II.



## **OBJETIVO:**

- Utilizar el conocimiento matemático para interpretar, valorar y producir informaciones y mensajes sobre salud bucodental.

### *Areas:*

- Matemáticas.
- Lengua Castellana y Literatura.
- Educación Artística
- Conocimiento del Medio Natural, Social y Cultural.

### *Sugerencias de Actividades:*

1. Completar la serie de la ficha 38.
2. Resolver los problemas de la ficha 39.
3. Resolver los problemas de la ficha 40.
4. Resolver los problemas de la ficha 41.
5. Elaborar una encuesta sobre hábitos de higiene bucodental, dirigida a la población escolar.
6. Elaborar una tabla con los datos obtenidos.
7. Calcular los porcentajes de la población encuestada para cada ítem.
8. Representar los resultados en diagrama de barras y sectores.
9. Elaborar unos carteles con los resultados, para exponer en el colegio.
10. Se pueden utilizar las siguientes actividades para realizar los mismos cálculos estadísticos:
  - Activ. 3 de Objet. 2
  - Activ. 6 de Objet. 2
  - Activ. 14 de Objet. 3
  - Activ. 26 de Objet. 3
  - Activ. 27 de Objet. 3
  - Activ. 6 de Objet. 4
11. Representación gráfica de los datos de la actividad 10.

# ■ CUADERNO DE TRABAJO PARA EL ALUMNO

# Nuestra boca

dientes

lengua

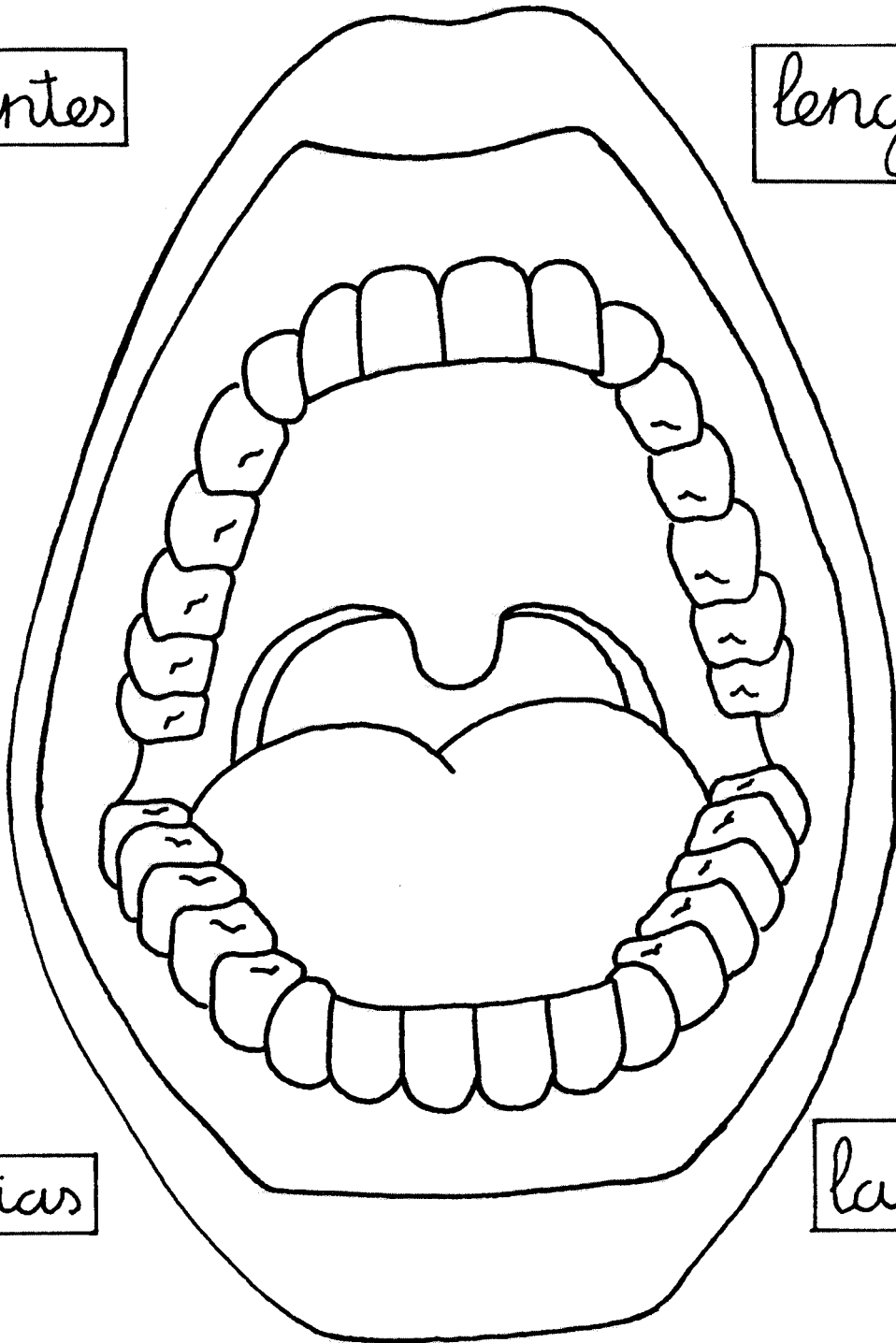

encias

labios

boca	labios	dientes	encias	lengua
------	--------	---------	--------	--------

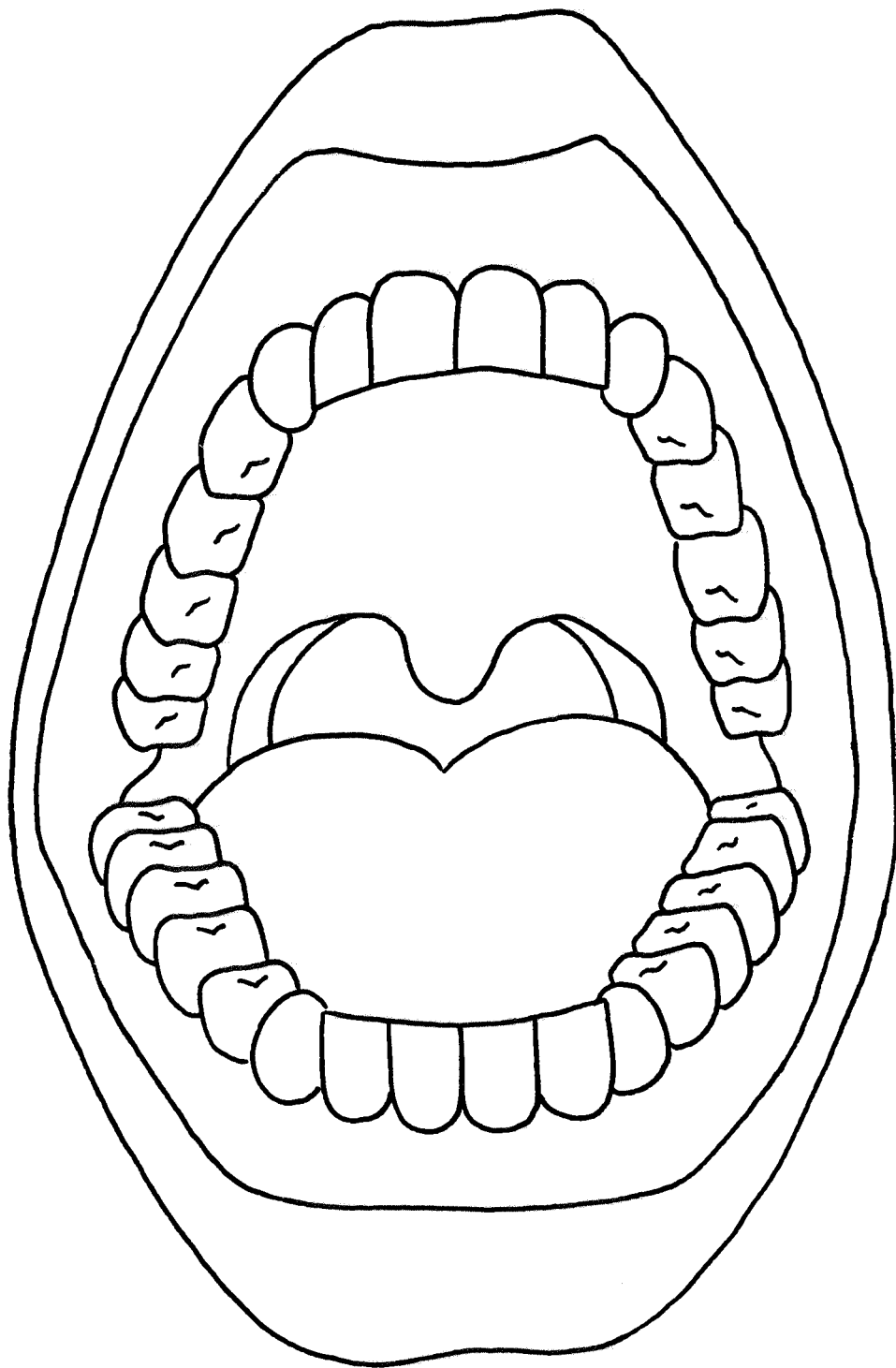

F. 2.- Colorear y escribir el nombre a cada una de las partes de la boca.

# Modelo completo de dentadura

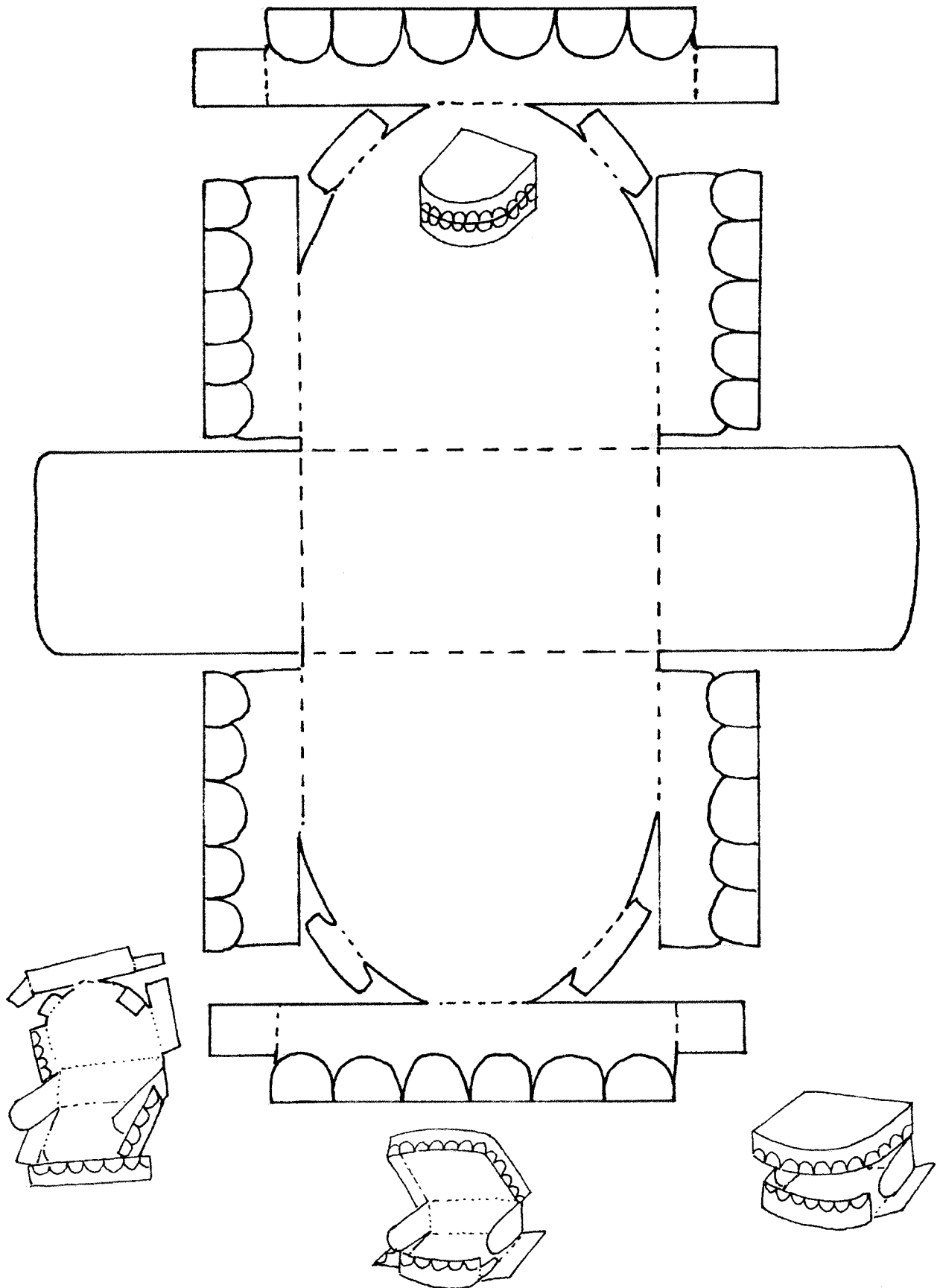

F. 3.- Colorear, recortar y formar la dentadura.

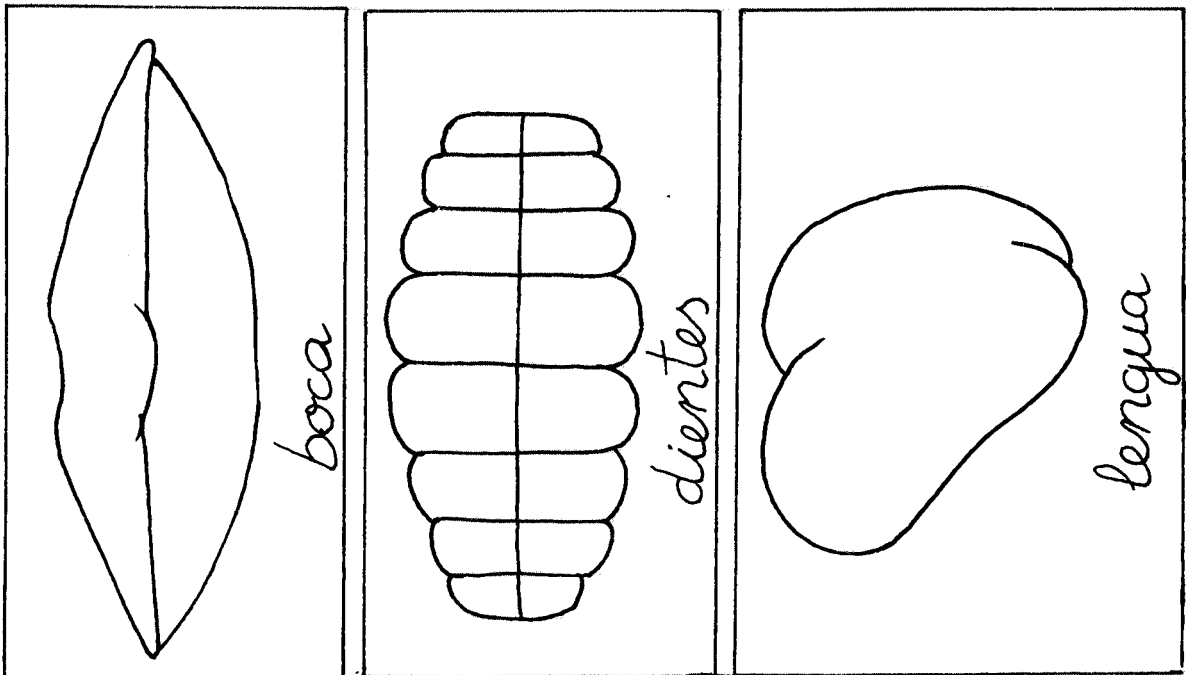
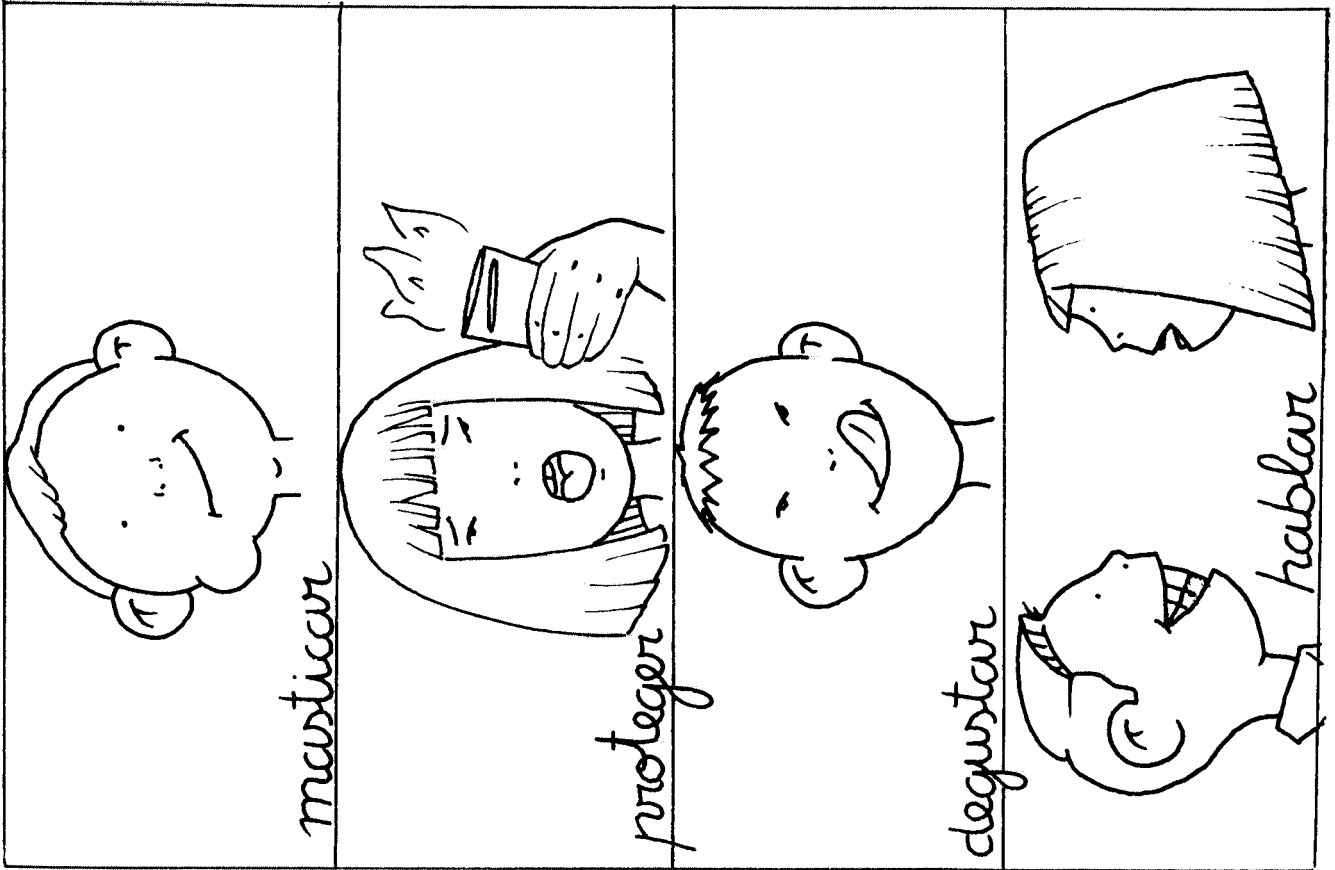

F. 4.- Relacionar los elementos de la boca con las funciones que realizan.

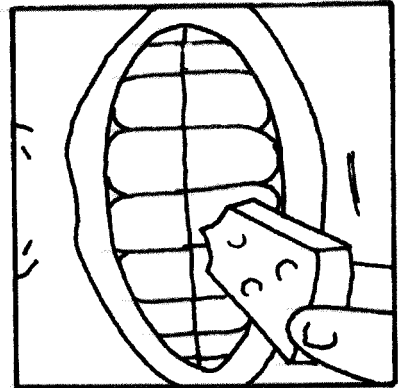
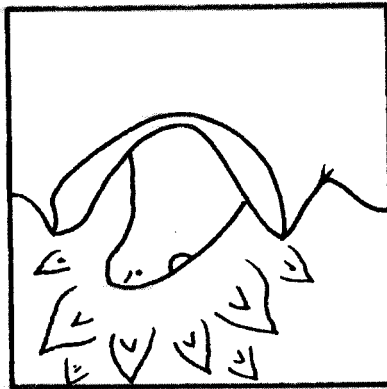
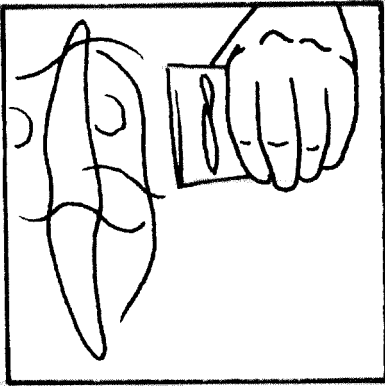
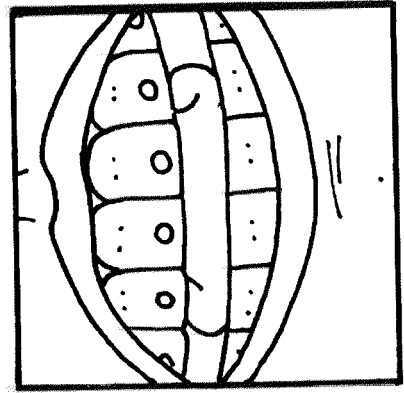
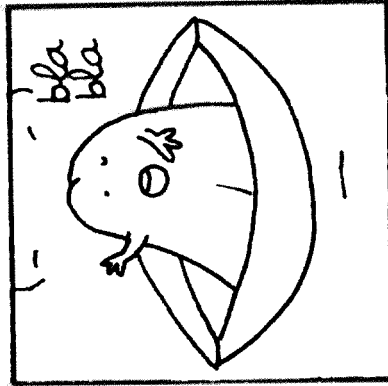
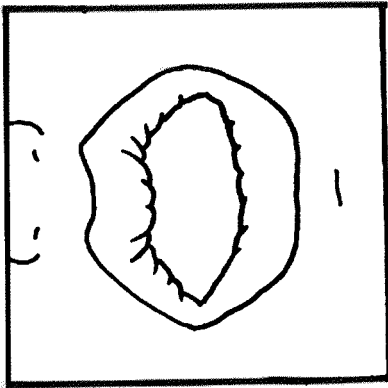

Los labios sirven para...

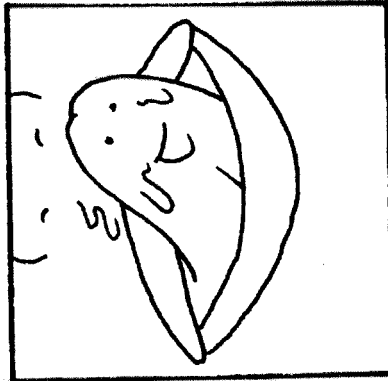

La lengua sirve para...

Los dientes sirven para...

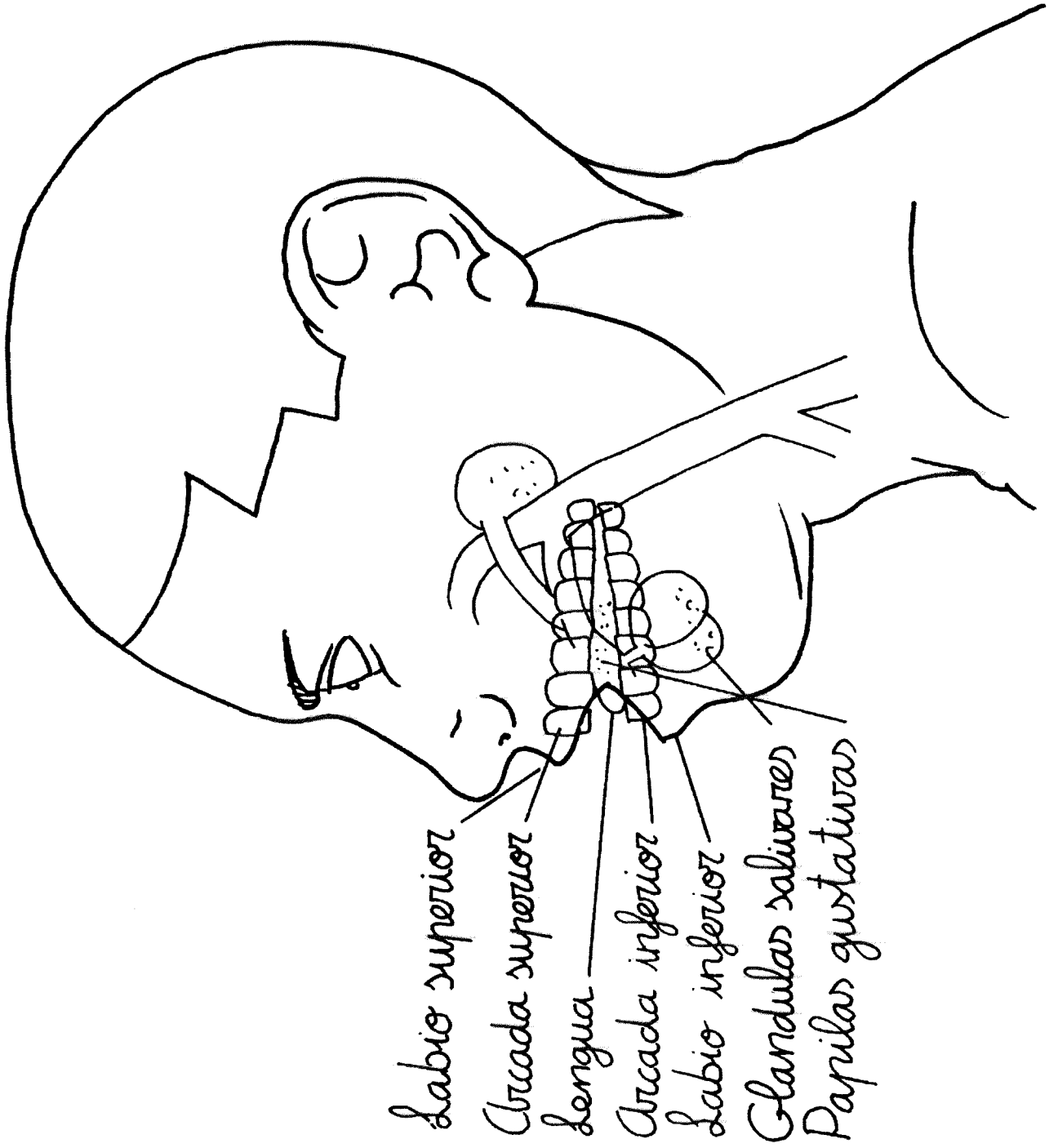

F. 6.-



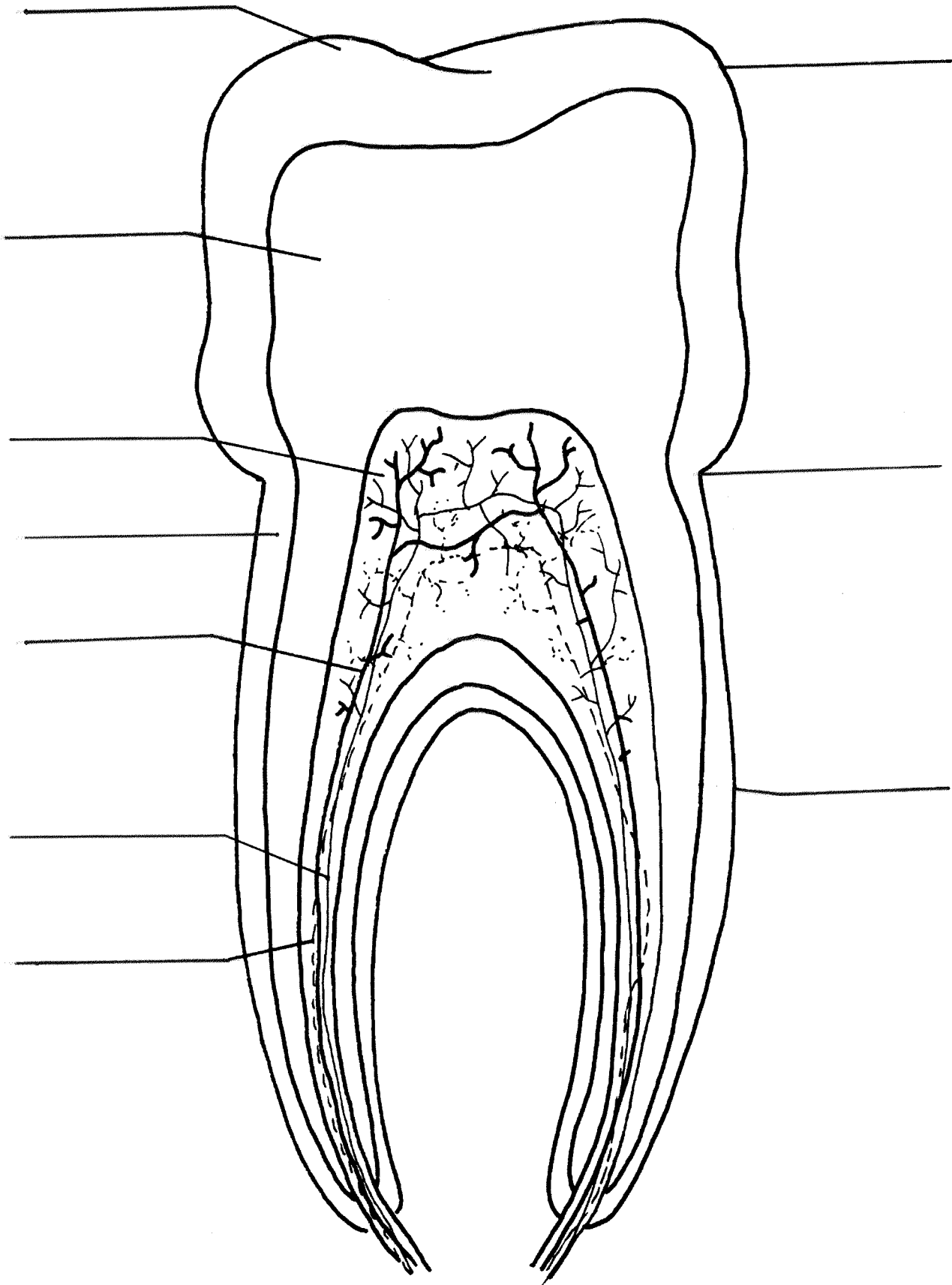

F. 7.- Escribir el nombre de las partes de un diente.

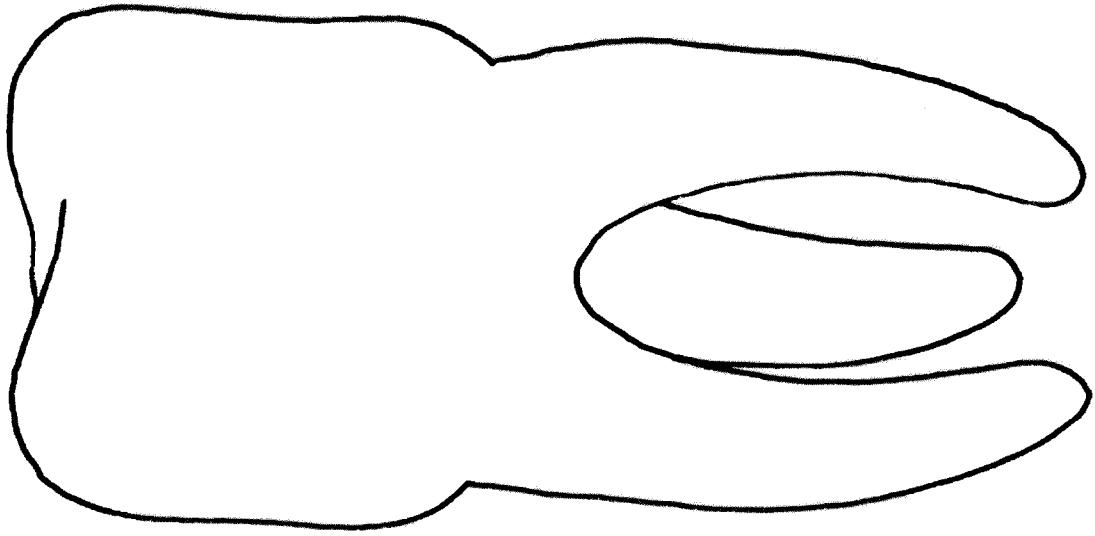

molar

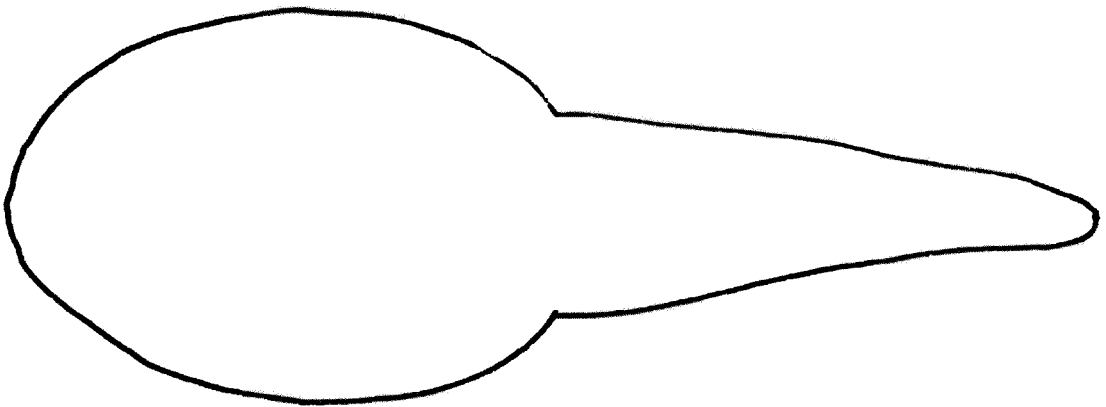

canino

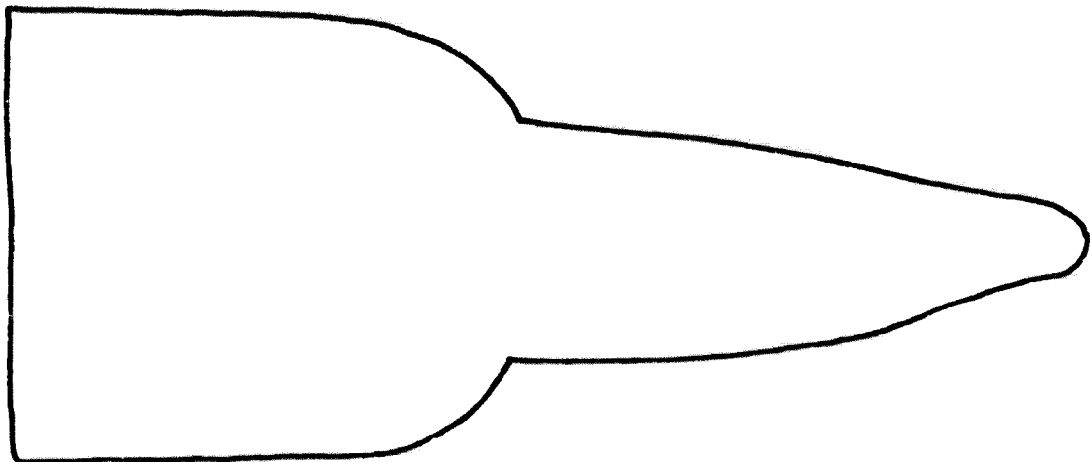

incisivo

F. 8.- Observar y comentar las diferencias que existen entre los tres tipos de dientes. Colorea los.

Tengo.....dientes

□ □ □



Mis papás tienen.....dientes

□ □ □ □

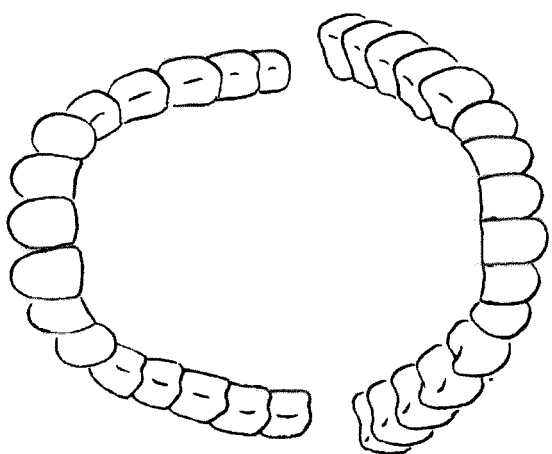
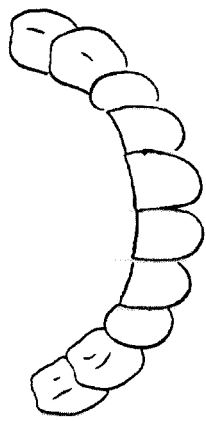
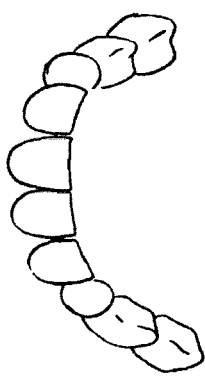

F. 9.- Contar y escribir el número de dientes.

Incisivos

Caninos

Molares

Premolares

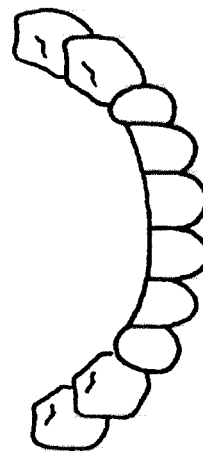
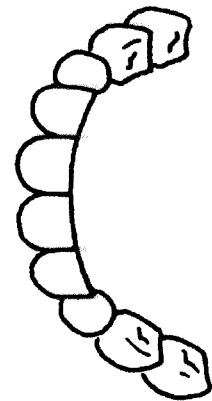

Dentadura de leche

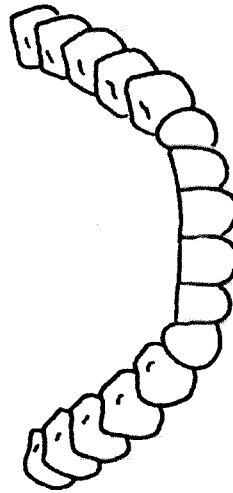
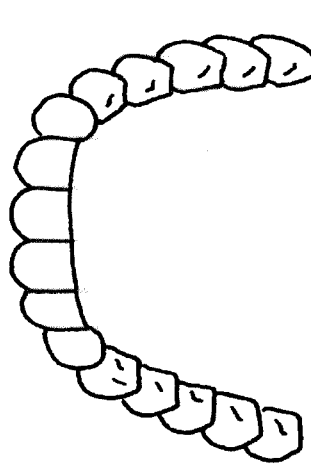

Dentadura definitiva

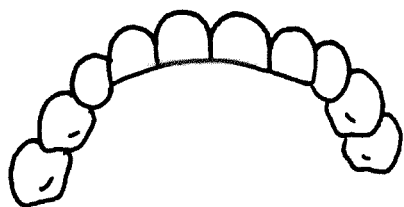

Pinto de negro los dientes que se me van cayendo

Ya he perdido:

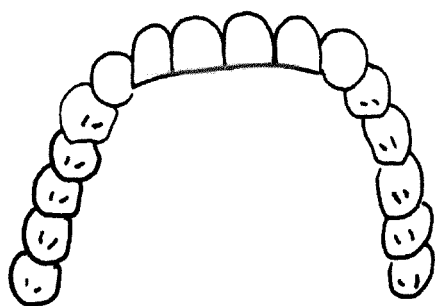
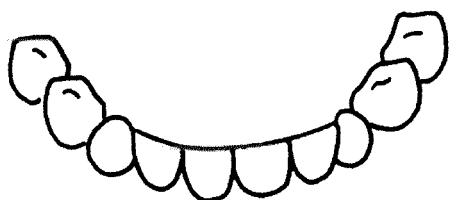

Pinto de azul los dientes que me van saliendo

Ya me han salido:

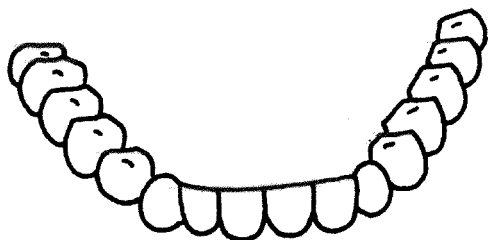

Investigo cuando salen los demás dientes

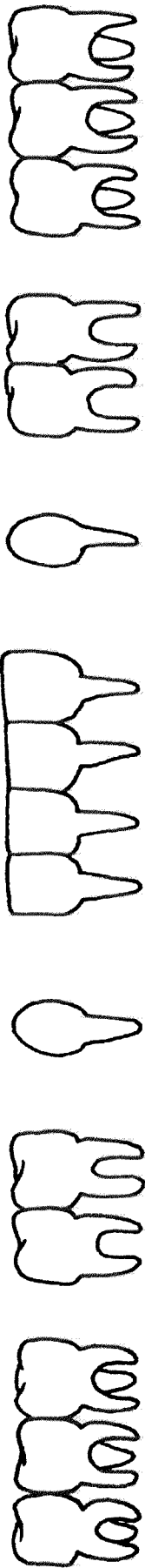

cortar

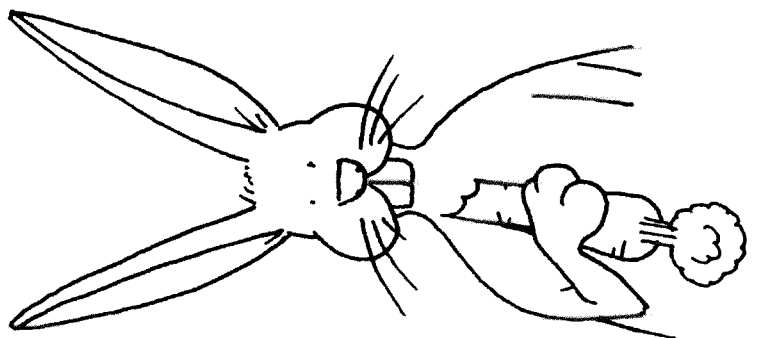

desgarrar

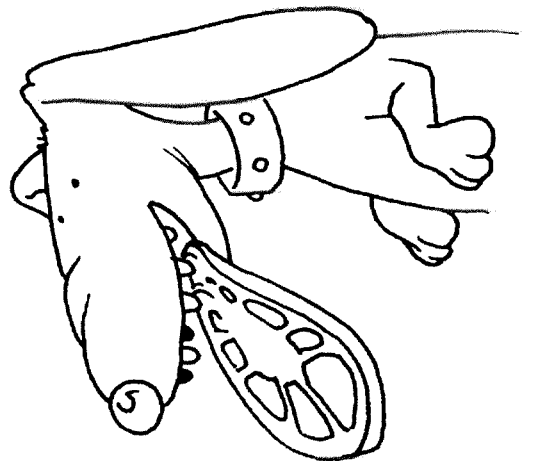

aplastar

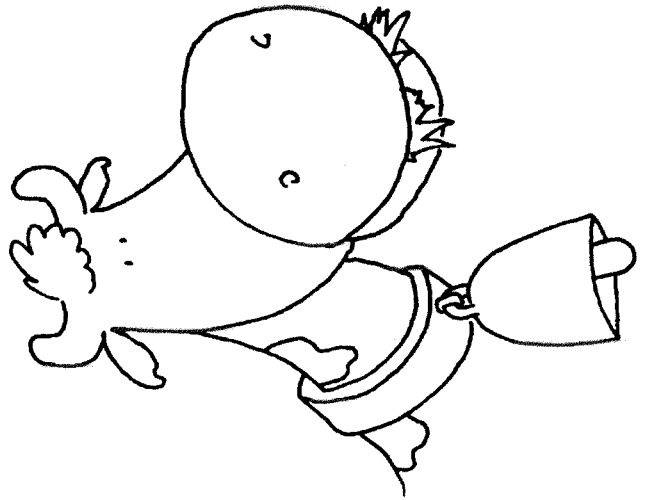

F. 12.- Colorear cada tipo de diente con los colores de la ficha n.º 10. Escribir su nombre y relacionarlos con la función que realizan.

Busca doce palabras relacionadas con la boca, están escondidas en la sopa de letras.

O	P	S	V	Z	T	R	A	G	A	R	A	B
T	D	I	E	N	T	E	S	C	D	E	F	R
K	Q	O	R	S	T	V	A	V	W	G	H	A
M	S	I	N	C	I	S	I	V	O	I	S	L
A	Y	Z	J	T	K	L	C	M	N	I	O	O
S	P	R	Q	R	O	S	N	T	R	U	V	M
T	W	A	Y	Z	A	L	E	N	G	U	A	B
I	C	L	D	E	F	G	O	H	I	J	C	K
C	L	B	A	N	O	S	P	G	Q	R	O	S
A	T	A	U	V	W	A	B	C	U	P	B	Y
R	Z	H	E	F	C	A	N	I	N	O	G	H

Escribe aquí las palabras que has encontrado

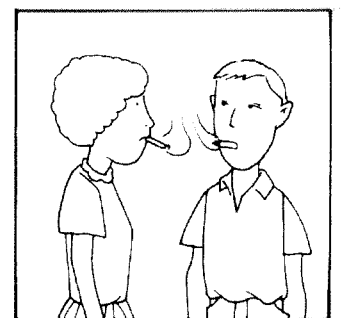
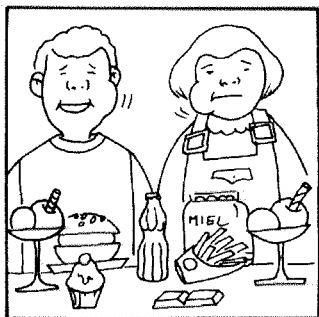
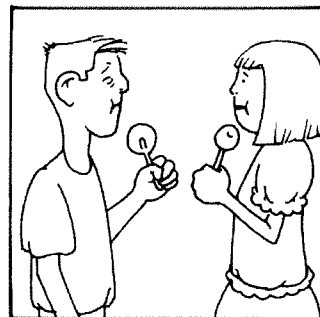
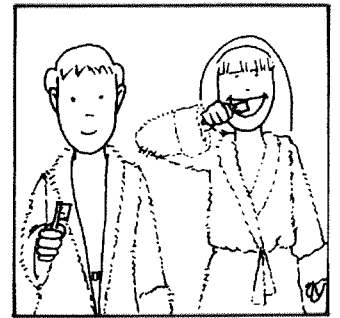
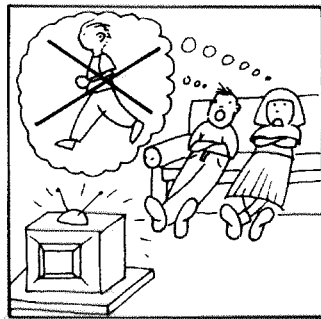
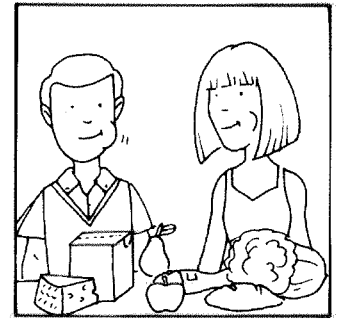
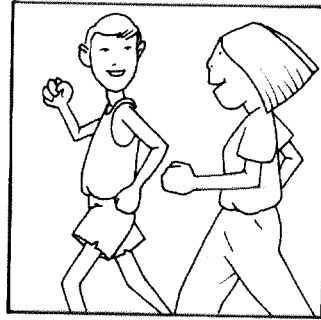

F. 14.- Colorear y recortar. Pegar cada viñeta donde corresponda en la ficha n.º 15.



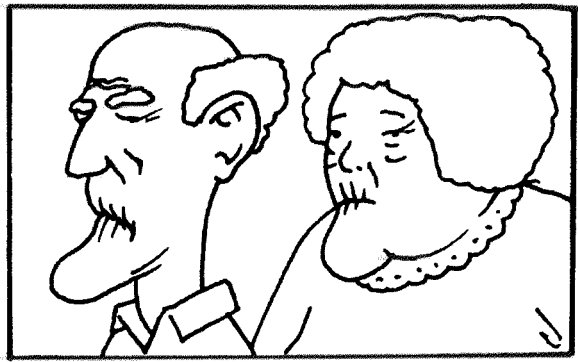
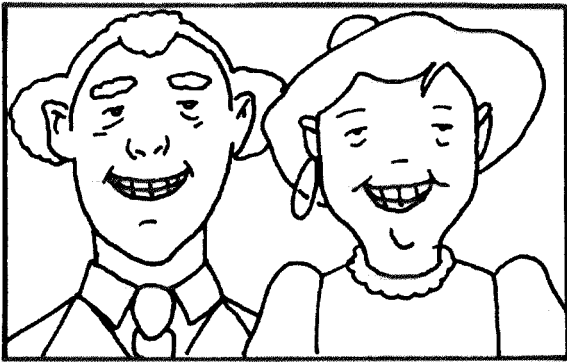

F. 15.- Colocar donde corresponda las viñetas de la ficha n.º 14.

Mi boca

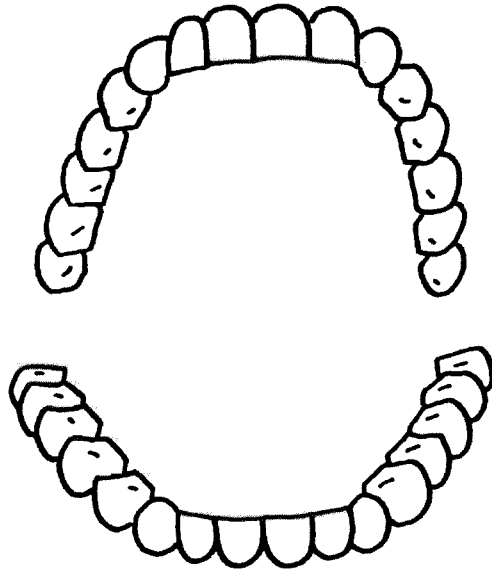

---

La boca de .....

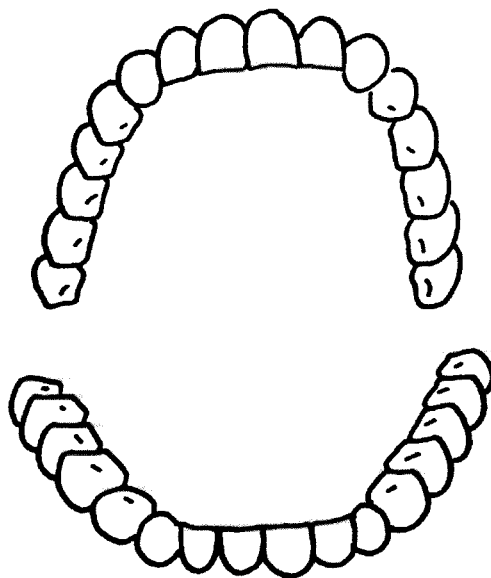

F. 16.- Señalo con negro mis dientes dañados y los de un compañero.

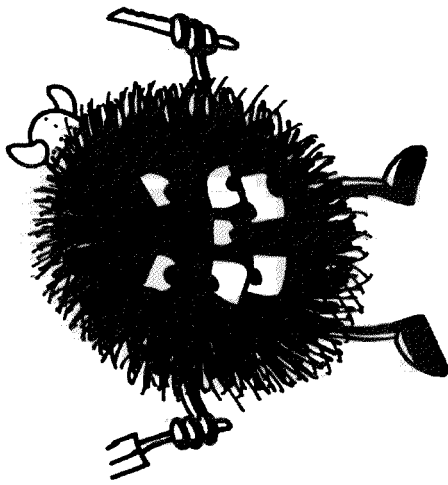

# Cariomenü

Desayuno

Almuerzo

Comida

Merienda

Cena

_____
_____
_____
_____
_____
_____
_____
_____

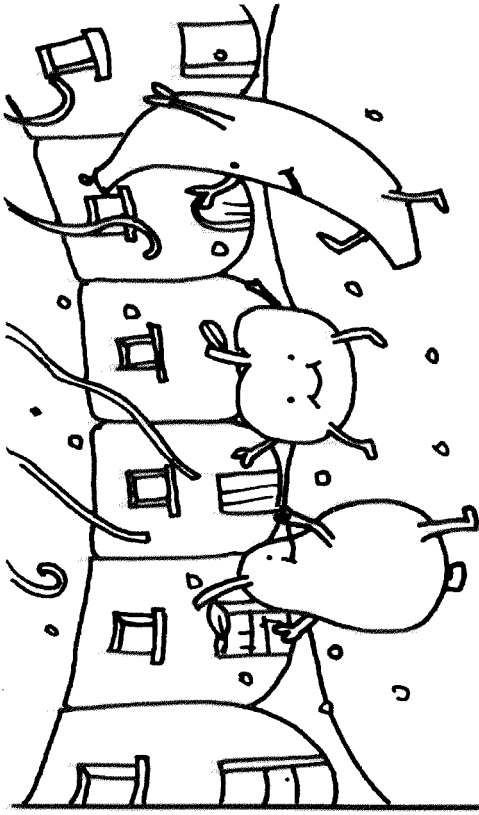

# No Cariomenü

Desayuno

Almuerzo

Comida

Merienda

Cena

_____
_____
_____
_____
_____
_____
_____
_____

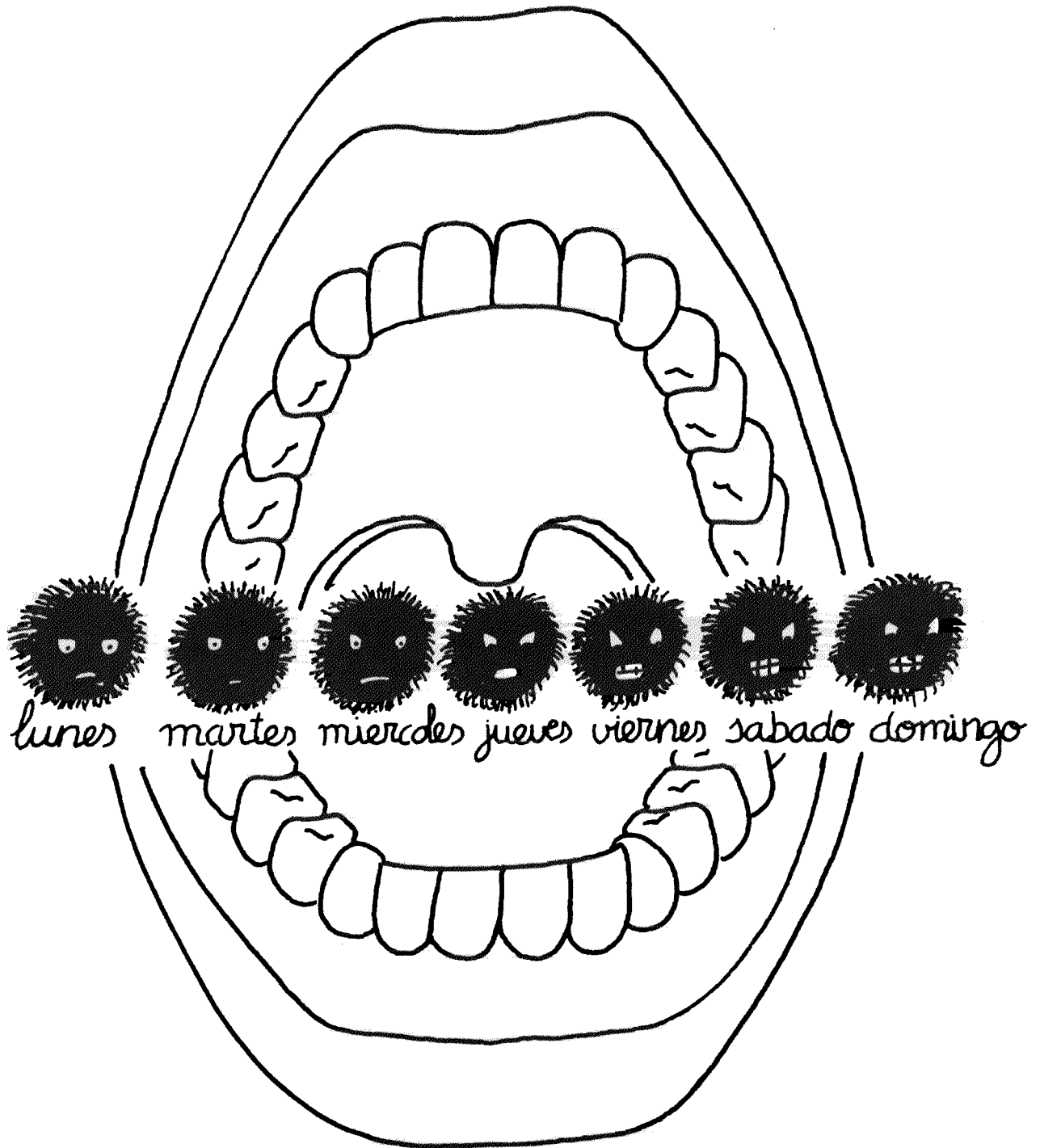

F. 18.- Tachar una bacteria cada día que tomemos un alimento no cariígeno en el recreo. Pintarla de rojo cada vez que comamos un alimento cariígeno.

¿Cuántos días hemos ayudado a nuestros dientes esta semana?

Curso 19 / ..... Nivel ..... Grupo ..... Semana del ..... al ..... del .....

Nombre	dunes	Martes	Miércoles	Jueves	Viernes	Sábado	Domingo

F. 19.- Poner un gomet o punto rojo cuando se tomen alimentos cariogénos en el recreo. Azul, cuando los alimentos sean no cariogénos.

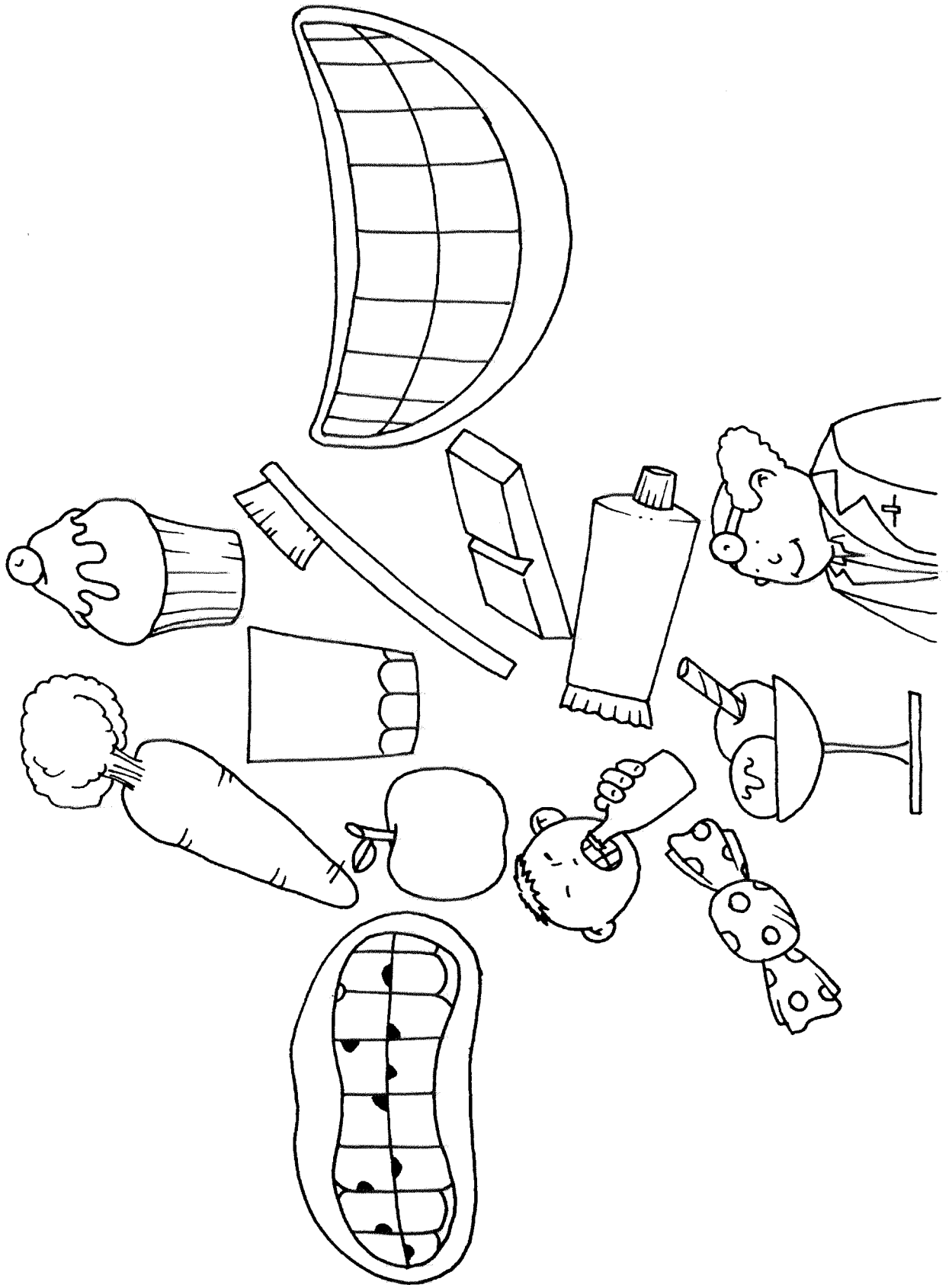

F. 20.- Relacionar los objetos y acciones con la boca correspondiente.

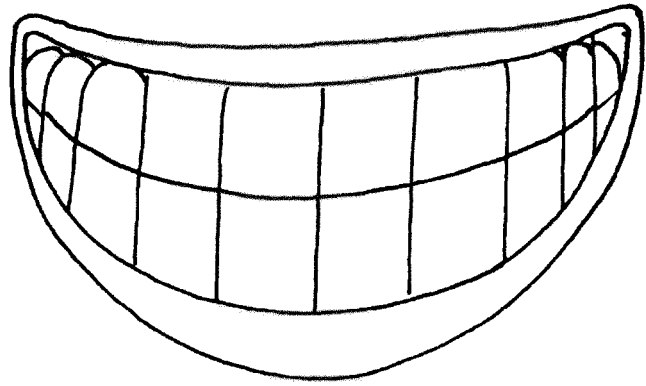
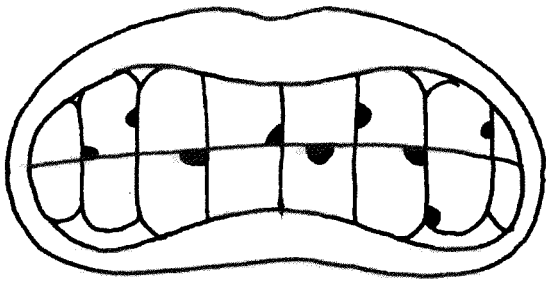

Escríbe frases con las palabras  
anteriores.

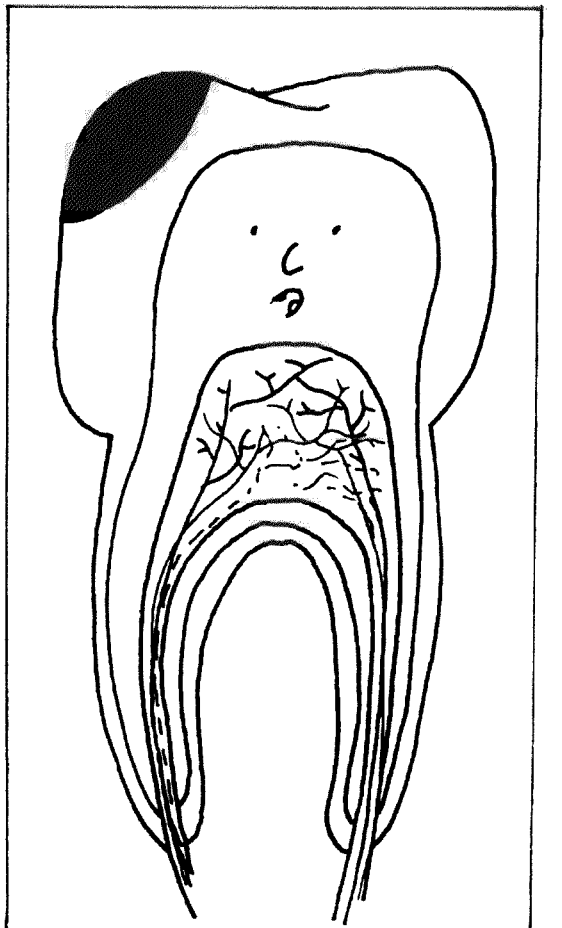
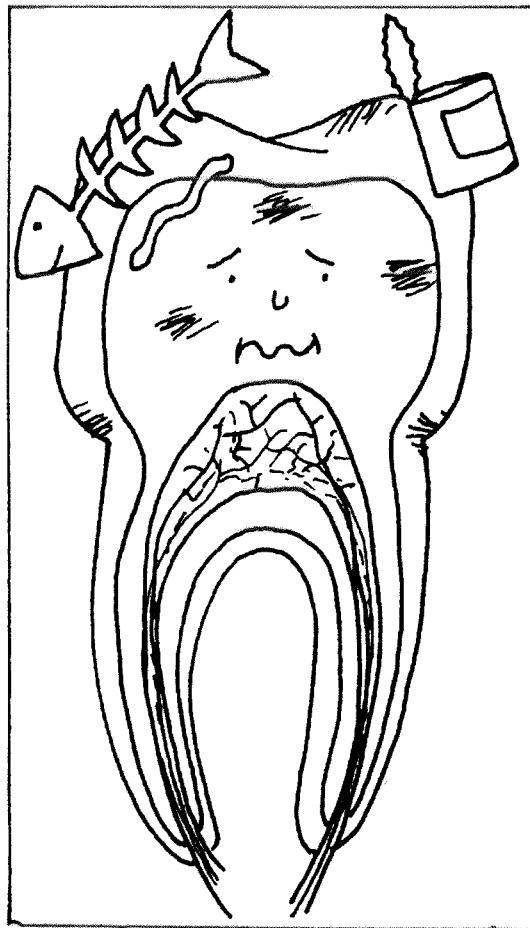
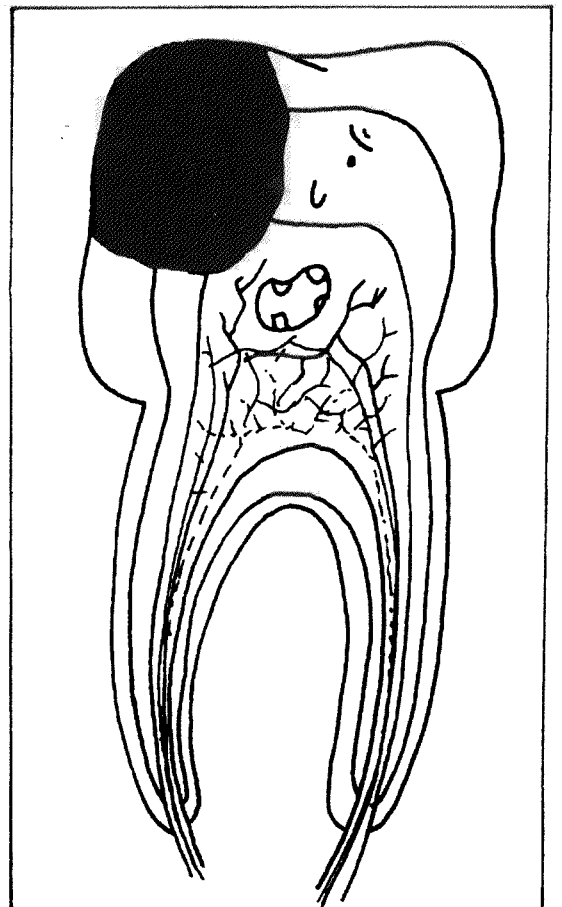
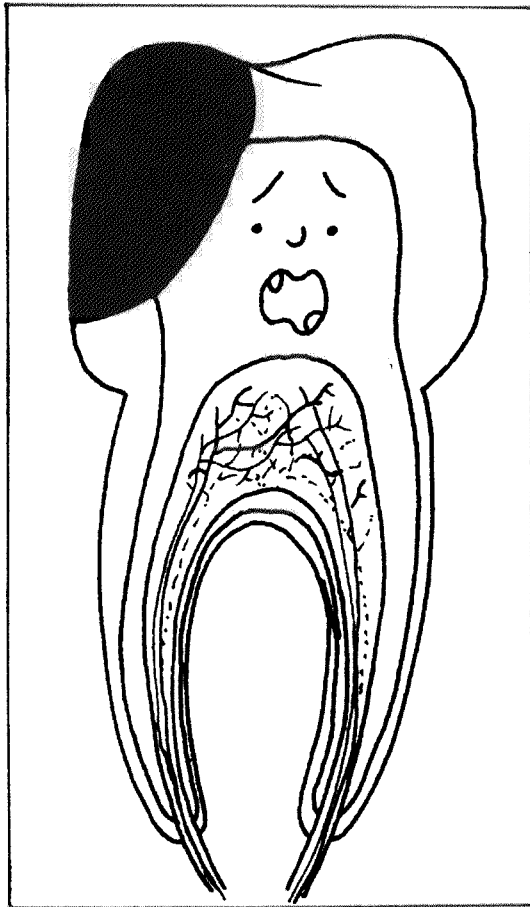

F. 22.- Recortar y ordenar la secuencia.



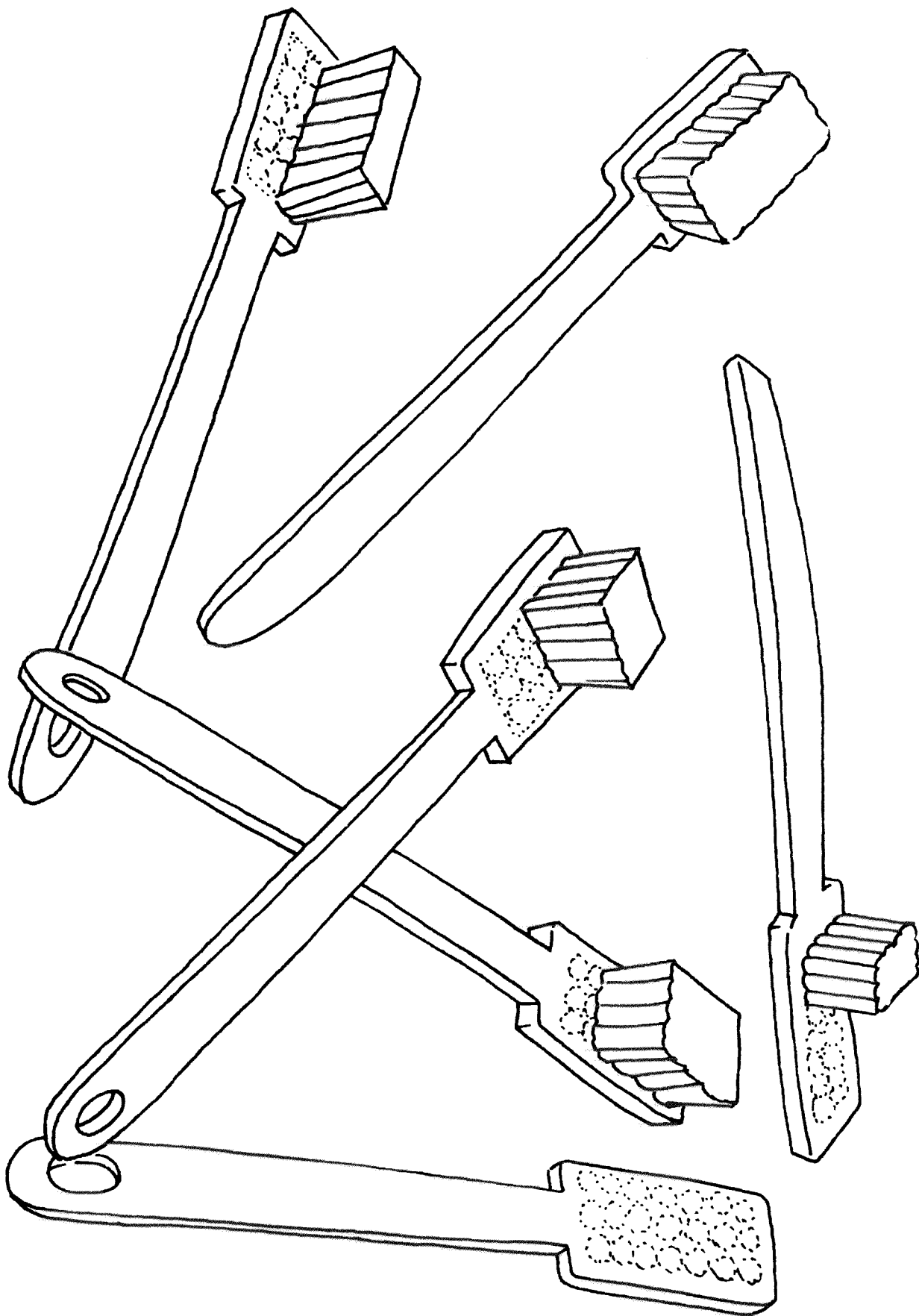

F. 23.- Completar las cerdas de los cepillos.

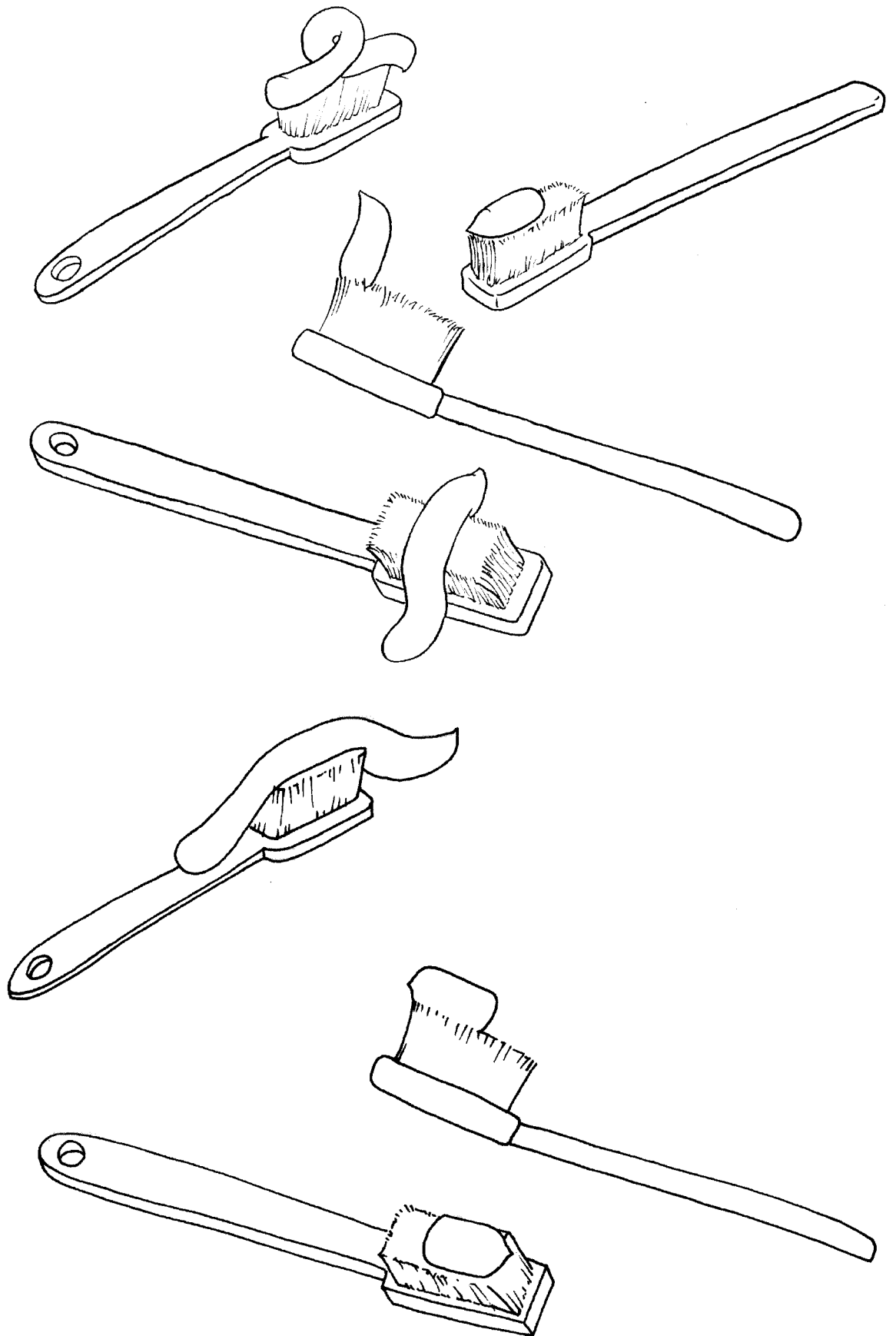

F. 24.- Colorear los cepillos que tienen la cantidad de pasta dental adecuada.

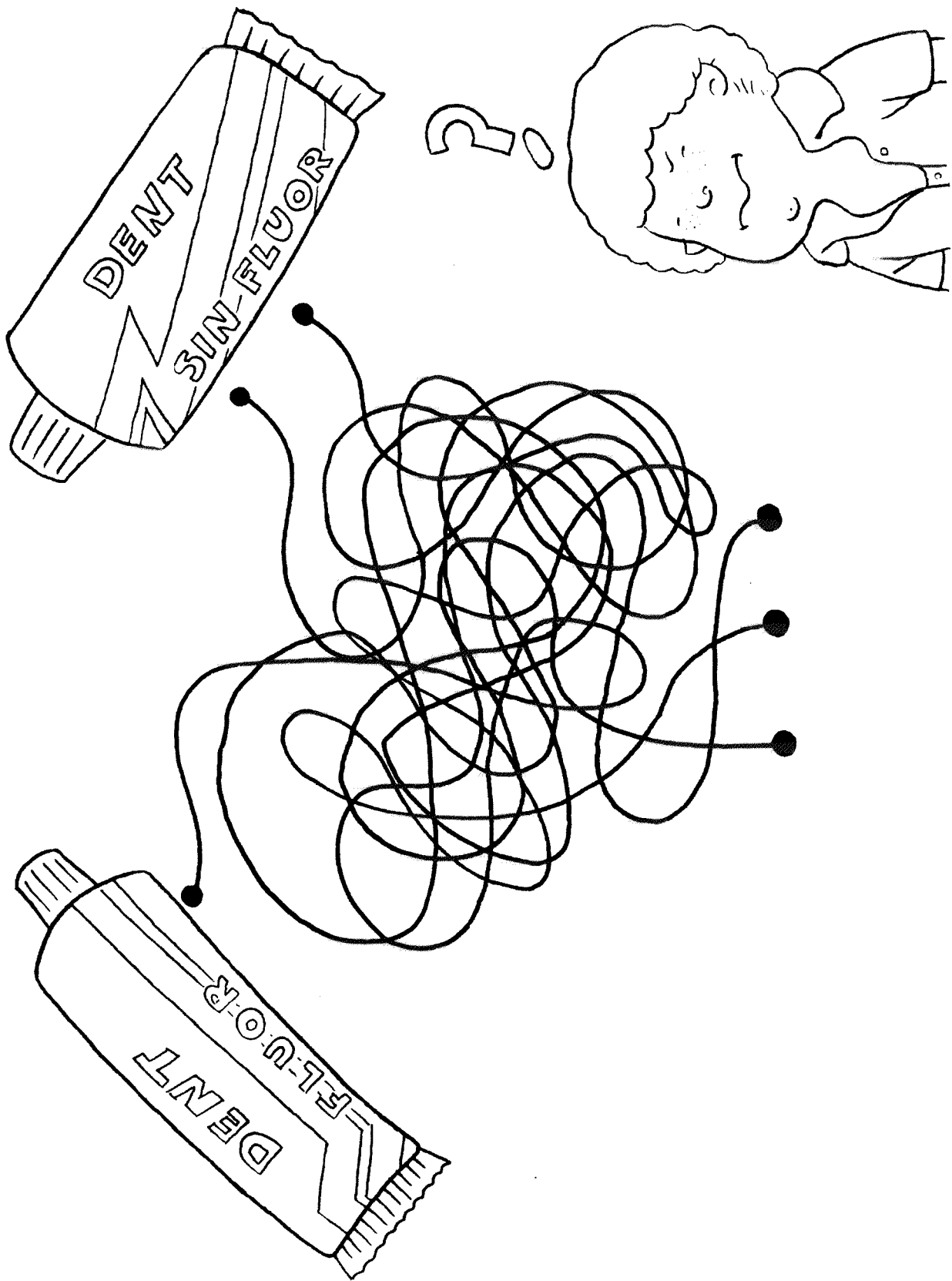

F. 25.- Elegir el camino que lleva a la pasta dental fluorada.

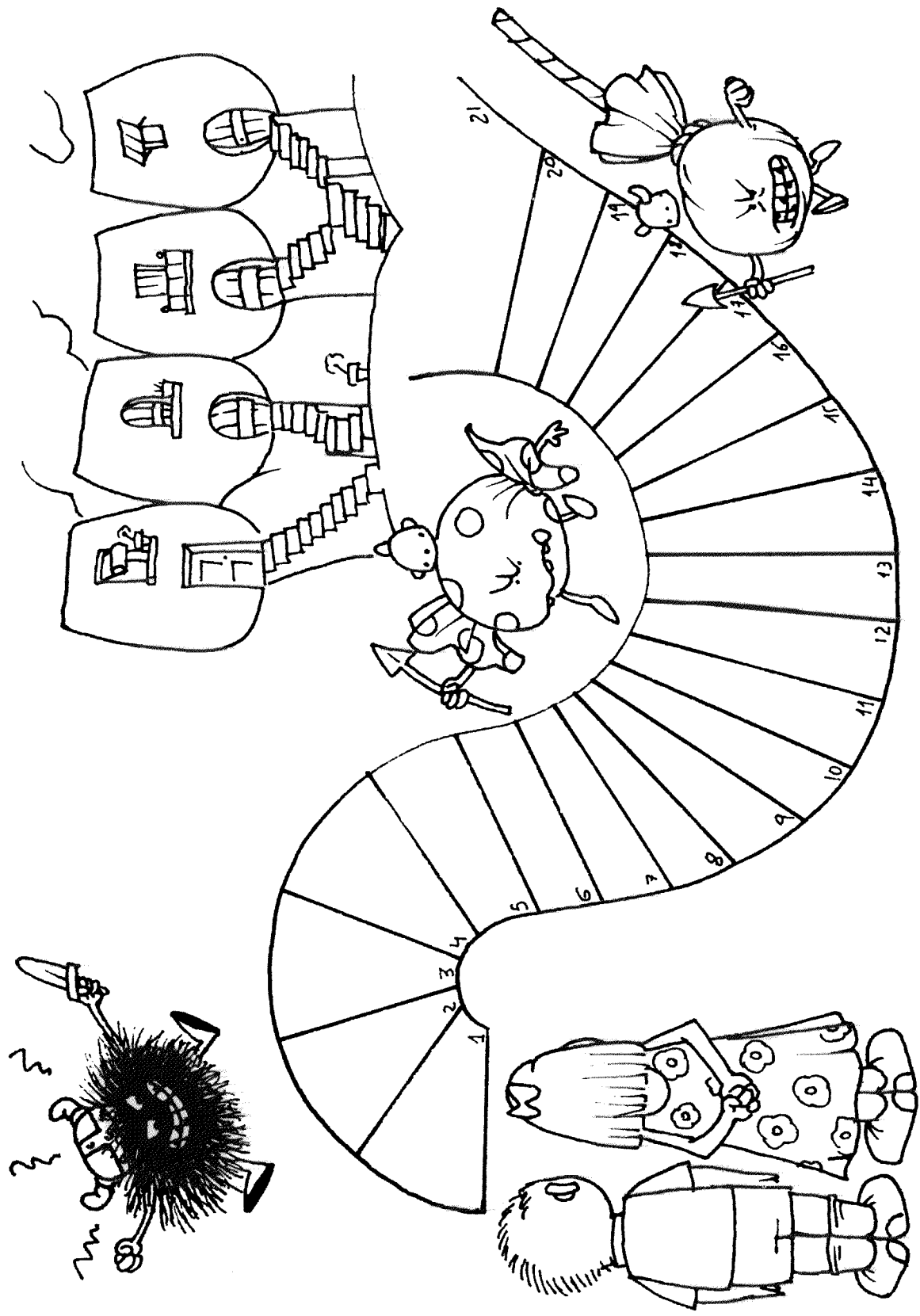

F. 26.- Colorea un tramo del camino cada vez que te laves los dientes.

¿Cuántas veces nos lavamos los dientes a la semana?

Curso 19...../.....	Nivel.....	Grupo.....					Semana del..... al..... de.....				
		lunes	martes	miércoles	jueves	viernes	sábado	domingo			

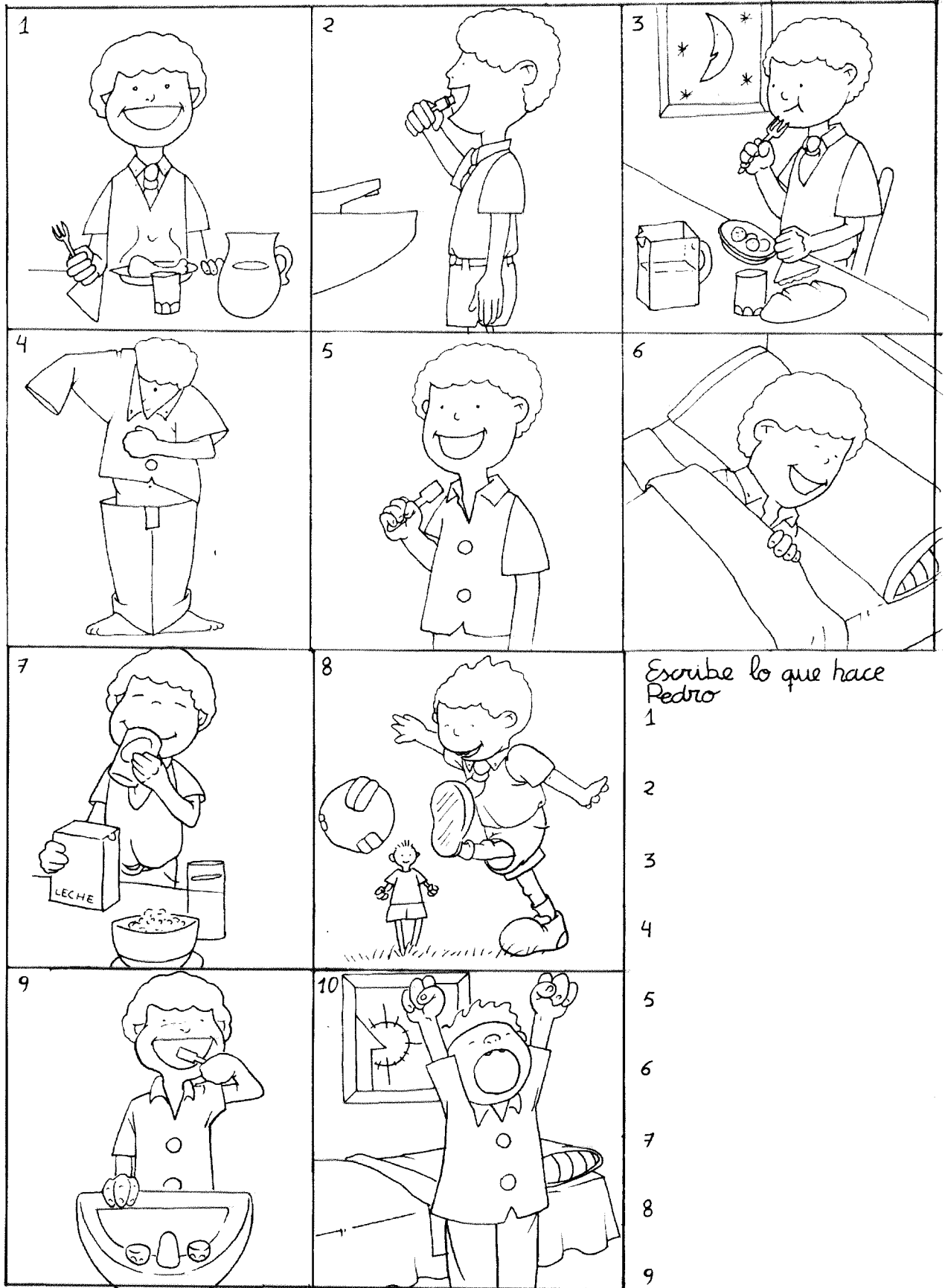

Escribe lo que hace Pedro

- 1
- 2
- 3
- 4
- 5
- 6
- 7
- 8
- 9
- 10

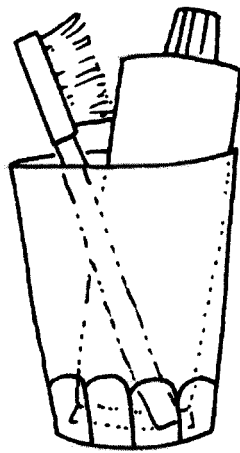

F. 29.- Colorear, recortar y pegar en la ficha n.º 30.

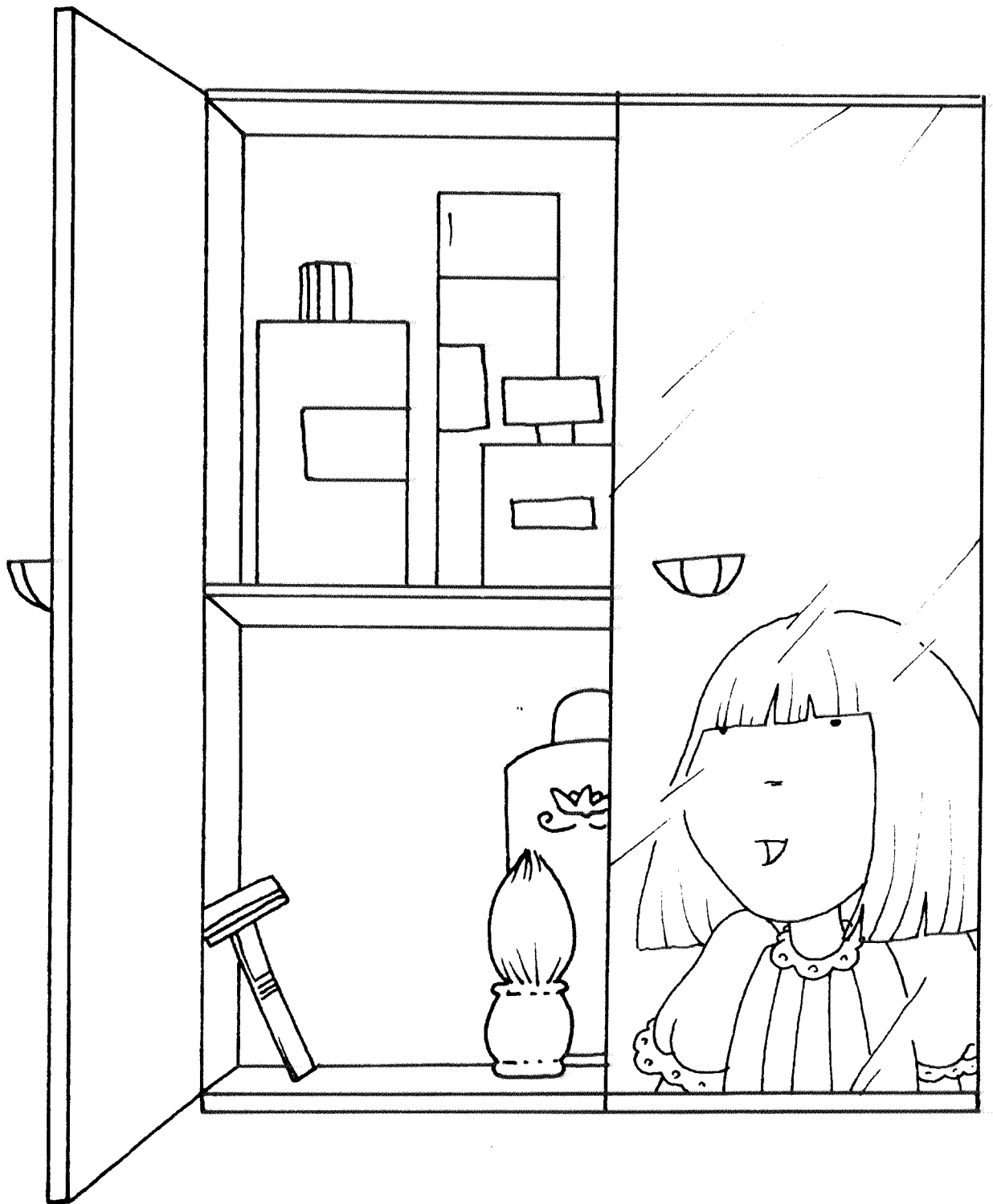

F. 30.- Colocar en el armario el vaso de la ficha n.º 29.



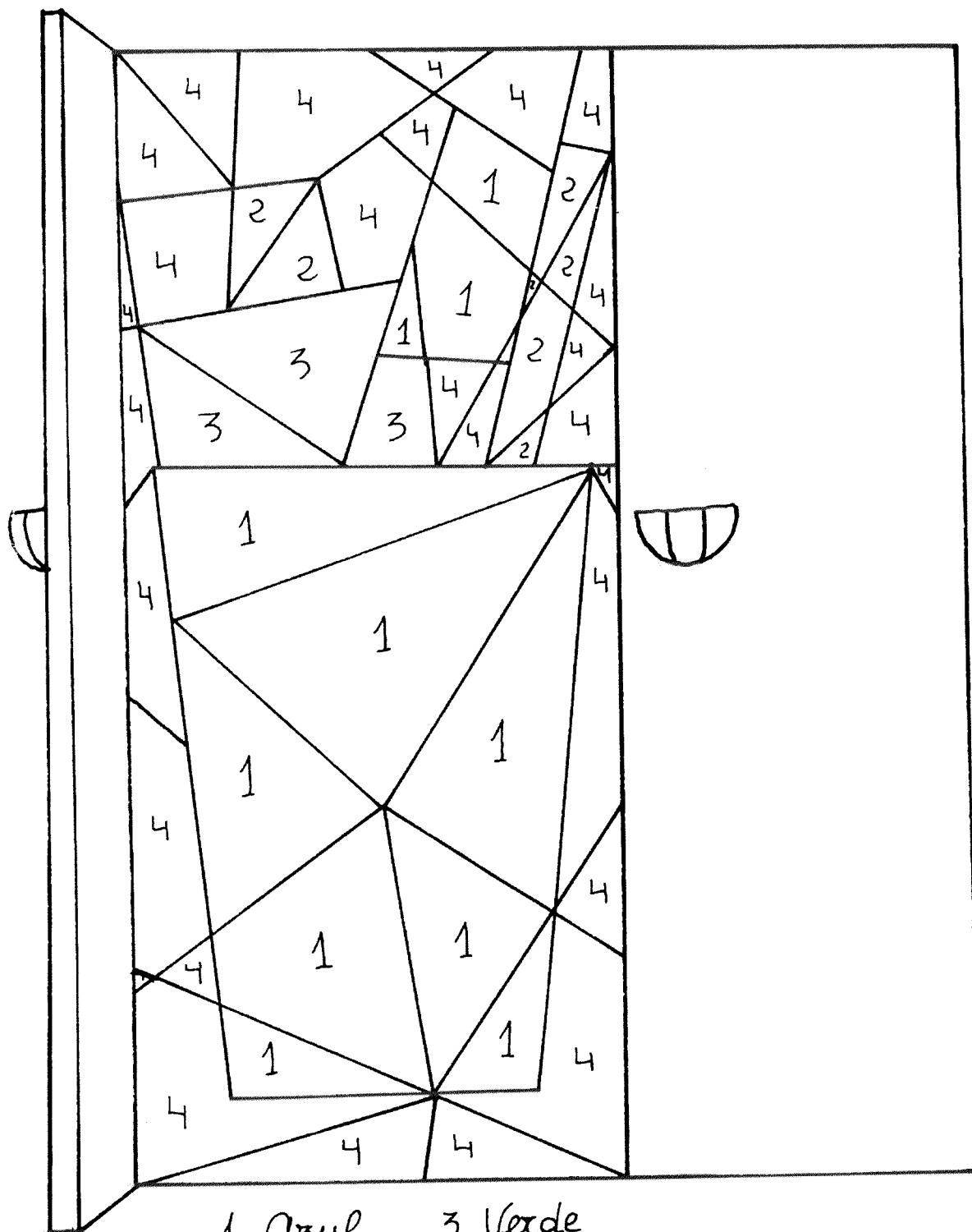

- |         |             |
|---------|-------------|
| 1. Azul | 3. Verde    |
| 2. Rojo | 4. Amarillo |

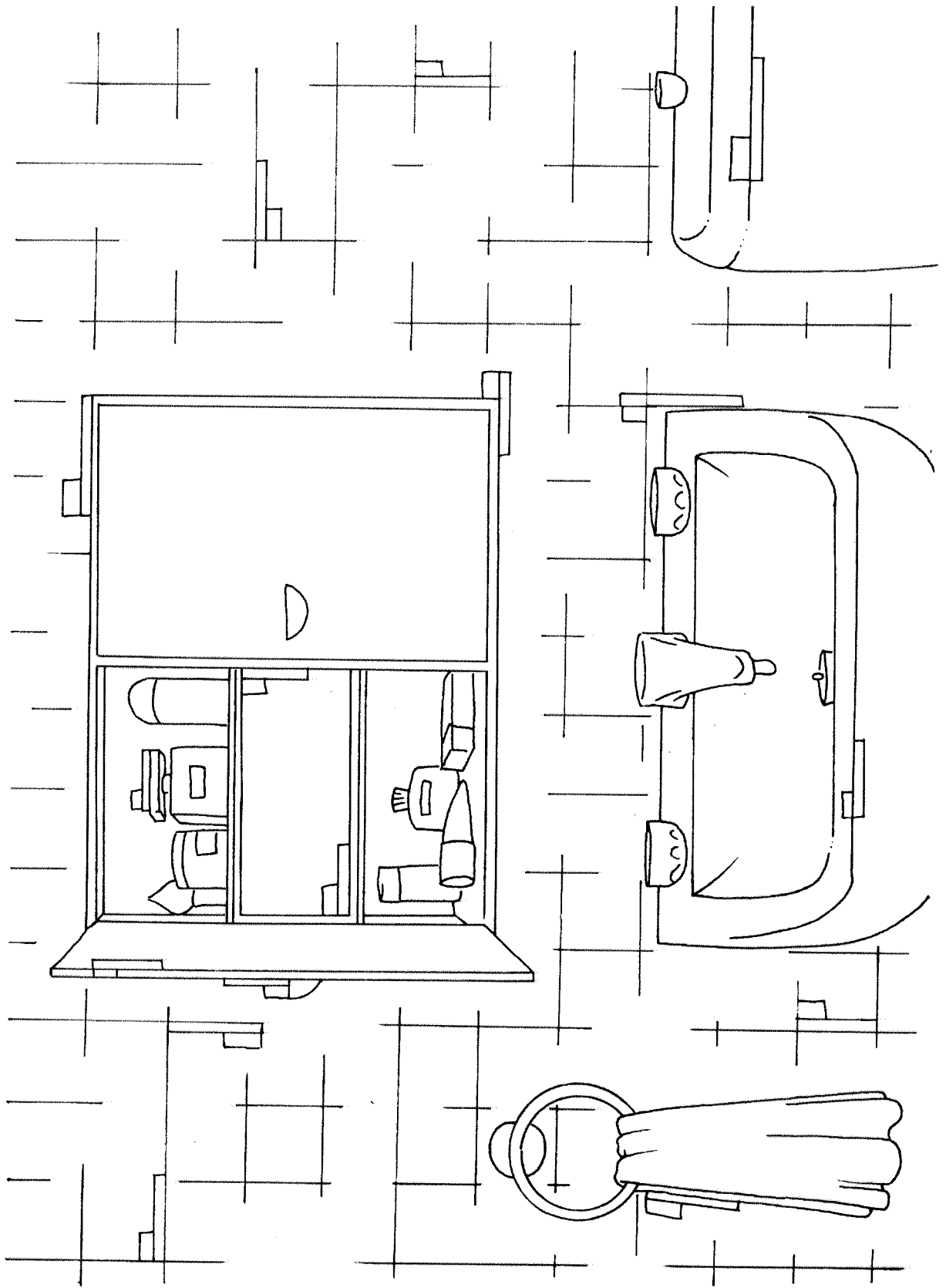

F. 32.- Encontrar los cepillos de dientes ocultos en el cuarto de baño.

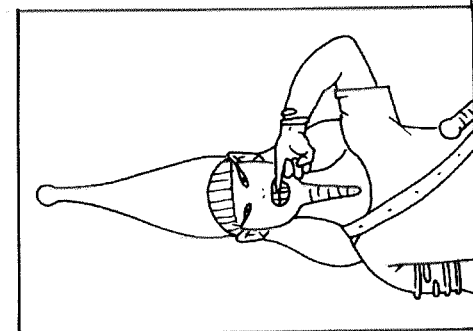

Los Asirios

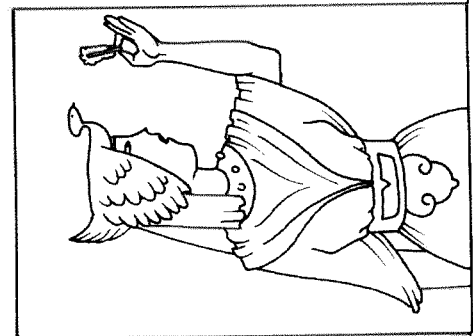

Los Egipcios

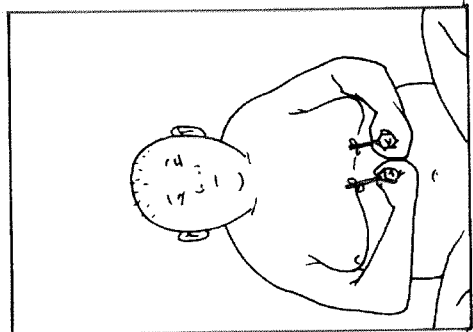

Los Budistas

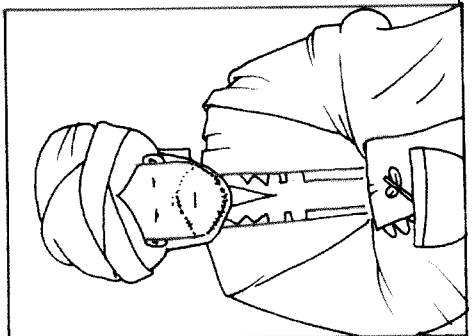

Los Musulmanes

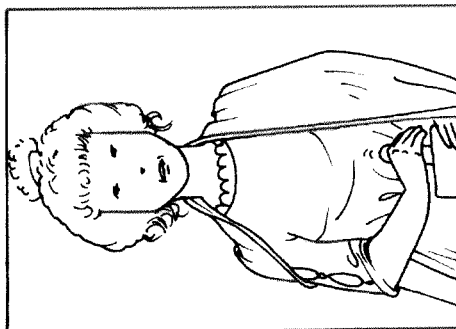

Las Romanas

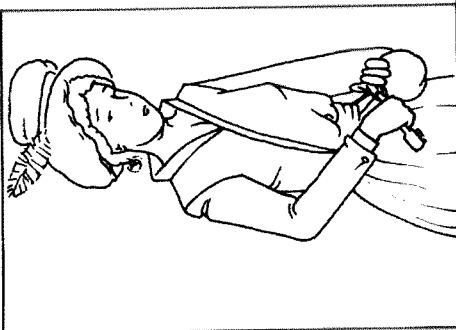

Hacia 1.700

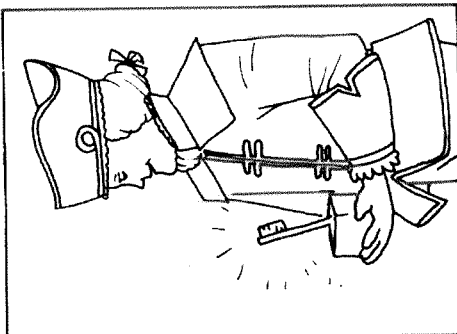

En el año 1.800

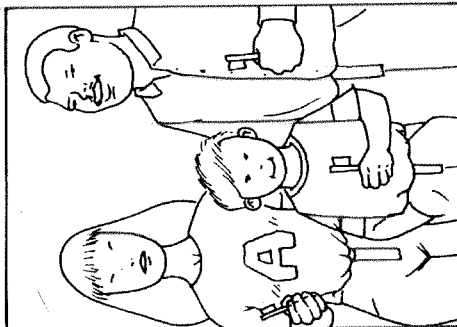

En la actualidad

Tabla comparativa de cepillos de dientes

Marca comercial	Tamaño cabeza	Textura cerdas *	Precio	Establecimiento donde se compra

\* suave, normal, duro

- Subrayar de verde la marca comercial que ofrezca mejor relación composición/precio
- Subrayar en rojo la que peor relación ofrezca

Tabla comparativa de pastas dentales

Marca comercial	Composición	Cantidad de pasta de diente	Cantidad de fluoruro	Precio	Establecimiento donde se compró

- Subrayar de verde la marca comercial que ofrezca mejor relación composición/cantidad/precio
- Subrayar en rojo la que peor relación ofrezca

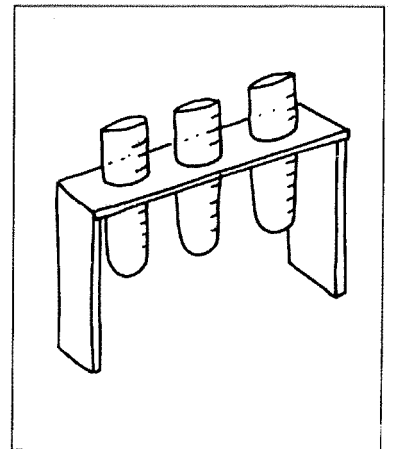
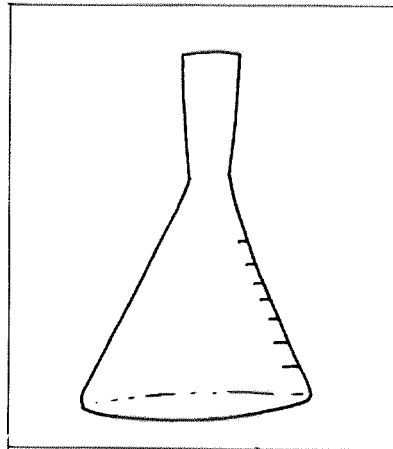
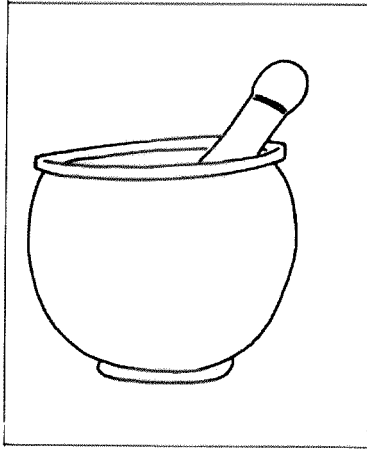

### Fórmula 1

- 100 gr. de carbonato de cal
- 10 gr. de magnesia calcinada
- Una pieza de carmín
- 30 gotas de esencia de menta

### Fórmula 2

- 100 gr. de carbonato de cal
- 10 gr. de magnesia calcinada
- 10 gr. de alcanfor puro
- Una pieza de carmín

### Fórmula 3

- 100 gr. de carbonato de cal
- 20 gr. de magnesia
- 20 gr. de polvo de iris
- Una pieza de carmín
- 30 gotas de esencia de menta

### Recomendaciones importantes

- Los productos que interviene en su composición deben ser muy finos o machacarse hasta conseguir esa finura y suavidad
- Antes de introducirse la esencia de menta deben colorearse los polvos con carmín
- Deberán siempre mezclarse bien todos los productos de la fórmula para lo cual podemos utilizar un mortero de forma que se pueda machacar bien todos los productos.

# La salud bucodental en los anuncios de televisión

Días de la semana	Hora	Cadena	Tipo de programa	Anuncios negativos		Anuncios positivos	
				Productores	Imágenes	Productores	Imágenes
Lunes							
Martes							
Miércoles							
Jueves							
Viernes							
Sábado							
Domingo							

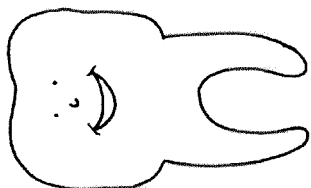
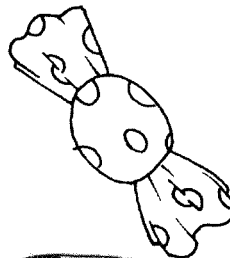
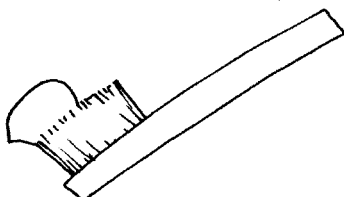
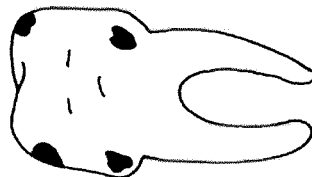
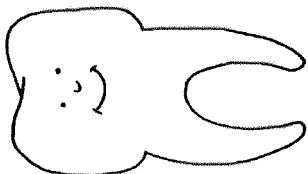
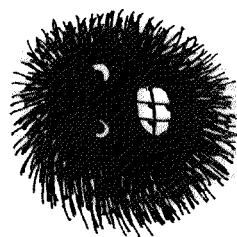
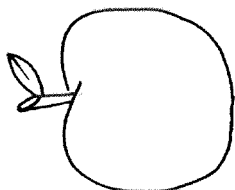
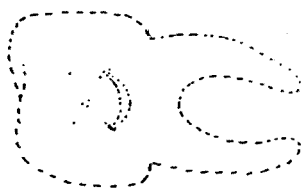

F. 38.- Completar las series.



Resuelve los siguientes problemas:

Marcia tiene 32 dientes, 4 están empujados y 2 tienen caries ¿Cuántos dientes sanos tiene?

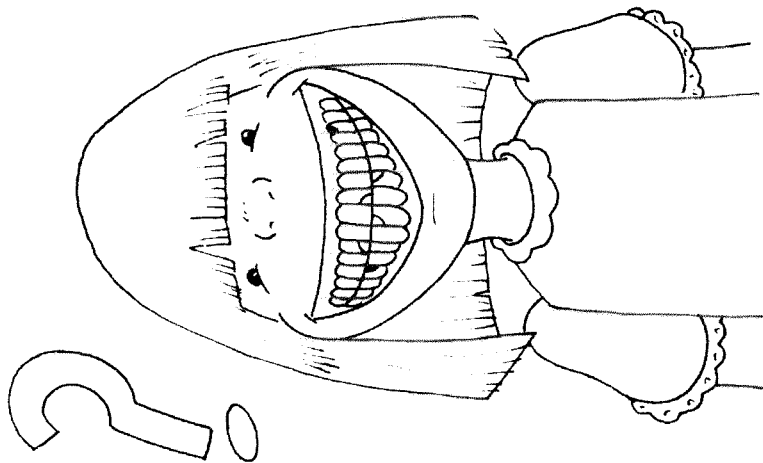

Tiene ..... dientes sanos

Juan tiene 20 dientes, 3 de ellos tienen caries ¿Cuántos dientes sanos tiene?

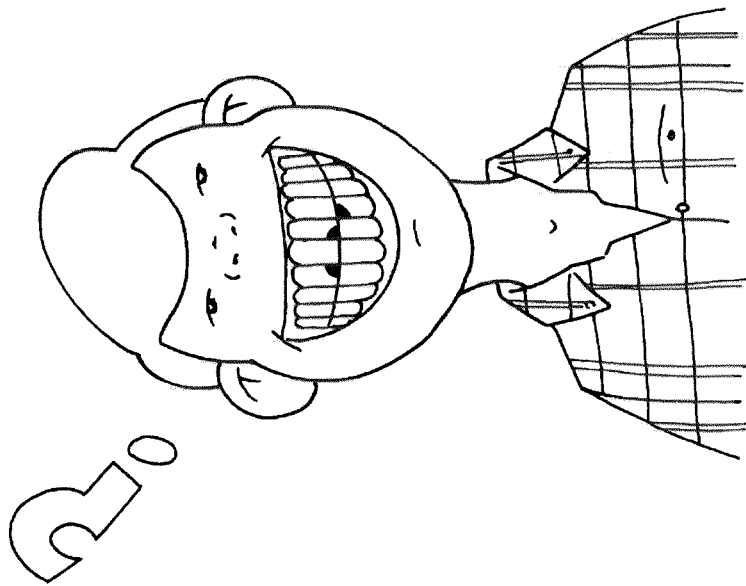

Tiene ..... dientes sanos

Resuelve los siguientes problemas

Ana se lava los dientes 3 veces al día con pasta dental fluorada. ¿Cuántas veces se lava los dientes a la semana?

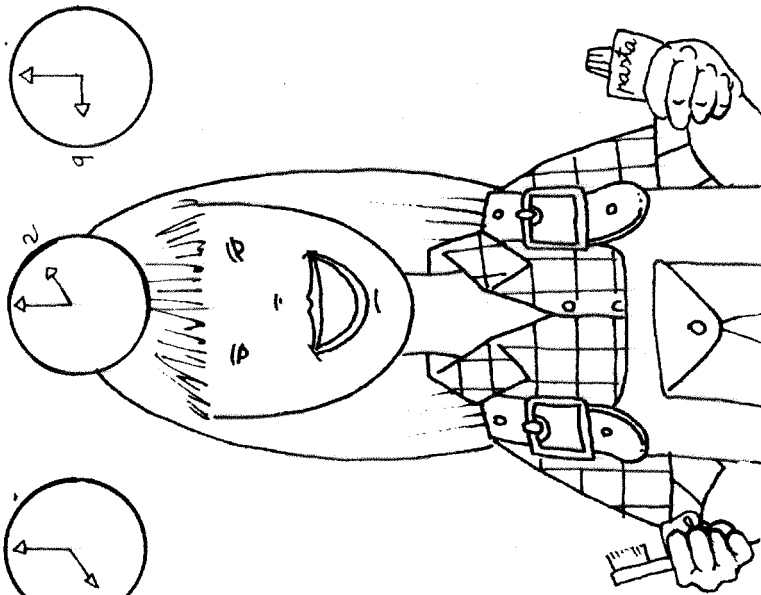
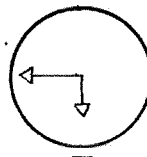
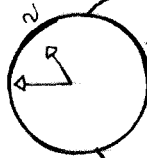
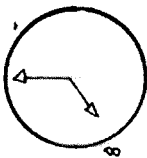

Un odontólogo revisa la boca de 4 niñas, 6 niños y 3 adultos al día. ¿Cuántas bocas revisa a la semana? ¿Y al mes?

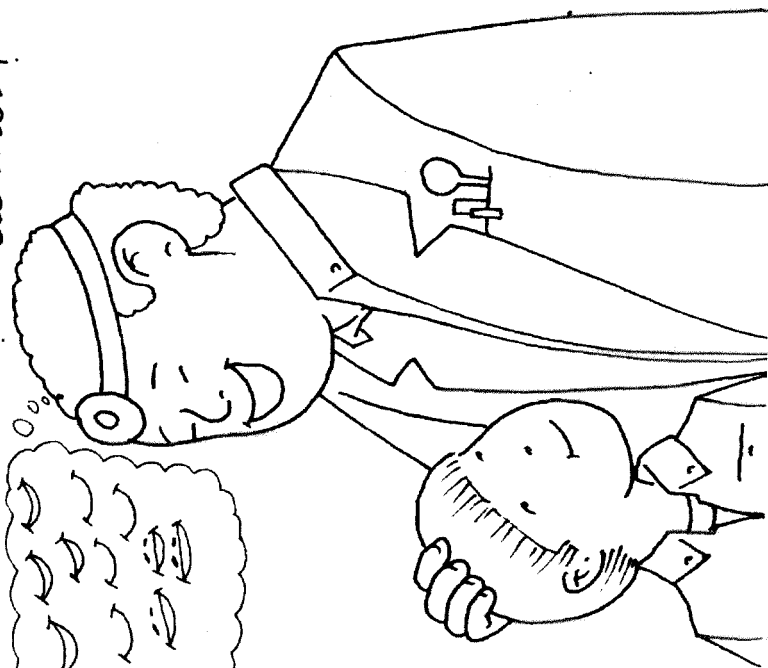
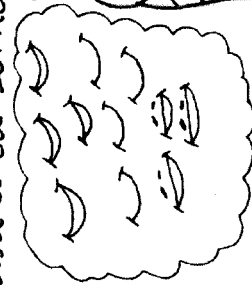

Resuelve los siguientes problemas:

Suponiendo que cada incisivo pesara 12 cg, cada colmillo 14 cg, y una muela 20 cg.  
¿Cuántos grs. pesaría tu dentadura?

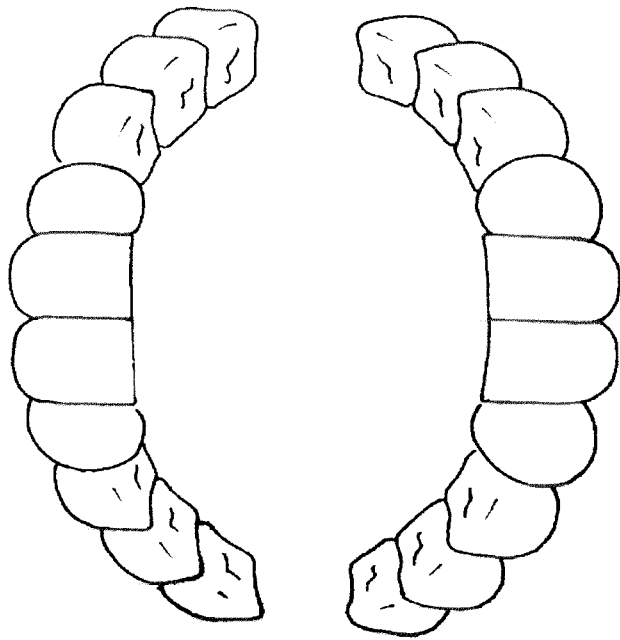

Si por cada mil ml. de agua se echan 2 ml. de flúor, ¿Qué cantidad de flúor habrá que echar en 10 l. de agua?

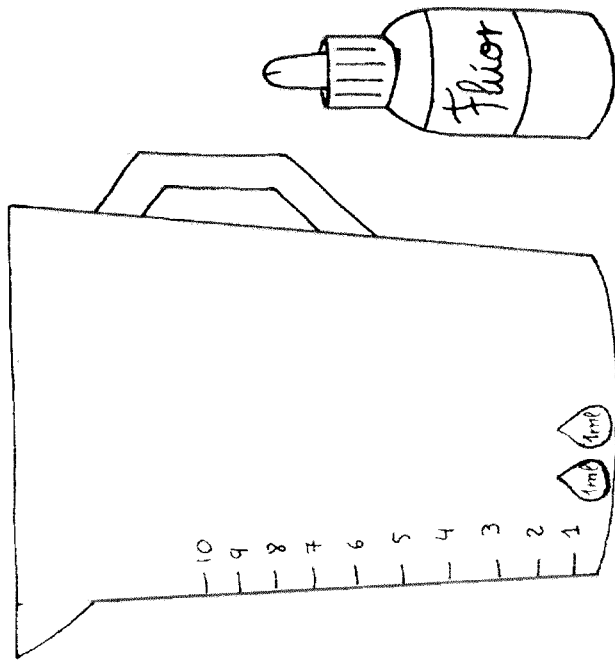

# ANEXO II

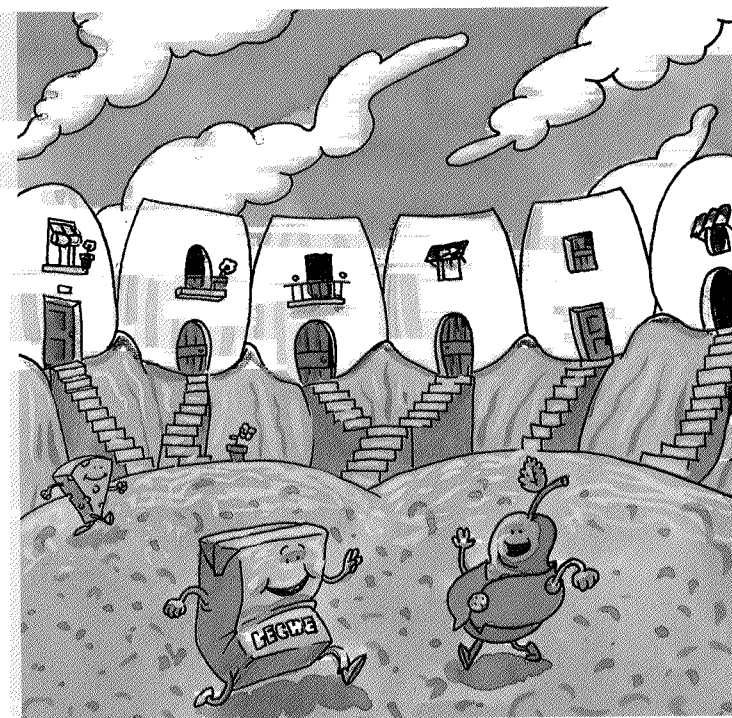

*Dienteblanco es un pueblo de casitas blancas, rodeadas de colinas rojas y un gran prado, siempre humedo, también rojo.*

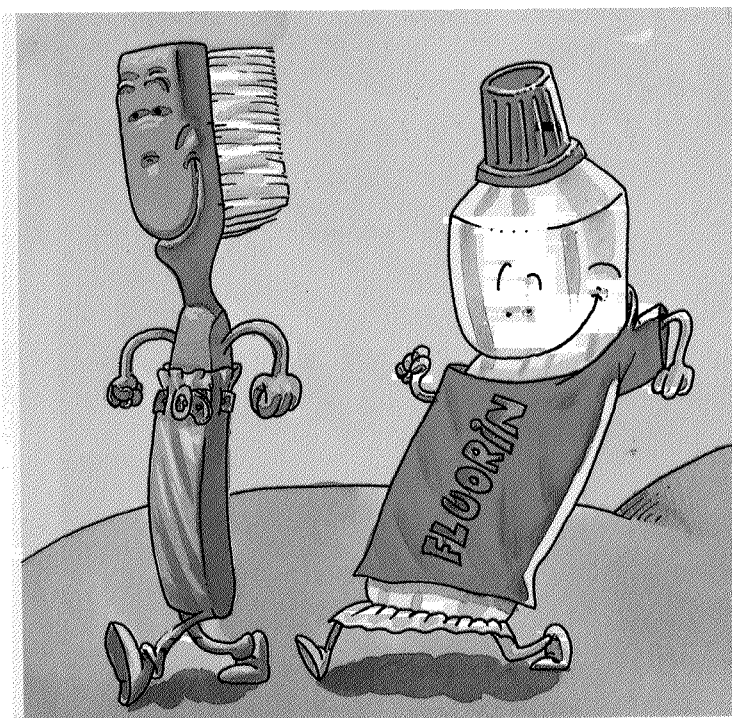

*Para vivir en Dienteblanco es necesario estar limpio, por eso el Jefe del Servicio de Limpieza es D. Cepillón, y su ayudante Fluorín.*

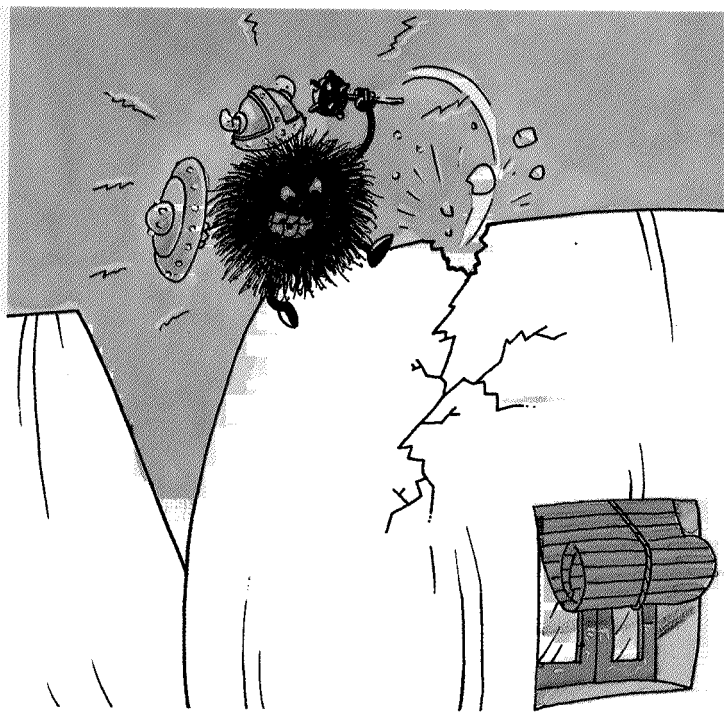

*Es un pueblo limpio, pero no tranquilo, porque sus habitantes continuamente tienen que resistir con firmeza al enemigo: Caries Maléfica.*



*Caries Maléfica y sus ayudantes, un ejército de golosinas.*

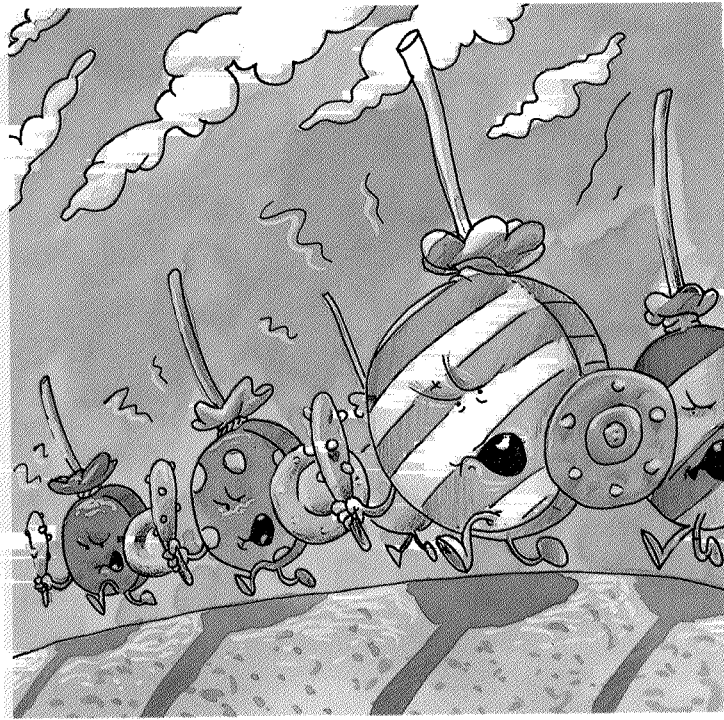

*Con el flanco derecho formado por enormes piruletas.*



*La retaguardia de bombones y figuras de chocolate y la octava compañía de pastelillos rellenos de crema, siempre están listos para atacar.*

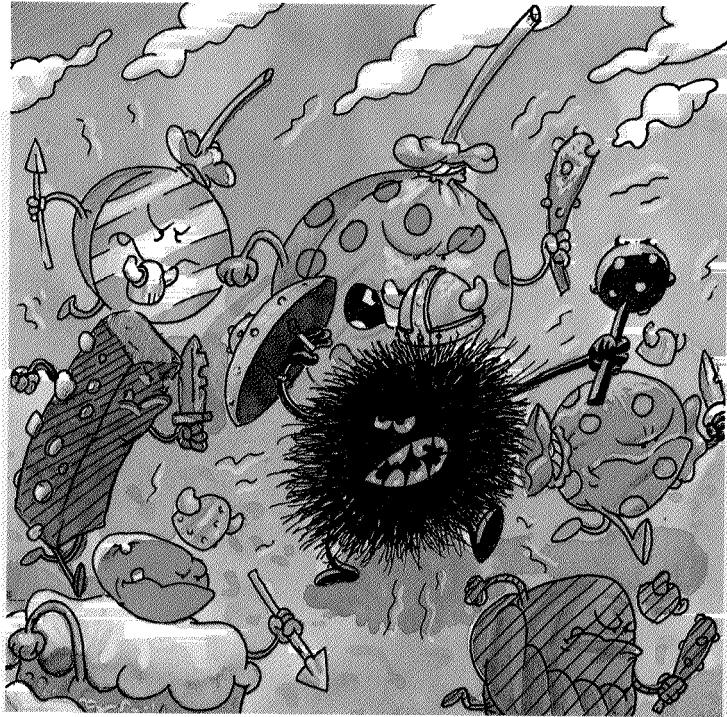

*Caries Maléfica grita una y otra vez: ¡Al ataque! ¡Vamos a por ellos!*

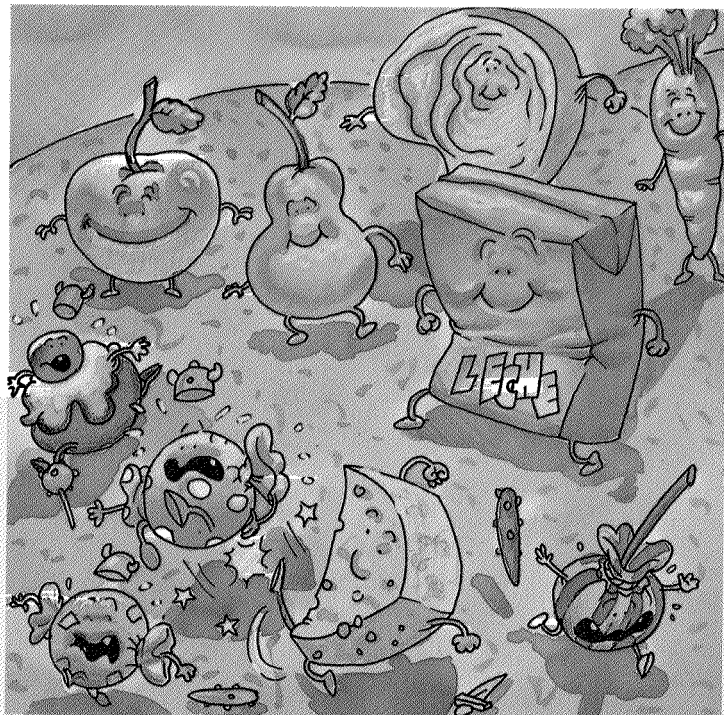

*Las frutas, el queso, la leche, la carne... les impiden entrar.*





*y D. Cepillón, ayudado por Fluorín, limpia las casas y calles una y otra vez.*

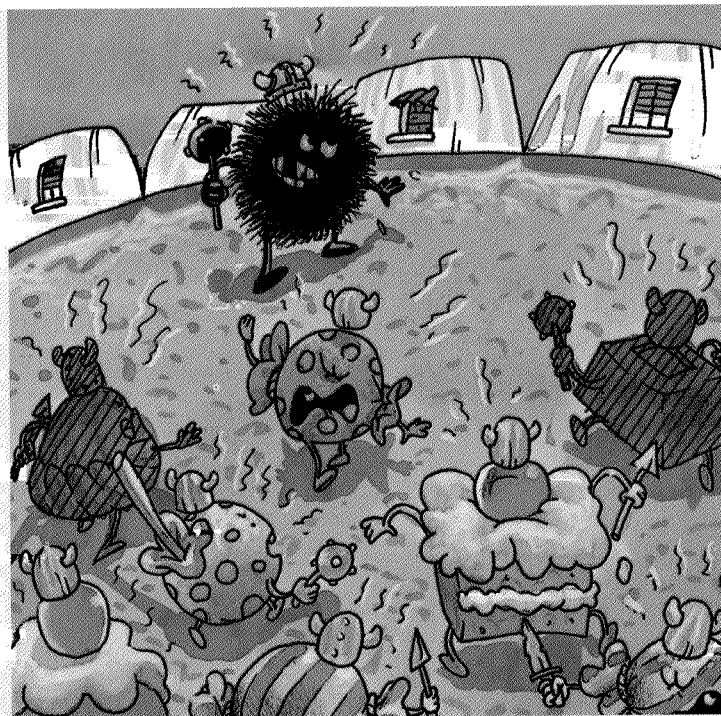

*¿Y sabéis qué ocurre en Dienteblanco? Pues que esta lucha nunca termina porque la Caries Maléfica está al acecho siempre y su ejército es cada vez mayor.*

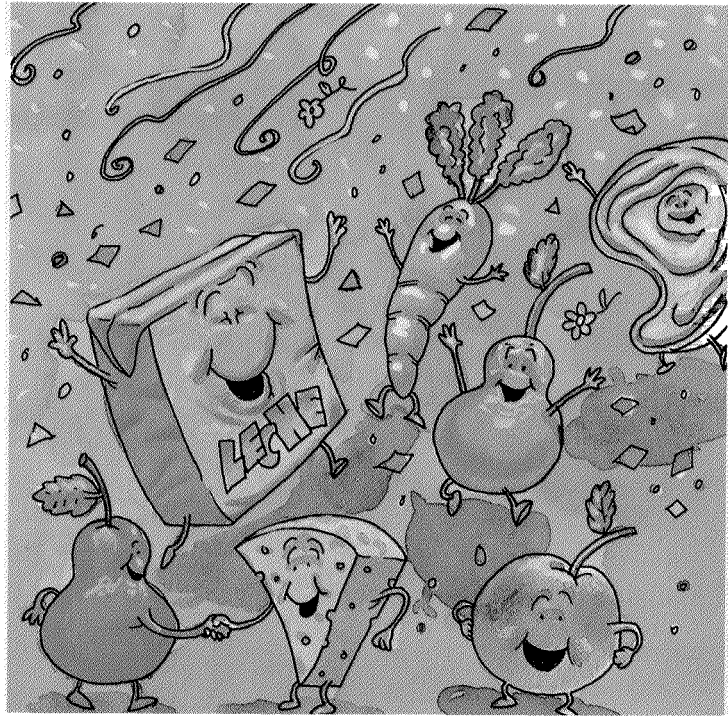

*Pero ¡jamás vencerán!, mientras que los amigos de Dienteblanco  
no les dejen pasar.*



*y D. Cepillón y Fluorín sigan limpiando sin parar.*

El aldeano y los pasteles

Un día fue un aldeano a la ciudad. El hombre tenía solamente un real, y le dolía una muela. Estaba muy pensativo diciendo para sí:

<Si me saco la muela tendré que pagar al sacamuelas, y me quedaré sin comer. Si gasto el real en comer, me seguirá doliendo la muela.>

Caminando y pensando, en esto llegó hasta una pastelería. Cuando estaba embobado mirando los pasteles pasaron por allí dos mozos que, para reirse de él, le dijeron:

- ¿Cuántos pasteles serías capaz de comer de una sentada?
- ¡Hombre! Me comería quinientos.
- ¡Quinientos! ¡Dios nos libre!
- Pues de poco se asustan ustedes.

Y de esta forma comenzaron a discutir, ellos diciendo que no y él insistiendo que sí.

- ¿Qué apuestas? –dijeron los mozos.
- Pues... si no los como, me dejo sacar esta muela.

Y el aldeano señaló la que le dolía.

Los mozos aceptaron alegres la apuesta.

El hombre empezó a comer y, cuando ya no tenía más hambre, dijo:

- He perdido señores.

Entonces llamaron a un sacamuelas y le sacaron la muela.

Los mozos se reían diciendo:

- Mirad este tonto, que por hartarse de pasteles deja que le saquen una muela.

Entonces les respondió el aldeano:

- Los tontos son ustedes, que me han hartado de pasteles y me han quitado la muela que me dolía.

*(Juan de Timoneda).*

## El vagabundo y el sangrador

De Sacramenia, que tiene un camino a cada viento, el vagabundo sale por el de Fuentidueña, donde volverá a encontrarse con su amigo el río Duratón.

A medio andar de Fuentidueña, el vagabundo, a quien ya le venían dando latigazos las muelas desde Peñafiel, quién sabe si de los productos alimenticios de primera calidad, a los que no estaba acostumbrado, notó que el dolor le subía al galope, como las riadas, y se sentó al borde del camino a gritar a gusto y sujetarse la cara con las manos, a falta de mejor remedio, y a esperar a que el tiempo, la providencia o un sangrador, le sacaran de apuros, que buena falta le hacía.

Cuando el vagabundo, desesperado ya, vió que ni el tiempo pasaba ni la providencia le hacía el anhelado quite, acertó a presentarse un varón membrudo y de barba de chivo que, al reparar en el desconsuelo del vagabundo, le habló con unas palabras llenas de sabiduría y de buen sentido.

- ¿Por qué grita usted con esas desaforadas voces de loco?

El vagabundo, que no estaba para remilgos, le respondió:

- Pues sepa usted que grito, hermano, porque me da la gana y, además, porque la muela del juicio se me convirtió en basura y para mí que va a terminar pudriéndose toda la calavera.

- ¿Y tanto le duele?

- Si, señor, tanto y aún más todavía, y si supiese cómo echarla fuera, le juro que ya la habría escupido lejos de mí, tan lejos que no hubiera podido volver a verla jamás.

El hombre se sentó al lado del vagabundo, prendió la yesca para encender su requemada colilla, puso la cara científica y habló:

- Pues yo le digo a usted que el dolor lo aguanta porque no quiere ponerse en manos de quienes oficiamos en las artes de la cirugía. ¿Usted me entiende?

- Sí, señor, sí que lo entiendo.

- Pues a eso vamos. Si usted tiene dos pesetas y quiere gastárselas en sanar, yo me comprometo a sacarle la muela en algo más que canta un gallo, pero siempre en menos de una hora. En el macuto llevo la herramienta, en la bolsa el libro donde hago los estudios, en la cabeza la ciencia, y en las manos la energía y la habilidad. ¿Quiere usted gastarse las dos pesetas?

El vagabundo se quedó un ratillo pensativo, pero después se decidió.

- Sí, me parece que va a ser lo mejor. No me viene muy bien gastarme dos pesetas, pero la verdad es que así tampoco puedo seguir. Ahora le doy a usted sus cuartos y que Dios me ayude.

- Sí, hijo, Dios le ayudará, Dios nos ayudará a los dos.

<Judíos, moros y cristianos>

*(Camilo José Cela)*

### El cuerpo

Los ojos son para mirar,  
Las manos para coger,  
La cabeza para pensar  
Y el corazón para querer.

Ríe, criatura, ríe  
y enseña bien todos los dientes  
pequeños y brillantes.  
Ríe, criatura ríe.

*(Jose M<sup>a</sup> Segarra)*

Los dedos son para tocar  
Los pies para caminar  
La nariz, para oler;  
La boca, para hablar.

La lengua, para saborear  
Los dientes, para masticar.  
Orejas para oír...  
¡Te lo vuelvo a repetir!

*(Joan Amades)*

### REFRANES

- A caballo regalado no le mires el diente.
- Ojo por ojo, diente por diente.
- Ser de buen diente.
- A pan duro, diente agudo.
- Más cura la dieta que la lanceta.
- Salud y alegría belleza cría
- Vale más rabiar y que duela, que ir al sacamuelas.
- El que tiene boca completa que te dé la receta.
- Vale más llamar a la portera que ir al sacamuelas.

## ADIVINANZAS

Entre vallado y vallado hay un prado.

*(la boca)*

Treinta y dos sillitas blancas  
en un rojo comedor,  
y una vieja parlanchina  
que se mueve sin temor.

*(la boca)*

Tengo una casita  
llenita de huesos,  
y a quien lo adivine,  
le doy cinco besos.

*(la boca)*

Una señora, muy enseñorada,  
siempre va en coche  
y siempre va mojada.

*(la lengua)*

Muelo sin ser molinero,  
soy cual piñón mondado,  
hago muy buen compañero;  
ajo alguno me ha llamado,  
más ese nombre no quiero.

*(el diente)*

Entre muralla y muralla,  
hay una flor colorada;  
llueva o no llueva,  
siempre está mojada

*(la boca)*

Un jardín de flores blancas  
y un jardinero encamado;  
nunca llueve, nunca nieva  
pero siempre esá mojado

*(la boca)*

Treinta y dos caballitos blancos  
en un colina roja;  
corren, muerden, están quietos  
y se meten en tu boca.

*(los dientes y las encías)*

Un corral de vacas blancas,  
y en medio la colorá.  
Dime, ¿qué cosa será?

*(la boca)*

¿Cuáles son los dientes que  
salen los últimos

*(los postizos)*

### Breve repaso a la historia del Cepillo de Dientes

Sabemos que *los asirios*, hace unos dos mil ochocientos años, se lavaban los dientes. Pero como no existían los cepillos, resolvían el problema frotándoselos con los dedos y, de esta manera, conseguían también un considerable fortalecimiento de las encías. Es muy probable, que uno de los dedos más utilizados como cepillo fuera el índice, ya que es, todavía, uno de los dedos que más sirven para un buen número de tareas cotidianas.

*Los egipcios*, en la misma época, que los asirios, eran ya más refinados y utilizaban un cepillo, hecho con un arbusto que se trenzaba por un extremo donde se colocaba una sustancia, en cuya composición entraba el opio.

Se sabe que los dientes se mantenían blancos y que se prevenían, muy eficazmente, las enfermedades dentarias.

Aquel tipo de cepillo tenía, también, un adelanto científico: se utilizaba una sola vez.

*Los budistas* de Asia, también unos dos mil novecientos años atrás, hacían más o menos lo mismo con un arbusto que consagraban previamente.

*En Roma*, en tiempos de Cicerón, las mujeres no eran más imaginativas en la manera de limpiarse los dientes: lo hacían como los antiguos egipcios. Unicamente, existía una novedad y era la composición del dentífrico que utilizaban; un poco de piedra picada, otro poco de polvos de mármol y de polvos de carbón, finamente triturados.

En cuanto a *los musulmanes*, diremos que eran ya los más sofisticados para la higiene de los dientes. Se servían, también, de un tallo pero lo preparaban previamente dejándolo a remojo durante veinticuatro horas, dentro de agua aromatizada, y así se perfumaban también la boca.

Hace unos quinientos años, *los chinos*, crearon un cepillo de dientes que se parecía al nuestro.

Pasan los años y el cepillo de dientes surge entre nosotros, *el mundo occidental*, hacia el año 1700. Nos consta que, en su aparición, no estaba bien visto por la gente, que aunque lo adquiere, y posiblemente utiliza, no se considera respetable tener en casa un cepillo de dientes y todo el mundo procura que no se sepa y lo esconde en un lugar de la casa donde no pueda ser visto nunca por la gente. En una palabra: tener cepillo de dientes <no queda fino>.

Pero en el año 1800, *los ingleses* ven un buen negocio en la venta de cepillos de dientes e inundan toda Europa.

Se da el hecho curiosos, de que la gente cambia de manera de pensar, y así hemos visto que, unos años antes, tener un cepillo de dientes en casa <no se podía decir>, ahora sucede

todo lo contrario. El cepillo de dientes pasa a ser un instrumento que da categoría al que lo tiene, y así, la gente empieza a comprar una gran cantidad de cepillos con la finalidad de comentarlo con los demás, independientemente del hecho de lavarse o no los dientes. Está de moda tener cepillo de dientes, y cuando alguien visita a un amigo, el cepillo de dientes surge en la conversación e incluso se enseña y se hace mucho caso de su forma y color. No sabemos si enseñar el cepillo de dientes era parecido a enseñar una pintura, o un tapiz, pero sí que se consideraba que la persona que poseía uno <estaba al día>.

En conclusión, vemos que hasta los utensilios aparentemente menos importantes o que pueden pasar más desapercibidos, tienen su historia, una historia hecha por nosotros de acuerdo con formas distintas de pensar, según las circunstancias de cada país y de cada época.

A veces, la humanidad se ha avergonzado de tener un cepillo de dientes en casa, y otras veces ha considerado que la propiedad de un cepillo de dientes, le daba más categoría. Y todo esto sin dar mucha importancia al hecho de usarlo o no.

Actualmente el cepillo de dientes se ha convertido en un objeto de uso cotidiano. En el futuro veremos qué ocurre...

*(Traducido de Josep Ferrer i Costa)*

### **Evolución de las profesiones relacionadas con la Salud Bucodental**

La operación de extraer dientes o muelas, hasta el siglo XIX, resultaba muy dolorosa y peligrosa, por las grandes desgarraduras y falta de higiene. De realizarla, se encargaban los cirujanos-barberos o sacamuelas ambulantes que recorrían las villas y aldeas y, a veces, en las ferias, se anunciaban con bombos, cornetas y llamativos cartelones. Estos pintorescos profesionales montaban, generalmente, su <gabinete dental>, sobre algún carro o tarima, y hasta los había que, para mayor facilidad, sacaban muelas a caballos, para aumentar la fuerza del tirón.

Además, solían vender elixires, drogas o tinturas más o menos milagrosas.

Junto a la operación de extraer dientes, data de los albores de la humanidad la implantación de prótesis dentales. Ya en el siglo XVI, aparece una escuela, en Inglaterra, para aprender el oficio de tallar piezas dentales, normalmente en madera o a partir de dientes de animales u otros seres humanos.

Pero no es hasta el siglo XIX, con la creación de la primera escuela profesional de Protésicos, (también en Inglaterra), cuando se inicia el desarrollo y evolución de esta especialidad.



En cuanto a la Odontología, no adquirió personalidad como rama de la Medicina hasta la fundación de las primeras escuelas odontológicas a mediados del siglo XIX. Sin embargo, datan de la antigüedad prácticas propias de esta ciencia.

Los médicos *egipcios* se especializaron en las enfermedades de los dientes, trataban las encías y maxilares y aliviaban los dolores de muelas.

Los *griegos y romanos* ejercieron también la Odontología, e hicieron numerosas aportaciones en el arte de colocar prótesis dentales. Hacia el año 400 a.J.C., Hipócrates, el padre de la medicina, escribió acerca de los dientes y maxilares. Aristóteles, fué quien, por primera vez, describió la irrigación sanguínea de los dientes. A Galeno, el famoso médico griego, corresponde la primera descripción de la inervación dentaria. Los árabes, en la Edad Media, conservaron y ampliaron los conocimientos odontológicos.

Los franceses destacaron en esta especialidad, en Europa, durante los siglos XVI al XVIII. Fué un francés, Pierre Fauchaud, quien escribió el primer libro completo sobre Odontología: <Le chirurgien-dentiste> (1728). Con la publicación de este manual, empieza la Odontología científica.

En 1840, con la fundación en Baltimore (E.E.U.U.) de la primera escuela odontológica del mundo, se inicia una nueva era de la Odontología. El aprendizaje constaba de seis meses y el único requisito exigido para entrar, era el de saber leer y escribir inglés.

La utilización del óxido nitroso como anestésico en las extracciones dentarias (1844) y del éter, posteriormente (1846), en todo tipo de intervenciones quirúrgicas, son avances importantes en la práctica de esta ciencia.

En 1919 como consecuencia del aumento, muy considerable, de la caries y la enfermedad periodontal, aparecen en E.E.U.U. las primeras escuelas de Higienistas Dentales.

A partir de las fechas señaladas, el estudio y la enseñanza de estas especialidades se ha difundido por todo el mundo, y han proliferado los profesionales que se dedican a este campo.

## ⇒) LAS PROFESIONES DE SALUD BUCODENTAL

Solamente pretendemos aportar los grandes rasgos de las profesiones que directamente están relacionadas con la salud bucodental y facilitar algunos datos que permitan recabar más información si se quiere profundizar sobre ellas con los alumnos.

### **Odontología**

Es una carrera sanitaria de cinco años de duración, desglosada de Estomatología recientemente.

El odontólogo es el especialista en la diagnosis, prevención y curación de las afecciones y enfermedades de la boca y de los dientes, aplicando tratamiento médico o quirúrgico.

A esta carrera se accede con C.O.U. (opción B) ó Bachiller de Ciencias y de la Salud (LOGSE) y Selectividad.

Estos estudios se pueden cursar en las Universidades de Murcia, Barcelona, Complutense de Madrid, Granada, Pais Vasco, Santiago de Compostela, Sevilla, Valencia...

### **Higienista Dental**

Es el titulado encargado de realizar tareas de estudio, programación y coordinación para la aplicación, tanto de forma individual como colectiva, de programas de prevención relacionados con la salud bucodental, bajo la dirección de odontólogos y médicos especialistas en estomatología.

En la actualidad está como enseñanza a extinguir de Formación Profesional de Segundo Grado, pendiente de ser implantada como Ciclo Formativo de grado Superior.

Para acceder a esta especialidad como Ciclo Formativo, se deben haber cursado previamente estudios de Bachillerato (LOGSE), C.O.U., Formación Profesional de Segundo Grado, Titulación Universitaria o pruebas específicas a partir de 20 años.

En Murcia se están realizando estos estudios en el Instituto de Formación Profesional "Ramón y Cajal" (Polígono Infante, Senda Estrecha, 30011 Murcia/Tlfno.: 968 26 06 00).

Es una titulación de Ciclo Formativo de Grado Superior que diseña, fabrica, modifica y repara los aparatos necesarios para tratamientos consecuentes a la patología bucodental según las indicaciones de Odontólogos y médicos especialistas en Estomatología o Cirujía Maxilofacial.

Para acceder a esta especialidad se deben haber cursado previamente estudios de Bachillerato (LOGSE), C.O.U., Formación Profesional de Segundo Grado, Titulación Universitaria o pruebas específicas a partir de 20 años.

En el Instituto de Formación Profesional «Ingeniero de la cierva» se puede realizar esta especialidad. (Carretera de Santa Catalina, Camino de los Penchos, 30012 Murcia. Tlfno.: 968 26 69 22)

## BIBLIOGRAFIA

- Comité de Expertos de la OMS.** *Métodos y programas de prevención de las enfermedades bucodentales.* Organización Mundial de la Salud. Serie de Informes Técnicos 713, Ginebra 1984.
- Consejería de Sanidad de la Región de Murcia.** Plan regional de prevención de enfermedades bucodentales. Murcia, 1990.
- Cuenca i Sala y Cols.** *Manual de prevención y control de la caries dental.* Quaderns de Salut, nº 7. Generalitat de Catalunya. Departament de Sanitat, Seguretat Social. Barna, 1982.
- Decreto 86/1990, de 31 de octubre,** por el que se establece la obligación de fluorar las aguas potables de consumo público de la Región de Murcia (B.O.E.R.M. 262/90, 14 de noviembre)
- Departamento de Sanidad y Seguridad Social.** *La prevención de la caries dental.* Dirección General de Promoción de la Salud. Generalitat de Catalunya. Barcelona 1982.
- Diputación General de Aragón.** *Programa de Salud bucodental; Manual para el Profesional Sanitario.* Departamento de Sanidad, Bienestar Social y Trabajo. Ministerio de Educación y Ciencia. INSALUD. Zaragoza. 1989.
- Diseño Curricular Base.** Educación Infantil. Ministerio de Educación y Ciencia. Madrid, 1989.
- Diseño Curricular Base.** Educación primaria. Tomos I, II. Ministerio de Educación y Ciencia. Madrid, 1989.
- Ejemplificaciones del Diseño Curricular Base.** Infantil y Primaris. Ministerio de Educación y Ciencia. Madrid, 1989.
- Gestal Otero, J.J.** *Caries y Periodontopatías,* en: Piédrola Gil, G. y otros. *Medicina Preventiva y Salud Pública.* 8ª edición. Salvat. Barcelona, 1988.
- Gobierno de Navarra.** *Salud bucodental. Guía del Profesor.* Departamento de Sanidad y Bienestar Social. Pamplona, 1989.
- Gobierno Vasco.** *Programa de Salud bucodental; Guía del Educador.* Dpto. De Educación, Universidades e Investigación. Dpto. De Sanidad y Consumo. 1989.
- González Aledo A.; Marugan Anton, A.** *Contenido de flúor en dentífricos dentífricos: Actualización en 1997.* *Anales Españoles de Pediatría* 1997. 47:522-524
- Health Education Authority.** *The scientific basis of dental health education (1985).* Traducción en : Navarro Alonso, J.A.; García Calvente, M.ª M. *Bases científicas de la Educación Sanitaria Dental.* Consejería de Sanidad. Región de Murcia. Dirección General de Salud. Murcia, 1989.

**Junta de Castilla y León.** *Programa de Salud bucodental*; Consejería de Cultura y Bienestar Social. Dirección General de Salud Pública y Asistencias. Valladolid, 1990.

**Navarro Alonso, J.A. et als.** Encuesta de Salud Bucodental en escolares de la Región de Murcia. Consejería de Sanidad. Dirección General de Salud. Murcia, 1990.

**Navarro Alonso, J.A.; Gutiérrez García, J.J.** Prevención de la caries dental. *Programa de salud escolar 33-35* Comunidad Autónoma de la Región de Murcia. Consejería de Sanidad, Consumo y Servicios Sociales. Murcia, 1987.

**Navarro Alonso, J.A.** *Utilización del flúor en salud bucodental.* Consejería de Sanidad. Región de Murcia. Dirección General de Salud. Murcia, 1989.

**Principado de Asturias.** *Caries dental*; Proyecto pedagógico para su prevención en la escuela. Consejería de Sanidad. Servicio de Publicaciones del Principado de Asturias. Oviedo, 1986.

**Real Decreto 1006/1991, de 14 de junio,** por el que se establecen las enseñanzas mínimas correspondientes a la Educación Primaria (B.O.E. Suplemento 152/91, 26 de junio).

**Real Decreto 1330/91, de 6 de septiembre.** Aspectos básicos del currículo en Educación Infantil (B.O.E. 7-9-91).

**Real Decreto 1333/91, de 6 de septiembre,** por el que se establece el currículo de la Educación Infantil (B.O.E. 216/91, de 9 de septiembre).

**Real Decreto 1344/1991, de 6 de septiembre.** Currículo de Educación Primaria (B.O.E. 13-9-91).

**Orden de 12 de septiembre.** Implantación gradual del segundo ciclo de la Educación Infantil (B.O.E. 14-9-91).

**Sheiman, A.** Azúcar y Caries Dental. *The lancet* (ed. Esp.) Vol. 2 núm. 6 76.

**Sheiman, D.; Plamping, D.** *Bases científicas para la prevención y tratamiento precoz de enfermedades dentales más comunes.* Departamento de Sanidad y Consumo. Dirección General de Salud Pública. Gobierno Vasco. Vitoria-Gasteiz, 1990.

**100 Talleres de Educación del Consumo en la Escuela.** Instituto Nacional del Consumo. Ministerio de Sanidad y Consumo. Madrid, 1987.

Con el fin de mejorar esta Guía en futuras ediciones, le rogamos nos remitan este boletín de **Evaluación**

Localidad :

Centro:  Privado  
 Público

Nº Unidades:

Etapa:

Nivel:

Fecha:

### HA UTILIZADO LA GUÍA COMO:

- Material de consulta
- Material de consulta para la elaboración de material propio.
- Parte del material de la guía para la consecución de algún objetivo aislado.
- Recurso material para conseguir otros objetivos distintos para los que fue elaborada
- Unico instrumento para la introducción de la salud bucodental en el currículo.

**Primera parte:** Lo que el maestro debe saber

### CONTENIDOS

#### Cantidad

- Deficiente
- Suficiente
- Insuficiente
- Excesiva

#### Calidad

- Muy mala
- Buena
- Mala
- Muy buena

**Segunda parte:** Currículum de Salud Bucodental

### ACTIVIDADES

- Mantienen coherencia con los objetivos  SI  NO
- El número de actividades es suficiente  SI  NO
- Son adecuadas a la etapa  SI  NO

### MATERIAL PARA EL ALUMNO

- Es adecuado a las actividades  SI  NO
- Es atractivo para el alumno  SI  NO
- Admite la posibilidad de varias actividades  SI  NO

### SUGERENCIAS:

# PROGRAMA DE EDUCACIÓN PARA LA SALUD EN LA ESCUELA

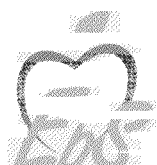



**Región de Murcia**  
Consejería de Sanidad y Consumo  
Dirección General de Salud Pública  
Consejería de Educación y Cultura  
Dirección General de Ordenación Académica  
y Formación Profesional

